

**Maschinen und Zubehör
Gesamtkatalog**

Makita[®]

2016/2017



Neuheiten 2016

Das neue Akku-System
für deutlich mehr Ausdauer

Die neue 10,8 V-Klasse mit 4,0 Ah

10.8v 4.0 Ah
Li-Ion

• Akku-Schrauber DF031DSMJ	Seite 48
• Akku-Schrauber DF031DY1J	Seite 69
• Akku-Bohrschrauber DF331DSMJ	Seite 48
• Akku-Bohrschrauber DF331Y1J	Seite 68
• Akku-Schlagbohrschrauber HP331DSMJ	Seite 48
• Akku-Schlagbohrschrauber HP331Y1J	Seite 68
• Akku-Schlagschrauber TD110DSMJ	Seite 48
• Akku-Schlagschrauber TD110Y1J	Seite 69
• Akku-Recipsäge JR103DY1J	Seite 69
• Akku-Handkreissäge HS301Y1J	Seite 69



18v + 18v

36v

18v + 18v

36v



2 x 18 V Akku-Kapp- und
Gehrungssäge
DLS713Z Seite 17



2 x 18 V Akku-Rebschere
DUP361PT2 Seite 18



2 x 18 V Akku-Staubsauger
DVC860LZ Seite 17
Lieferbar ab 03.2016

18v Li-Ion

18v Li-Ion

18v Li-Ion

14.4v Li-Ion



18 V Akku-Metallkreissäge
DCS551Y1J Seite 64



18 V Akku-Stauchkopfnagler
DBN500RTJ Seite 38
DBN500Y1J Seite 67



Akku-/Netz Baustrahler
DEADML805 Seite 44
Lieferbar ab 03.2016



Stativ für Baustrahler
GM00001381 Seite 93

Neuheiten 2016



**Stemmhammer
HM1812** Seite 104



**Plattenfräse 11 mm
CA5000XJ** Seite 173



**Geradschleifer 6 mm
GD0603** Seite 142



Benzin-Geräte

Meßwerkzeuge



**Linienlaser / Kreuzlinienlaser
SK103PZ** Seite 245
SK104Z Seite 245



**Entfernungsmesser
LD030P** Seite 245

**Rückentragbare Benzin-Sense
EM4350RH** Seite 272



**Benzin-Kettensäge
EA3601** Seite 265

Inhaltsverzeichnis

1100	1	166	BO4558J	201	DF331DY1J	68	DP4700J	113	EG2250A	283
1806B		167	BO4565J	201	DFR550RMJ	31	DPB181RME	37	EG2850A	283
1911BJ		166	BO4900VJ	202	DFR550Y1J	61	DPB181Z	37	EG321A	283
2012NB	2	167	BO4901J	202	DFR750RME	31	DPJ180RTJ	37	EG4550A	284
2107FK		199	BO5031J	203	DFR750Z	31	DPJ180Y1J	67	EG5550A	284
2414EN		139	BO5041J	203	DFS450RMJ	30	DPT351RMJ	37	EG601A	284
2704		194	BO6030JX	203	DFS452RMJ	30	DPT351Y1J	67	EG6050A	285
2712		194	BO6040J	203	DFS452Y1J	61	DS4010M	114	EH5000W	269
3706J	3	172	BTP140RFJ	30	DGA504RMJ	32	DS4011	114	EH6000W	269
3708FCJ		173	CA5000XJ	C 173	DGA504RTJ	33	DS4012J	113	EH7500W	269
4101RH	4	158	CJ100DZ	49	DGA504Y1J	62	DSS501RMJ	34	EK6101	278
4105KB		158	CL072DZ	53	DGA505Y1J	62	DSS501Y1J	65	EK7301	278
4112HS		158	DA3010FJ	D 114	DGD800RMJ	33	DST221RMJ	38	EK8100WS	278
4131J		139	DA3011FJ	115	DGD800Y1J	62	DST221Y1J	67	ELM3311	255
4157KB		158	DA4000LR	115	DHP451RMJ	25	DTD129RMJ	27	ELM3800	255
4327J		182	DA4031	115	DHP451Y1J	58	DTD129RTJ	28	EM2600U	271
4329J		182	DA6301	115	DHP453RYLJ	24	DTD129Y1J	59	EM2651LH	271
4350CTJ		182	DBM080	153	DHP458RMJ	25	DTD134RMJ	45	EM2651UH	272
4350FCTJ		183	DBM130	153	DHP458Y1J	57	DTD146RMJ	28	EM3400U	271
4351CTJ		183	DBM131	153	DHP459RTJ	24	DTD146Y1J	59	EM4350RH	272
4351FCTJ		183	DBM230	153	DHP459Y1J	57	DTD148RMJ	28	EM4350UH	272
446LX		226	DBN500RTJ	38	DHP480RMJ	24	DTD148Y1J	60	EM4351UH	272
447LX		227	DBN500Y1J	67	DHP480RTJ	24	DTL061RM1J	28	EN4950H	270
447MX		227	DBO180RMJ	36	DHP480Y1J	57	DTM51RM1J3	36	EN4951SH	270
5017RKB	5	185	DBO180Y1J	66	DHP481RMJ	25	DTM51Y1JX8	66	EN5950SH	269
5103R		186	DCF300Z	39	DHP481RTJ	25	DTP141RMJ	31	ER2550LH	273
5143R		186	DCG180RYEX	38	DHP481Y1J	58	DTP141Y1J	60	EW1060HX	276
5604RJ		184	DCG180ZX	38	DHR165RMJ	26	DTS141RMJ	30	EW220R	276
5704RJ		184	DCL182Z	39	DHR165Y1J	58	DTS141Y1J	61	EW220ST	276
5903R		185	DCL500Z	39	DHR243RMJ	26	DTW251RMJ	29	EX2650LHM	273
5903RK		185	DCM500Z	42	DHR243RMJV	26	DTW280RMJ	46	EY2650H25H	268
6300-4	6	114	DCO180Y1J	61	DHR243RTJ	26	DTW281RMJ	29	FS2300J	F 120
6408		112	DCS232T	264	DHR243RTJV	27	DTW281RTJ	29	FS2500J	120
6413		111	DCS460-38	266	DHR243Y1J	58	DTW281Y1J	60	FS2700K	120
6510LVR		112	DCS4630-38	267	DHR263Z	16	DTW450RMJ	29	FS4000J	121
6807		121	DCS550RMJ	33	DHR264ZJ	16	DTW450Y1J	60	FS4300J	121
6822J		120	DCS550Y1J	64	DHS630RMJ	34	DUB183Z	42	FS6300J	121
6842J		122	DCS551Y1J	64	DHS630Y1J	65	DUB361Z	18	G1700I	G 283
6843J		122	DCS6401-45	267	DHS680RMJ	34	DUB362Z	18	G4300IS	284
6844		122	DDA350RMJ	27	DHS680RTJ	35	DUC122RME	40	GA4540C	130
6904VJ		123	DDA350Y1J	59	DHS680Y1J	66	DUC122Z	40	GA4540R	130
6906J		124	DDA351RMJ	27	DHS710ZJ	16	DUC252Z	18	GA5021CF01	132
6952J		123	DDA351Y1J	59	DJN161RMJ	32	DUH523Z	40	GA5034	130
6953J		123	DDF343RYLJ	45	DJN161Y1J	62	DUH551Z	19	GA5040CF01	131
9031	9	206	DDF446RMJ	45	DJR181RM	36	DUH651Z	19	GA5040R	131
9032		206	DDF446RTJ	45	DJR181YK	65	DUM168Z	41	GA5041C01	132
9046J		202	DDF451RMJ	23	DJR183RM1J	36	DUP361PT2	18	GA6021CF01	133
906		142	DDF451Y1J	57	DJR183Y1J	65	DUR181Z	41	GA6040CF01	132
9237CB		213	DDF458RMJ	23	DJS101RMJ	32	DUR182LRME	41	GA7012CF	136
9403J		206	DDF458Y1J	56	DJS101Y1J	63	DUR182LZ	41	GA7020RF	136
9404J		206	DDF459RMJ	22	DJS161RMJ	32	DUR361UZ	19	GA7030RF01	136
9558PBGY		130	DDF459RTJ	22	DJS161Y1J	63	DUR362LZ	19	GA7040RF01	137
9565CR		131	DDF459Y1J	56	DJV181RM1J	33	DUR364LZ	20	GA7050R	136
9565PC01		131	DDF480RMJ	22	DJV181RT1J	34	DUR365UZ	20	GA9012CF	139
9565PCV01		132	DDF480RTJ	22	DJV181Y1J	64	DVC350Z	40	GA9020RF	137
9741J		208	DDF480Y1J	56	DJV182Y1J	64	DVC860LZ	17	GA9020RFK3	137
9902J		207	DDF481RMJ	23	DKP180RMJ	35	DVR450RME	39	GA9030RF01	138
9903J		207	DDF481RTJ	23	DKP180Y1J	66	EA3100T25B	E 264	GA9030RFK1	138
9910J		207	DDF481Y1J	56	DLM380Z	17	EA3200S35A	264	GA9040RF01	138
9911J		207	DEADML184	42	DLS713RME	35	EA3200S40B	264	GA9040RFK1	138
9920J		208	DEADML185	42	DLS713Z	35	EA3201S35A	265	GA9050R	137
BHR262RDJ	B	13	DEADML186	43	DLS714Z	17	EA3500S35B	265	GB602	144
BHR262TRDJ		13	DEADML801	43	DMR102	70	EA3501S35B	265	GB801	144
BHX2501		277	DEADML802	43	DMR105	70	EA3601F35B	265	GD0600	142
BHX2501V		277	DEADML805	44	DMR106B	70	EA3601F40B	266	GD0602	142
BJS101ZJ		63	DEAML102	53	DP2010J	111	EA4300F38C	266	GD0603	142
BJS161ZJ		63	DF010DSLE	52	DP2011J	111	EA4300F38CKIT	266	GD0800C	143
BLM430ZX2C		17	DF031DSMJ	48	DP3003J	112	EA7300P45E	267	GD0801C	143
BMR050		70	DF031DY1J	69	DP4001J	112	EA7900P50E	267	GD0810C	143
BO3711J		201	DF330DWJ	49	DP4003J	113	EB7650TH	277	GD0811C	143
BO4555J		201	DF331DSMJ	48	DP4011J	113	EBH341U	271	GF600SE	52

GN420CLSE	52	LS1016LB	193	UH6580	253
GN900SE	53	LS1018L	193	UH7580	254
GS5000	144	LS1216LB	193	UM164DWE	50
GS6000	144	MLS100	M 194	UM164DWEXL	50
GV7000C	214	MLT100X	194	UM164DZ	50
HG5012K	H 241	N1923BJ	N 165	UR3000	255
HG551VK	241	N5900BJ	185	UT1200	116
HG651CK	241	PC5001C	P 159	UT1400	116
HK0500	99	PF0410	257	UT1401	116
HK1820	99	PF0610	257	UT1600	116
HM0871C	102	PF1010	257	UV3200	255
HM1111C	102	PF1110	257	UV3600	256
HM1213C	102	PJ7000J	172	VC1310LX1	V 226
HM1214C	102	PLM4120N	274	VC2012L	226
HM1317C	103	PLM4620N	274	VC3011L	226
HM1317CB	103	PLM4621N	274	VC3210LX1	227
HM1400	103	PLM5113N	274	VC3211MX1	227
HM1801	103	PLM5120	275		
HM1812	104	PLM5121	275		
HP1641	110	PLM5600N	275		
HP2051FJ	110	PV7000C	213		
HP2051J	110	PW5000CH	159		
HP2071FJ	111	RP0900J	R 171		
HP2071J	110	RP0910JFA	171		
HP331DSMJ	48	RP1110CJFA	171		
HP331DY1J	68	RP1800XJ	171		
HR2432	98	RP2300FCXJ	172		
HR2601J	98	RT0700CX2J	172		
HR2611FTJ	98	SA5040C	S 213		
HR2811FT	98	SA7000C	213		
HR3210FCT	99	SG1251J	159		
HR3541FCX	100	SG150	159		
HR4013C	100	SG180	160		
HR4510C	100	SK102Z	244		
HR4511C	100	SK103PZ	245		
HR5212C	101	SK104Z	245		
HS301DY1J	69	SKR200Z	245		
HS6101J1	184	SP6000J1	186		
HS7101J1	184	STEXBML800	43		
HW102	258	STEXML101	51		
HW112	258	STEXML705	53		
HW131	258	STEXMR051	51		
HW132	258	TD0101FJ	T 123		
JN1601J	J 149	TD021DSE	52		
JN3201J	149	TD110DSMJ	48		
JR1000FTJ	190	TD110DY1J	69		
JR102DWJ	49	TM3010CX4J	180		
JR103DY1J	69	TW0200J	124		
JR3050T	190	TW0350J	124		
JR3060T	190	TW1000	124		
JR3070CT	190	UB0800X	U 241		
JS1000J	148	UB0800X	256		
JS1601J	148	UB1103	242		
JS1602J	148	UC3041A	249		
JS3201J	148	UC3541A	249		
JV0600J	182	UC3551A	249		
KC100	K 251	UC3551AK	250		
KP0800J	165	UC4041A	249		
KP0810CJ	166	UC4051A	250		
KP0810J	166	UC4051AK	250		
KP312S	167	UC4551A	250		
LB1200F	L 199	UD2500	256		
LC1230	139	UH200DWE	49		
LD030P	244	UH200DZ	50		
LD050P	244	UH4261	252		
LD080P	244	UH4570	252		
LF1000	192	UH4861	252		
LH1040F	192	UH5261	252		
LH1200FL	192	UH5570	253		
LS0714FB	192	UH5580	253		
LS0815FL	193	UH6570	253		

Akku-Werkzeuge

2x18 V	ab 14
18 - 7,2 V	ab 18
SystemKIT	ab 54

Zubehör ab 73

Bohren / Stemmen

SDS-PLUS	ab 98
SDS-MAX	ab 100
Diverse Aufnahmen	ab 103
Zubehör	ab 105
Bohrer/Meißel	ab 290

Bohren / Röhren

Schlagbohren	ab 110
Bohren	ab 11
Winkelbohren	ab 114
Röhren	ab 116
Bohrer/Lochsägen etc.	ab 312

Schrauben / Befestigen / Lösen

Schrauber	ab 120
Schlagschrauber	ab 123
Magazinschrauber	ab 122
Maschinen-Zubehör	ab 126
Einsatzwerkzeuge	ab 332

Blechbearbeitung / Winkelschleifer

Knabber/Scheren	ab 148
Winkelschleifer	ab 130
Diverse Schleifer	ab 142
Zubehör	ab 133
Einsatzwerkzeuge	ab 381
Diamantscheiben	ab 373

Diamantwerkzeuge

Diamantbohrmaschinen	ab 153
Zubehör	ab 155
Diamantwerkzeuge	ab 158
Zubehör	ab 161
Diamantscheiben	ab 373

Hobel / Fräsen

Hobel	ab 165
Fräsen	ab 171
Hobelnzubehör	ab 169
Hobelmesser	ab 168
Fräsenzubehör	ab 173
Fräser	ab 173

Sägen

Stichsägen	ab 182
Handkreissägen	ab 184
Reciprosägen	ab 190
Kappsägen	ab 192
Bandsägen	ab 199
Multifunktionswerkzeug	ab 180
Zubehör Sägen	ab 187
Zubehör Kappsägen	ab 195
Sägeblätter	ab 350

Schleifen / Polieren

Schwingschleifer	ab 201
Exzenterschleifer	ab 203
Bandschleifer	ab 206
Polierer	ab 213
Zubehör Schleifer	ab 214
Schleifmittel	ab 397

Sonstige Elektrowerkzeuge

Absauggeräte	ab 217
Gebläse	ab 241
Hochdruckreiniger	ab 258
Meßwerkzeuge	ab 243
Zubehör Sauger	ab 228
Zubehör Hochdruckr.	ab 259

Gartengeräte elektrisch

Kettensägen	ab 249
Heckenscheren	ab 252
Rasenpflege	ab 255
Zubehör Gartengeräte	ab 397

Benzingeräte

Kettensägen	ab 264
Heckenscheren	ab 269
Rasenpflege	ab 271
Pumpen	ab 276
Gebläse	ab 277
Trennschleifer	ab 278
Zubehör Gartengeräte	ab 408



Makita-Deutschland

Seit dem 1. Januar 2011 hat Makita den neuen Standort in Ratingen bezogen. Mit moderner Logistik und großzügigen Lagerflächen sowie gut und modern ausgestattetem Verwaltungsbereich werden Kundenaufträge aus ganz Deutschland bearbeitet.

Großzügige Schulungs- und Demonstrationsräume bieten Weiterbildung und Schulung des Verkaufspersonals unserer Kunden viel Raum und eine angenehme Atmosphäre.

Auch der neue Servicebereich bietet viel Platz für die optimale und schnelle Abwicklung von Reparatur- und Servicearbeiten.

Makita - ein Weltkonzern

Im Jahr 1915 gründete Mosaburo Makita in Japan eine Ankerwickelerei und Motoren-Reparatur-Werkstatt, aus der sich im Laufe der letzten fast 100 Jahre eine der führenden Marken für handgeführte Elektrowerkzeuge entwickelte. Makita ist immer eine treibende Kraft, wenn es um Neu- oder Weiterentwicklung innovativer Technologien geht.

Makita ist aus dem Equipment von Handwerkern aus allen Branchen nicht mehr wegzudenken. Unser Produktsortiment umfasst eine breite Range an Akku-Werkzeugen, Elektrowerkzeugen, Benzin betriebenen Maschinen sowie Druckluft-Werkzeugen. Und natürlich gehört auch das passende System-Zubehör zum Portfolio.

Weltweit werden unsere Werkzeuge an 10 Produktionsstätten produziert und über mehr als 40 nationale Vertriebsniederlassungen verkauft. Rund 12.700 Mitarbeiter sorgen im gesamten Konzern für die Entwicklung, die Produktion, den Vertrieb und den Service.





Makita - Green Label

Umweltschutz und die Gesundheit unserer Anwender sind uns große Anliegen. Durch verschiedene Massnahmen wollen wir, dass dieser Anspruch kein bloßes Lippenbekenntnis bleibt. Einige Beispiele:

Effizientes Energiemanagement und kurze Ladezeiten beim Einsatz der neuen LXT-Li-Ion-Technologie reduziert den Energieverbrauch und damit den Ausstoß von CO₂. Die lange Lebensdauer der Akkuzellen führt zu ökologischem Verbrauch von wertvollen Rohstoffen.

Der Einsatz von unseren kleinen Benzinmotoren mit 4-Takt-Konzept macht unsere Benzin betriebenen Werkzeuge sehr leise und sparsam im Verbrauch von Kraftstoffen.



Makita - Ausgezeichnet

Mit dem NRW.Invest Award ist Makita am 12. Juli 2010 ausgezeichnet worden. Zum sechsten Mal wurde der Preis in diesem Jahr verliehen von der NRW.INVEST GmbH und dem Land Nordrhein-Westfalen. Mit diesem Preis ehrt das Land Unternehmen für ihre mutigen und innovativen Investitionen am Standort Nordrhein-Westfalen. Verliehen wird die Ehrung in den Kategorien Innovation, Erweiterungsinvestition und Neuinvestition. Makita ist im Jahr 2010 im Bereich Erweiterungsinvestitionen ausgezeichnet worden.

Makita hat 30 Millionen Euro in seine neue Deutschlandzentrale in Ratingen investiert. Beim Neubau hat Makita stark auf erneuerbare Energien gesetzt. Für die Versorgung mit Warmwasser und Heizwärme sorgt eine innovative Geothermie-Anlage.

Makita - Zertifiziert

Alle Produktionsstätten sind selbstverständlich ISO-zertifiziert. Die in diesem Katalog beschriebenen Produkte kommen aus unseren Produktionswerken in Japan, England, China, Rumänien und im Benzinbereich von unserer Schwesterfirma Dolmar in Hamburg.

Viele Zubehör-Artikel werden von deutschen Markenherstellern zugekauft. Selbstverständlich sind auch diese Betriebe nach ISO zertifiziert.



Makita - Immer auf dem Laufenden



www.makita.de oder www.akuwerkzeuge.de

Der Service

Technische Anwendungsberatung

Ein kompetentes Beratungsteam informiert Sie über unsere Produkte und berät Sie fachgerecht bei Anwendungsproblemen.

Anwendungsberatung: (02102) 10 04-2 56



Und wenn die Maschine mal defekt ist...

...die Service-Nummer für den Fachhandel:

Reparaturabwicklung (02102) 10 04-255

Telefax (02102) 10 04-294



Der Makita Pick-Up-Service

**Professioneller Service:
Der selbstverständliche Anspruch
einer Weltmarke**

Erstklassige Werkzeuge verlangen auch einen erstklassigen Service. Unsere Zentralwerkstatt in Ratingen ist perfekt darauf ausgerichtet – wir

haben sie personell und technisch so ausgebaut, dass wir für den Fall des Falles einen äußerst effizienten Service bieten können: 24 Stunden nach Eintreffen defekter Maschinen bei uns gehen die Maschinen wieder auf den Weg zurück zum Fachhändler. Damit der Weg vom Fachhändler

zu uns möglichst schnell und reibungslos funktioniert, haben wir zusammen mit unseren Logistikpartnern DPD (Deutscher Paket Dienst) und GLS (General Logistik Systems) den Pick-Up-Service entwickelt:

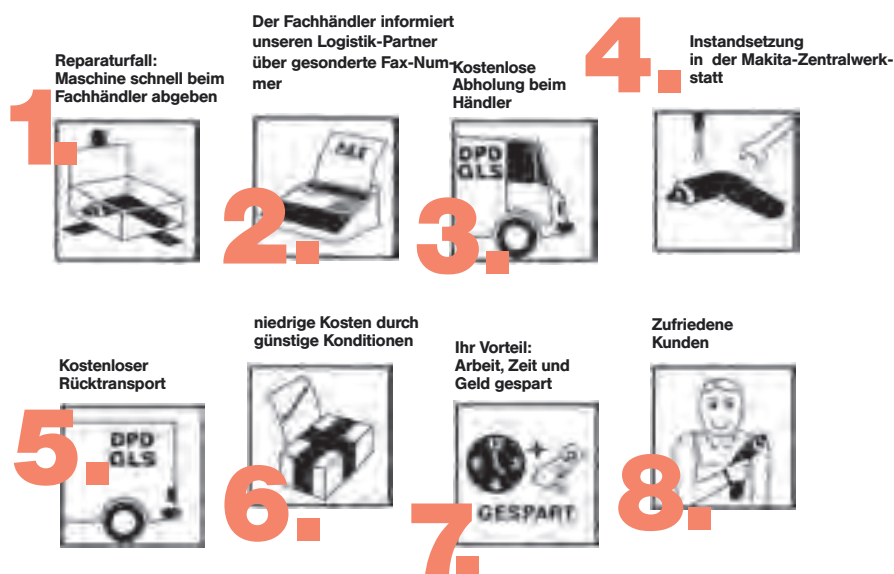

Verlängerte Garantie für registrierte Anwender



Der kurze Weg zur längeren Garantie.
 Registrieren Sie Ihr Makita-Elektrowerkzeug innerhalb von 4 Wochen nach Kauf in Deutschland unter www.makita.de und profitieren Sie von der neuen Drei-Jahres-Garantie. Ohne Registrierung beträgt die Basis-Garantiezeit 12 Monate bei vorwiegend gewerblichem Einsatz, 24 Monate bei vorwiegend privatem Gebrauch.

Verlängerte Akku-Garantie auf zwei Jahre

Verlängern Sie die Garantie jetzt auch auf Ihre Lithium-Ionen-Akkus. Bei der Registrierung von Akku-Maschinen können Sie für die mitgelieferten Akkus die Garantiezeit auf zwei Jahre ausweiten.

Ersatzteile und Bedienungsanleitungen



Auf www.makita.de können Sie schnell und übersichtlich für beinahe jede Maschine eine Bedienungsanleitung und die Explosionszeichnung finden.



Besser als durch viele Worte, Kataloge und Broschüren können wir die Vielseitigkeit des Makita-Sortiments mit unserem Demo-Bus vorstellen.

Mit einem attraktiv ausgebauten Transporter, voll mit vorführbereiten Maschinen zum Anfassen und Ausprobieren und allem, was zu einer ordentlichen Vorführung von Elektrowerkzeugen gehört, beglei-

tet unser Fachberater den Händler bei seinen Kundenbesuchen in Handwerk und Industrie. Dadurch kann jeder, der täglich mit Elektrowerkzeugen arbeiten muss, testen und erfahren, wie Makita-Maschinen ihm die Arbeit erleichtern.

Ob vor Ort beim Kunden....



...oder in unseren großzügigen Räumen in Ratingen

Mit Makita sind Sie immer gut beraten



Makita Elektrowerkzeuge haben durch jahrelange handwerkliche Erfahrung ihre Form gefunden. Deshalb nimmt die praktische Anwendung einen großen Teil der Seminare ein. Dabei lernen

die Teilnehmer, die Bedürfnisse der Anwender zu verstehen, um diese erfolgreicher zu beraten. In neuen Schulungs- und Demonstrationsräumen bietet unser engagiertes Schulungsteam

Weiterbildungen und Schulungen an, die genau auf Ihre Bedürfnisse zugeschnitten sind.

Wissenswertes



Makita ist Mitglied der EPTA, dem Verband der in Europa vertretenen Elektrowerkzeughersteller

Elektro-Altgeräte-E Entsorgung gemäß Elektro- und Elektronikgesetz (ElektroG)

Makita Produkte sind bei EAR registriert: WEEE-Reg.-Nr. DE95501552

Batteriegesetz (BattG)

Makita ist unter der Melderegisternummer 21000955 beim UBA registriert.

Die Rücknahmeverantwortung haben wir an die Stiftung Gemeinsames Rücknahmesystem Batterien (GRS Batterien) übertragen.

Unsere GRS-Vertragsnummer lautet: 109121469.

Für weitere Informationen und Pflichten des Handels und Endverbrauchers erhalten Sie Informationen unter: <http://www.grs-batterien.de>

Gewichtsangabe nach EPTA-Procedure 01/2003:

Alle Gewichte ohne Netzanschlussleitung, bei Akku-Maschinen inklusive Akku.

Leistungsangabe:

Alle Angaben zu Leistung erfolgen gemäß EN60745. Angegeben ist jeweils die Nennaufnahmeleistung.

Hinweis zur Schlagenergie:

Einzelschlagenergie : Angaben gemäß der EPTA-Procedure 05/2009 . Die Messwerte zur Einzelschlagenergie wurden nach einem neuen Verfahren ermittelt und können gegenüber früheren Angaben abweichen.



- Konformität

Alle in diesem Katalog aufgeführten Maschinen wurden gemäß den Bestimmungen der EU-Richtlinien 2006/95/EG (Niederspannungsrichtlinie), 2004/108/EG (EMV-Richtlinie, 2006/42/EG (Maschinenrichtlinie) und 2000/14/EG ("Outdoor Noise") hergestellt.

Alle Preise in diesem Katalog sind empfohlene Verkaufspreise zzgl. MwSt.

Einkaufspreise entnehmen Sie bitte den jeweils gültigen Preislisten ab 1. Januar 2016.

Index der verwendeten Symbole

Akku- und Elektrowerkzeuge

	Schutzisolation		Anlaufstrombegrenzung
	Akku-Kapazität		Drehmomenteinstellung (Beispiel 16 plus Bohrstufe)
	Inkl. MAK PAC		Rutschkupplung
	Inkl. Transportkoffer		Super-Joint-System schützt Anwender und Werkzeug
	4-poliger Motor		Inkl. Beleuchtung durch LED
	2 Akkus, Ladegerät, Karton		Staubabsaugung möglich
	2-Gang-Getriebe		Pendelhubeinstellung
	3-Gang-Getriebe		Universal-Sägeblattaufnahme mit 2-Nocken
	Elektronische Drehzahlumschaltung		Bürstenloser Motor
	Rechts-/Links-Lauf		AVT Anti-Vibrations-Technik
	Motorbremse		Neigung um 45° nach links
	Elektronik		Neigung um 45° nach links und rechts
	Elektronik mit Regelung		Laserlinie

Benzingeräte





























	Mini-4-Takt-Motor
	Anti-Vibration
	Dekompressionsventil
	Elektrostart
	Primer-Vergaser
	Leichtstart
	360° drehbarer Griff
	Flüsterleiser Betrieb
	Benzin-4-Takt-Motor
	Benzin-2-Takt-Motor
	Easy-Start

Werkzeuge

▣ Akku-Maschinen



18v + 18v → 36v

-  Regelbare Drehzahl
-  Konstantelektronik
-  Rechts-/Links-Lauf
-  Mechanisches 2-Gang-Getriebe
-  Mechanisches 3-Gang-Getriebe
-  Elektronische Drehzahlumschaltung 3-stufig
-  Elektronische Drehzahlumschaltung 2-stufig
-  Motorbremse
-  Drehmomenteinstellung Anzahl Stufen
-  Akku-Kapazität
-  Lieferung im MAKPAC
-  SystemKit
-  4-poliger Motor
-  Bürstenloser Motor
-  Rutschkupplung
-  Anschluß für Staubabsaugung
-  Universal-Stichsägeblattaufnahme 2 Nocken
-  Pendelhub
-  LED Arbeitsplatzbeleuchtung
-  Schnellspannbohrfutter
-  Sanftanlauf
-  Neigung um 45° nach links
-  Neigung um 45° links / 5° rechts
-  Tiefeneinstellung
-  Kettenbremse
-  Automatische Kettenschmierung
-  Transportkoffer
-  Schutzisolation

Li-Ion Ah 2,6 **442** **Akku-Kombihammer** **BHR262RDJ**



Leerlaufdrehzahl	0-1.200 min ⁻¹
Leerlaufschlagzahl	0-4.800 min ⁻¹
Bohrleistung in Holz	32 mm
Bohrleistung in Stahl	13 mm
Bohrleistung in Beton	26 mm
Einzelschlagstärke	2,5 Joule
Passend für	SDS-PLUS
Maße (LxBxH) mm	363x104x235
Gewicht	4,5 kg
Schalldruckpegel (L _{pa})	91 dB(A)
Schalleistungspegel (L _{wa})	102 dB(A)
K-Wert Geräusch	3 dB(A)
Vibration Hammerbohren in Beton	13,5 m/s
Vibration Meißeln mit Seitengriff	11,0 m/s
Vibration Bohren Metall	3 m/s

Zum Bohren, Hammerbohren und Meißeln

- Vibrationsdämpfung im Handgriff reduziert Ermüdungserscheinungen
- Ausgewogene Gewichtsverteilung ermöglicht auch Über-Kopf-Arbeiten
- Rutschkupplung schützt den Anwender beim Blockieren des Werkzeugs
- Gummipuffer schützen das Gehäuse vor Beschädigungen
- Mit leuchtstarker LED



Lieferumfang:
 Bohrer-Meisselfett 100ml
 Ladegerät DC36RA
 Akku-BL3626, 36V 2,6Ah
 Tiefenanschlag
 MAKPAC Gr.4

Best.-Nr.:
 194683-7
 194863-5
 194873-2 (2x)
 324219-0
 821552-6

Li-Ion Ah 2,6 **442** **Akku-Kombihammer** **BHR262TRDJ**



Leerlaufdrehzahl	0-1.200 min ⁻¹
Leerlaufschlagzahl	0-4.800 min ⁻¹
Bohrleistung in Holz	32 mm
Bohrleistung in Stahl	13 mm
Bohrleistung in Beton	26 mm
Einzelschlagstärke	2,5 Joule
Passend für	SDS-PLUS
Maße (LxBxH) mm	363x104x235
Gewicht	4,8 kg
Schalldruckpegel (L _{pa})	92 dB(A)
Schalleistungspegel (L _{wa})	103 dB(A)
K-Wert Geräusch	3 dB(A)
Vibration Hammerbohren in Beton	15 m/s
Vibration Meißeln mit Seitengriff	11,0 m/s
Vibration Bohren Metall	6,5 m/s

Mit Schnellwechsel-Bohrfutter für zylindrische Bohrer

- Zum Bohren, Hammerbohren und Meißeln
- Vibrationsdämpfung im Handgriff reduziert Ermüdungserscheinungen
- Ausgewogene Gewichtsverteilung ermöglicht auch Über-Kopf-Arbeiten
- Rutschkupplung schützt den Anwender beim Blockieren des Werkzeugs
- Gummipuffer schützen das Gehäuse vor Beschädigungen

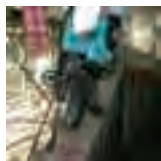

Lieferumfang:
 Schnellwechselfutter
 Bohrer-Meisselfett 100ml
 Ladegerät DC36RA
 Akku-BL3626, 36V 2,6Ah
 Tiefenanschlag
 MAKPAC Gr.4

Best.-Nr.:
 194079-2
 194683-7
 194863-5
 194873-2 (2x)
 324219-0
 821552-6



18V + 18V → 36V

Sparen mit System!

Vorhandene **2 x 18V**
Akkus einsetzen ...

... um kraftvolle **36 V**
Akku-Power zu nutzen



Aus dem laufenden Programm. Diese Maschinen sind erhältlich.



Akku-Kombihammer
DHR263ZJ/DHR264ZJ



Akku-Handkreissäge
DHS710ZJ



Akku-Kapp- und
Gehrungssäge DLS714Z



Top Handle Akku-
Kettensäge DUC252Z

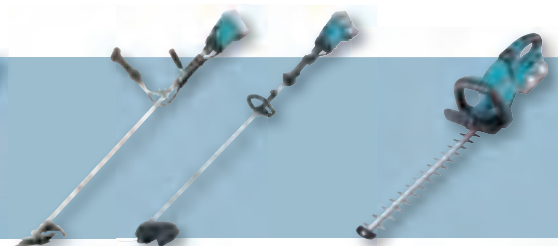

Akku-Rasentrimmer
DUR361UZ/DUR362LZ

Akku-Heckenschere
DUH551Z/DUH651Z
DUR364LZ/DUR365UZ

Guter Preis, mehr Leistung, einfaches Handling!

Das Makita 2 x 18 Volt System eignet sich speziell für Aufgaben, bei denen Kraft und Mobilität gefragt sind. Mit dem Original-Makita-System 2 x 18 Volt werden die Anforderungen erfüllt, die bisher nur von Benzin-Geräten oder einem 36 Volt Akku erreicht wurden.

Vorhandenen Makita 18 Volt Li-Ion Akkus (1,5 / 3,0 / 4,0 / 5,0 Ah) können verwendet werden – aus Makita Werkzeugen und aus den Makita-Garten-geräten. Daher werden die 2 x 18 Volt Geräte ohne Akku angeboten. Das schont das Portemonnaie.



So funktioniert's!

2 x 18 Volt Akkus werden in Reihe in die Maschine eingesetzt. Den Rest übernimmt die Elektronik des Original-Makita-Systems. Sie wandelt die 2 x 18 Volt in 36 Volt um.

18v + 18v → 36v



2-fach Schnellladegerät DC18RD

Zum gleichzeitigen Laden von 2 Akkus
Bestell-Nr. 196933-6



Diese Akkus können Sie einsetzen:

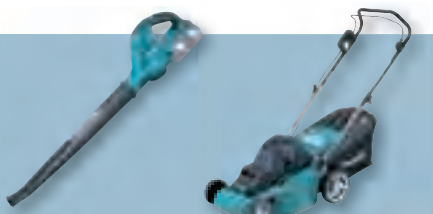

Akku-Gebläse
DUB361Z/DUB362Z

Akku-Rasenmäher
DLM380Z



18v 1.5Ah
Li-Ion



18v 3.0Ah
Li-Ion



18v 4.0Ah
Li-Ion



18v 5.0Ah
Li-Ion

Auch als Power Source KIT erhältlich. Mehr Infos auf Seite 11



POWER SOURCE KIT 196693-0

- 2 Akkus 18 V / 3,0 Ah
- 1 Ladegerät DC18RC
- MAKPAC-Koffer

POWER SOURCE KIT 196866-5

- 2 Akkus 18 V / 4,0 Ah
- 1 Ladegerät DC18RC
- MAKPAC-Koffer

POWER SOURCE KIT 197017-3

- 2 Akkus 18 V / 5,0 Ah
- 1 Ladegerät DC18RC
- MAKPAC-Koffer

Sparen mit System!
**Vorhandene 2 x 18V
Akkus einsetzen ...**
**... um kraftvolle 36 V
Akku-Power zu nutzen**

DHR263Z

Akku-Kombihammer 2x18V

Li-Ion Ah 1,5 3,0 4,0 5,0

442

Umweltfreundlicher und kostensparender 2x18 V-Antrieb

- Zum Bohren, Hammerbohren und Meißeln
- Vibrationsdämpfung im Handgriff reduziert Ermüdungserscheinungen
- Mit Akku-Kapazitätsanzeige
- Rutschkupplung schützt den Anwender beim Blockieren des Werkzeugs
- Gummipuffer schützen das Gehäuse vor Beschädigungen
- Mit LED

Lieferumfang:
 Bohrer-Meißelfett 100ml
 Tiefenanschlag
 Lappen

Best-Nr.:
 194683-7
 324219-0
 443122-7

Leerlaufdrehzahl	0-1.200 min ⁻¹
Leerlaufschlagzahl	0-4.800 min ⁻¹
Einzelschlagstärke	3,0 Joule
Bohrleistung in Holz	32 mm
Bohrleistung in Stahl	13 mm
Bohrleistung in Beton	26 mm
Passend für	SDS-PLUS
Maße (LxBxH) mm	350x116x232
Gewicht	4,6 kg
Schalldruckpegel (L _{pA})	94 dB(A)
Schalleistungspegel (L _{WA})	105 dB(A)
K-Wert Geräusch	3 dB(A)
Vibration Hammerbohren in Beton	14,5 m/s
Vibration Meißeln mit Seitengriff	14 m/s
Vibration Bohren Metall	3 m/s

DHR264ZJ

Akku-Kombihammer 2x18V

Li-Ion Ah 1,5 3,0 4,0 5,0

442

Mit SDS-PLUS-Schnellwechselfutter

- Umweltfreundlicher und kostensparender 2x18 V-Antrieb
- Zum Bohren, Hammerbohren und Meißeln
- Vibrationsdämpfung im Handgriff reduziert Ermüdungserscheinungen
- Mit Akku-Kapazitätsanzeige
- Rutschkupplung schützt den Anwender beim Blockieren des Werkzeugs
- Gummipuffer schützen das Gehäuse vor Beschädigungen

Lieferumfang:
 Bohrer-Meißelfett 100ml
 Tiefenanschlag
 Lappen
 MAKPAC Gr.4

Best-Nr.:
 194683-7
 324219-0
 443122-7
 821552-6

Leerlaufdrehzahl	0-1.200 min ⁻¹
Leerlaufschlagzahl	0-4.800 min ⁻¹
Einzelschlagstärke	3,0 Joule
Bohrleistung in Holz	32 mm
Bohrleistung in Stahl	13 mm
Bohrleistung in Beton	26 mm
Passend für	SDS-PLUS
Maße (LxBxH) mm	350x116x232
Gewicht	4,7 kg
Schalldruckpegel (L _{pA})	94 dB(A)
Schalleistungspegel (L _{WA})	105 dB(A)
K-Wert Geräusch	3 dB(A)
Vibration Hammerbohren in Beton	15,5 m/s
Vibration Meißeln mit Seitengriff	14 m/s
Vibration Bohren Metall	5 m/s

DHS710ZJ

Akku-Handkreissäge 2x18V

Li-Ion Ah 1,5 3,0 4,0 5,0

442

Umweltfreundlicher und kostensparender 2x18 V-Antrieb

- Ideal zur Küchenmontage, bei Dacharbeiten, und im Innenausbau
- Grundplatte aus Aluminium-Druckguss
- Schnitttiefe bis 68,5 mm
- Stufenlose Winkleinstellung bis 45°
- Führungsschiene über Adapter anschließbar (im Sonderzubehör)
- Lieferung ohne Akku, ohne Ladegerät

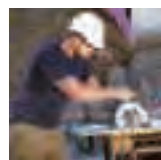
Lieferumfang:
 Parallelschlag
 MAKPAC Gr.4
 HM-Sägeb. 190mm 12Z

Best-Nr.:
 164095-8
 821552-6
 B-02939

Leerlaufdrehzahl	4.800 min ⁻¹
Schnittleistung 0°	68,5 mm
Schnittleistung 45°	49 mm
Sägeblattdurchmesser	190 mm
Bohrung	30 mm
Gewicht	4,1 kg
Schalldruckpegel (L _{pA})	85 dB(A)
Vibration Sägen Holz	2,5 m/s
Schalleistungspegel (L _{WA})	96 dB(A)
Maße (LxBxH) mm	356x217x298
K-Wert Vibration	1,5 m/s
K-Wert Geräusch	3 dB(A)

Li-Ion Ah 1,5 3,0 4,0 5,0

Akku-Kapp- und Gehrungssäge 2 x 18 V

DLS714Z



Leerlaufdrehzahl	5.700 min ⁻¹
Schnittleistung 0°	52x300 mm
Schnittleistung 45° Gehrung	52x202 mm
Schnittleistung 45° Neigung	25x300 mm
Sägeblattdurchmesser	190 mm
Bohrung	20 mm
Gewicht	13,5 kg
Schalldruckpegel (L _{pA})	88 dB(A)
Schalleistungspegel (L _{WA})	98 dB(A)
K-Wert Geräusch	3 dB(A)
K-Wert Vibration	1,5 m/s

Automatic Speed Control regelt je nach Anforderung automatisch hohe Drehzahl für leichte Aufgaben oder hohes Drehmoment für schwere Aufgaben

- Doppelter Zug-Mechanismus erhöht die Schnittleistung bei kompakter Bauweise
- Sehr leichtgängiger Zug-Mechanismus durch 4-fache Lagerung mit Linearkugellagern
- Arbeitstisch nach rechts 57° und links bis 47° drehbar



Lieferumfang:	Best.-Nr.:
Staubsack	122523-9
Schraubklemme	122536-0
Auflageverlängerung	322312-4
Einstelldreieck	762001-3
Steckschlüssel SW10	782223-9



Li-Ion Ah 1,5 3,0 4,0 5,0

Akku Staubsauger 2x18V

DVC860LZ



Leistungsaufnahme	1.050 Watt
Saugdauer High	30-65 min
Behältervolumen	13 l
Maße (LxBxH) mm	366x334x368
Gewicht	8,6 kg
Schalldruckpegel (L _{pA})	75 dB(A)

Für Nass- und Trockenbetrieb

- Kabelgebundener oder 2x18V Akku Betrieb möglich
- Robuster Behälter mit Kantenstoßschutz
- Für Stäube mit MAK Werten > 1 mg/m und Staubklasse L nach Euronorm
- Lieferbar ab März 2016



Lieferumfang:	Best.-Nr.:
Saugrohr gebogen	192562-3
Saugrohr gerade	192563-1
Entsorgungssack	195432-5
Saugschlauch 38mm 2.5m antist.	195434-1
Bodendüse Nass/Trocken	195551-7
Fugendüse	410306-2



Li-Ion Ah 1,5 3,0 4,0 5,0

Akku-Rasenmäher 2x18V

BLM430ZX2C

Leerlaufdrehzahl	3.600 min ⁻¹
Schnittbreite	43 cm
Schnitthöhen (5-stufig, zentral)	20-75 mm
Schneidwerkzeug	Sichel
Grasfangkorb	50 l
Maße (LxBxH) mm	1.490x460x1.020
Gewicht	17,9 kg
Schalldruckpegel (L _{pA})	80 dB(A)
Schalleistungspegel (L _{WA})	93 dB(A)
K-Wert Geräusch	3 dB(A)
Vibration	2,5 m/s
K-Wert Vibration	1,5 m/s

Für kleine bis mittlere Rasenflächen

- Mit Konverter zur Verwendung von zwei 18 V-Akkus in Reihe statt 36 V-Akku
- 2-stufig höhenverstellbarer Holm für unterschiedliche Körpergrößen
- Kompaktes Staumaß durch faltbaren Holm
- Leichter Transport durch integrierten Tragegriff
- Leichtlaufende, kugelgelagerte Räder
- Knebelverschluß mit Schnellspannhebeln zum einfachen Einklappen des Schiebebügels
- Im Karton, ohne Akku/Ladegerät

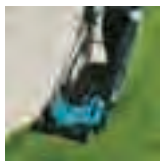

Lieferumfang:	Best.-Nr.:
Nylon-Grasfangkorb 50l	141546-8
Akku-Adapter 2x18,0V BLM430	195849-2
Kontaktschutzkappe	451153-2
Steckschlüssel SW17	782210-8



Li-Ion Ah 1,5 3,0 4,0 5,0

Akku-Rasenmäher 2x18V

DLM380Z

Leerlaufdrehzahl	3.700 min ⁻¹
Schnittbreite	38 cm
Schnitthöhen (6-stufig, zentral)	25-75 mm
Schneidwerkzeug	Sichel
Grasfangkorb	40 l
Maße (LxBxH) mm	1.145x465x1.070
Gewicht	15,0 kg

Umweltfreundlicher und kostensparender 2x18 V-Antrieb

- Für kleine bis mittlere Rasenflächen
- Höhenverstellbarer Holm für unterschiedliche Körpergrößen
- Kompaktes Staumaß durch faltbaren Holm
- Leichter Transport durch integrierten Tragegriff
- Leichtlaufende, kugelgelagerte Räder
- Knebelverschluß mit Schnellspannhebeln zum einfachen Einklappen des Schiebebügels
- Im Karton, ohne Akku/Ladegerät



Lieferumfang:	Best.-Nr.:
Grasfangkorb	126429-3
Sichelmesser 38 cm	196863-1
Sechskantschlüssel	782016-4



DUB361Z

Akku-Gebläse 2x18 V

Umweltfreundlicher und kostensparender 2x18 V-Antrieb

- Ideal für den Einsatz in geräuschempfindlichem Umfeld wie Krankenhäusern, Seniorenheimen, Ferienanlagen oder Schulen
- Mit 2 Gebläsestufen
- Hoher Tragekomfort durch Schultergurt
- Langes Blasrohr für effektives Arbeiten
- Im Karton, ohne Akku/Ladegerät



Lieferumfang:
Schultergurt
Gebläserohr 54cm

Best.-Nr.:
166095-4
452123-4

Li-Ion Ah 1,5 3,0 4,0 5,0

430



Luftvolumen 1. Stufe	2,6 m/h
Luftvolumen 2. Stufe	4,4 m/h
Luftgeschwindigkeit 1. Stufe	57 m/s
Luftgeschwindigkeit 2. Stufe	93 m/s
Maße (LxBxH) mm	921x142x204
Gewicht	2,6 kg

DUB362Z

Akku-Gebläse 2x18V

Umweltfreundlicher und kostensparender 2x18 V-Antrieb

- Ideal für den Einsatz in geräuschempfindlichem Umfeld wie Krankenhäusern, Seniorenheimen, Ferienanlagen oder Schulen
- 3-fach verstellbares Teleskop-Blasrohr
- Starkes Gebläse mit regelbarem Luftvolumen und Luftgeschwindigkeit
- Hoher Tragekomfort durch Schultergurt
- Im Karton, ohne Akku/Ladegerät



Lieferumfang:
Gebläserohr

Best.-Nr.:
6679002000

Li-Ion Ah 1,5 3,0 4,0 5,0



Luftvolumen	402-798 m/h
Leerlaufdrehzahl	11.400-21.500 min ⁻¹
Luftgeschwindigkeit	27-53 m/s
Maße (LxBxH) mm	881-981x204x298
Gewicht	3,9 kg
Schalldruckpegel (L _{pA})	84 dB(A)
Vibration	2,5 m/s
K-Wert Vibration	1,5 m/s
K-Wert Geräusch	3,0 dB(A)
Schalleistungspegel (L _{WA})	96 dB(A)

DUC252Z

Top Handle Akku-Kettensäge 2x18 V

Umweltfreundlicher und kostensparender 2x18 V-Antrieb

- Im Karton, ohne Akku/Ladegerät
- Ideal für den Einsatz in geräuschempfindlichem Umfeld wie Krankenhäusern, Seniorenheimen, Ferienanlagen oder Schulen
- Hohe Kettengeschwindigkeit für schnelle Schnitte
- Elektrische Motorbremse und Rückschlagschutz
- Werkzeugloser Kettenwechsel
- Werkzeuglos einstellbare Kettenspannung
- Automatische Kettenschmierung

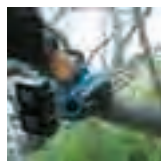

Lieferumfang:
Sternschiene 25cm 1,3mm 3/8"
Sägekettenschutz 28x9cm
Sägekette 25cm 1,3mm 3/8" K25

Best.-Nr.:
168408-5
452093-7
528092640

Li-Ion Ah 1,5 3,0 4,0 5,0

442



Kettengeschwindigkeit	500 m/min
Schnittlänge	25 cm
Kettenteilung	3/8"
Treibgliederstärke	1,3 mm mm
Öltank	120 ml
Maße (LxBxH) mm	576x200x239
Gewicht	4,1 kg
Schalldruckpegel (L _{pA})	84 dB(A)
Schalleistungspegel (L _{WA})	95 dB(A)
K-Wert Geräusch	2,5 dB(A)
Vibration Sägen Holz	4,7 m/s
K-Wert Vibration	1,5 m/s

DUP361PT2

Akku-Rebschere 2x18V

Die ideale Hilfe im Wein- und Obstbau, in der Land- und Forstwirtschaft

- Die Akkus werden bequem mit Rückengurt getragen
- Einstellbare Messeröffnung
- Schneidmesser öffnet sofort beim Loslassen des Einschalters
- Mit Sicherheitseinschaltsperr
- Mit Akku-Kapazitätsanzeige
- Schnellladegerät DC18RA

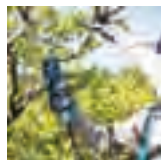

Lieferumfang:
Kabelhalter f. Gürtel
Colttasche
Armband
OIL SUPPLY
Ladegerät DC18RD
Akku BL1850B, 18V 5,0 Ah
Obermesser + Sicherungsscheibe

Best.-Nr.:
154511-8
161379-5
166062-9
182470-6
196933-6
197280-8 (2x)
197366-8

Li-Ion Ah 1,5 3,0 4,0 5,0

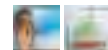

Schnitte pro Akkuladung	71.000 bei Ø15mm mm
Max. Aststärke	33 mm
Gewicht	0,82 kg

Li-Ion Ah 1,5 3,0 4,0 5,0 442

Akku-Heckenschere 2x18 V

DUH51Z



Leerlaufhubzahl	1.000 -1.800 min ⁻¹
Schnittlänge	55 cm
Max. Aststärke	18 mm
Gewicht	5,1 kg
Schalldruckpegel (L _{PA})	81 dB(A)
Schalleistungspegel (L _{WA})	91 dB(A)
K-Wert Geräusch	1,5 dB(A)
Vibration	2,5 m/s
K-Wert Vibration	1,5 m/s

Umweltfreundlicher und kostensparender 2x18 V-Antrieb

- Im Karton, ohne Akku/Ladegerät
- Ideal für den Einsatz in geräuschempfindlichem Umfeld wie Krankenhäusern, Seniorenheimen, Ferienanlagen oder Schulen
- Optimal ausgewogene Gewichtsverteilung reduziert Ermüdungserscheinungen an Unterarm und Hand
- Rostfreies Messer
- Handgriff drehbar und in 0°, 45° und 90° arretierbar
- Mit Sanftanlauf und Motorbremse



Lieferumfang: Aufbewahrungsbehälter 55cm
Best.-Nr.: 450489-6



Li-Ion Ah 1,5 3,0 4,0 5,0 442

Akku-Heckenschere 2x18 V

DUH61Z

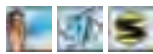

Leerlaufhubzahl	1.000-1.800 min ⁻¹
Schnittlänge	65 cm
Max. Aststärke	18 mm
Gewicht	5,1 kg
Schalldruckpegel (L _{PA})	82 dB(A)
Schalleistungspegel (L _{WA})	91 dB(A)
K-Wert Geräusch	1,5 dB(A)
Vibration	2,5 m/s
K-Wert Vibration	1,5 m/s

Umweltfreundlicher und kostensparender 2x18 V-Antrieb

- Im Karton, ohne Akku/Ladegerät
- Ideal für den Einsatz in geräuschempfindlichem Umfeld wie Krankenhäusern, Seniorenheimen, Ferienanlagen oder Schulen
- Optimal ausgewogene Gewichtsverteilung reduziert Ermüdungserscheinungen an Unterarm und Hand
- Rostfreies Messer
- Handgriff drehbar und in 0°, 45° und 90° arretierbar
- Mit Sanftanlauf und Motorbremse



Lieferumfang: Aufbewahrungsbehälter 65cm
Best.-Nr.: 450490-1



Li-Ion Ah 1,5 3,0 4,0 5,0 442

Akku-Rasentrimmer 2x18 V

DUR361UZ



Leerlaufdrehzahl	3.500-7.300 min ⁻¹
Schneidwerkzeug	4-Zahn-Schlagmesser
Handgriff	2-Handgriff
Maße (LxBxH) mm	1.888x600x458
Gewicht	5,8 kg
Schalldruckpegel (L _{PA})	82 dB(A)
K-Wert Geräusch	1,7 dB(A)
Vibration	2,5 m/s
K-Wert Vibration	1,5 m/s

Umweltfreundlicher und kostensparender 2x18 V-Antrieb

- Im Karton, ohne Akku/Ladegerät
- Bürstenloser Motor für mehr Ausdauer, längere Lebensdauer und kompakteres Gehäuse
- Elektronisch regelbare Drehzahl
- Ideal für den Einsatz in geräuschempfindlichem Umfeld wie Krankenhäusern, Seniorenheimen, Ferienanlagen oder Schulen
- Anzeige für Akku-Restkapazität und Überhitzung des Motors



Lieferumfang: Steckschlüssel SW17
4-Zahn-Schlagmesser
230x25,4mm
Best.-Nr.: 782210-8
B-14118



Li-Ion Ah 1,5 3,0 4,0 5,0 442

Akku-Rasentrimmer 2x18 V

DUR362LZ

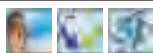

Leerlaufdrehzahl	3.500-6.600 min ⁻¹
Schneidwerkzeug	2-Faden-Schneidkopf
Handgriff	Rundgriff
Maße (LxBxH) mm	1.854x286x246
Gewicht	5,6 kg
Schalldruckpegel (L _{PA})	82 dB(A)
K-Wert Geräusch	1,7 dB(A)
Vibration	2,5 m/s
K-Wert Vibration	1,5 m/s

Umweltfreundlicher und kostensparender 2x18 V-Antrieb

- Im Karton, ohne Akku/Ladegerät
- Bürstenloser Motor für mehr Ausdauer, längere Lebensdauer und kompakteres Gehäuse
- Elektronisch regelbare Drehzahl
- Ideal für den Einsatz in geräuschempfindlichem Umfeld wie Krankenhäusern, Seniorenheimen, Ferienanlagen oder Schulen
- Anzeige für Akku-Restkapazität und Überhitzung des Motors



Lieferumfang: Schultergurt einfach
Schutzbrille
Bügelgriff kpl.
2-Fadenkopf Tap&Go
Zubehörtasche
Best.-Nr.: 125516-5
195246-2
195626-2
196871-2
831304-7



DUR364LZ

Akku-Rasentrimmer 2x18V

Umweltfreundlicher und kostensparender 2x18 V-Antrieb

- Ideal für den Einsatz in geräuschempfindlichem Umfeld wie Krankenhäusern, Seniorenheimen, Ferienanlagen oder Schulen
- Im Karton, ohne Akku/Ladegerät
- Bürstenloser Motor für mehr Ausdauer, längere Lebensdauer und kompakteres Gehäuse



Lieferumfang:

Schutzbrille
Bügelgriff kpl.
2-Fadenkopf Tap&Go 2,0 mm
6-KT Stiftschlüssel 4mm
6-KT Stiftschlüssel 5mm
Zubehörtasche

Best-Nr.:

195246-2
195626-2
197297-1
783202-0
783217-7
831304-7

Li-Ion

Ah 1,5 3,0 4,0 5,0



Leerlaufdrehzahl	5.000-6.500 min ⁻¹
Schneidwerkzeug	2-Faden-Schneidkopf
Schnittkreis	35 cm
Handgriff	Rundgriff
Maße (LxBxH) mm	1.797x310x229
Gewicht	4,5 kg
Schalldruckpegel (L _{pA})	82 dB(A)
K-Wert Geräusch	1,7 dB(A)
Vibration	2,5 m/s
K-Wert Vibration	1,5 m/s

DUR365UZ

Akku-Freischneider 2x18V

Umweltfreundlicher und kostensparender 2x18 V-Antrieb

- Ideal für den Einsatz in geräuschempfindlichem Umfeld wie Krankenhäusern, Seniorenheimen, Ferienanlagen oder Schulen
- Im Karton, ohne Akku/Ladegerät
- Bürstenloser Motor für mehr Ausdauer, längere Lebensdauer und kompakteres Gehäuse

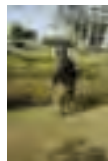

Lieferumfang:

Schultergürt einfach
Schutzbrille
Schutzhaube
Zubehörtasche

Best-Nr.:

125516-5
195246-2
450573-7
831304-7

Li-Ion

Ah 1,5 3,0 4,0 5,0



Leerlaufdrehzahl Stufe 1	3.500 min ⁻¹
Leerlaufdrehzahl Stufe 2	5.500 min ⁻¹
Leerlaufdrehzahl Stufe 3	6.500 min ⁻¹
Schneidwerkzeug	4-Zahn-Schlagmesser
Handgriff	2-Handgriff
Maße (LxBxH) mm	1.888x600x458
Gewicht	5,2 kg
Schalldruckpegel (L _{pA})	79 dB(A)
K-Wert Geräusch	1,7 dB(A)
Vibration	2,5 m/s
Vibration rechter Griff bei Nenn Drehzahl	0,5 m/s
Vibration linker Griff bei Nenn Drehzahl	1,1 m/s
K-Wert Vibration	1,5 m/s



**Manchmal
muss es
einfach noch
mehr sein**

Ausdauer für höchste Ansprüche. 5.0 Ah / 18 V Akkus von Makita

Makita bietet viele ausgewählte Hochleistungswerkzeuge mit besonders ausdauerstarken 5,0 Ah Akkus.

Auch Premium - die Ladezeiten.
Nach nur 45 Minuten sind Li-Ion-Akkus mit 5,0 Ah von Makita wieder voll da. Und dank besonders schonender Ladetechnik stressfrei für Akku und Anwender.

**BL
MOTOR**

Konstruiere Gutes und rede drüber!

Der Name ist Programm. Bürstenlose Akkumotoren arbeiten ohne Kohlebürsten und stellen damit einen nahezu verschleißfreien Antrieb dar.

Da die Motoren auch weniger Wärme entwickeln und konstruktionsbedingt weniger stör anfällig sind, verbessern sie die Lebensdauer einer Maschine entscheidend. Ihre höhere Energieausbeute macht sie zusammen mit der innovativen Lithium-Ionen-Akkutechnik besonders für Anwender interessant, die eine hohe und ausdauernde Leistung ihres Akku-Werkzeugs benötigen.



5.0^{Ah}
45 Min.
Kurze Ladezeit

DDF480RMJ

Akku-Bohrschrauber

Li-Ion Ah 1,5 3,0 4,0 5,0

Bürstenloser Motor für mehr Ausdauer, längere Lebensdauer und kompakteres Gehäuse

- Kompakter Akku-Bohrschrauber mit nur 185 mm Gehäuselänge
- Drehmoment in 16 Stufen plus Bohrstufe einstellbar
- 2-Gang-Vollmetall-Planetengetriebe
- Mit Akku-Kapazitätsanzeige
- Mit LED



Lieferumfang:
 Ladegerät DC18RC
 Akku-BL1840, 18V 4,0Ah
 Schnellspannbohrfutter 13mm
 MAKPAC Gr.2

Best-Nr.:
 195584-2
 196399-0 (2x)
 763175-3
 821550-0



Leerlaufdrehzahl 1. Gang	0-400 min ⁻¹
Leerlaufdrehzahl 2. Gang	0-1.500 min ⁻¹
Bohrleistung in Holz	38 mm
Bohrleistung in Stahl	13 mm
Drehmoment weich	36 Nm
Drehmoment hart	54 Nm
Bohrfutterspannweite	1,5-13 mm
Maße (LxBxH) mm	185x79x260
Gewicht	1,7 kg
Schalldruckpegel (L _{PA})	74 dB(A)
K-Wert Geräusch	3 dB(A)
Vibration	2,5 m/s
K-Wert Vibration	1,5 m/s

DDF480RTJ

Akku-Bohrschrauber

Li-Ion Ah 1,5 3,0 4,0 5,0

Bürstenloser Motor für mehr Ausdauer, längere Lebensdauer und kompakteres Gehäuse

- Kompakter Akku-Bohrschrauber mit nur 185 mm Gehäuselänge
- Drehmoment in 16 Stufen plus Bohrstufe einstellbar
- 2-Gang-Vollmetall-Planetengetriebe
- Mit Akku-Kapazitätsanzeige
- Mit LED

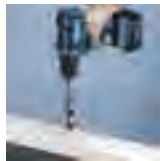

Lieferumfang:
 Ladegerät DC18RC
 Akku-BL1850, 18V 5,0 Ah
 Schnellspannbohrfutter 13mm
 MAKPAC Gr.2

Best-Nr.:
 195584-2
 196672-8 (2x)
 763175-3
 821550-0



Leerlaufdrehzahl 1. Gang	0-400 min ⁻¹
Leerlaufdrehzahl 2. Gang	0-1.500 min ⁻¹
Bohrleistung in Holz	38 mm
Bohrleistung in Stahl	13 mm
Drehmoment weich	36 Nm
Drehmoment hart	54 Nm
Bohrfutterspannweite	1,5-13 mm
Maße (LxBxH) mm	185x79x260
Gewicht	1,7 kg
Schalldruckpegel (L _{PA})	74 dB(A)
K-Wert Geräusch	3 dB(A)
Vibration	2,5 m/s
K-Wert Vibration	1,5 m/s

DDF459RMJ

Akku-Bohrschrauber

Li-Ion Ah 1,5 3,0 4,0 5,0

Bürstenloser Motor für mehr Ausdauer, längere Lebensdauer und kompakteres Gehäuse

- 2-Gang-Vollmetall-Planetengetriebe
- Drehmoment in 16 Stufen einstellbar
- Mit leuchtstarker LED
- Feinfühlig regelbare Drehzahl



Lieferumfang:
 Ladegerät DC18RC
 Akku-BL1840, 18V 4,0Ah
 Schnellspannbohrfutter 13mm
 MAKPAC Gr.2

Best-Nr.:
 195584-2
 196399-0 (2x)
 763175-3
 821550-0



Leerlaufdrehzahl 1. Gang	0-400 min ⁻¹
Leerlaufdrehzahl 2. Gang	0-1.500 min ⁻¹
Bohrleistung in Holz	38 mm
Bohrleistung in Stahl	13 mm
Drehmoment weich	25 Nm
Drehmoment hart	45 Nm
Bohrfutterspannweite	1,5-13 mm
Maße (LxBxH) mm	179x78x256
Gewicht	1,7 kg
Schalldruckpegel (L _{PA})	72 dB(A)
K-Wert Geräusch	3 dB(A)
Vibration	2,5 m/s
K-Wert Vibration	1,5 m/s

DDF459RTJ

Akku-Bohrschrauber

Li-Ion Ah 1,5 3,0 4,0 5,0

Bürstenloser Motor für mehr Ausdauer, längere Lebensdauer und kompakteres Gehäuse

- 2-Gang-Vollmetall-Planetengetriebe
- Drehmoment in 16 Stufen einstellbar
- Mit leuchtstarker LED
- Feinfühlig regelbare Drehzahl

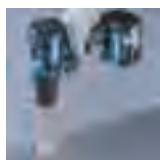

Lieferumfang:
 Ladegerät DC18RC
 Akku-BL1850, 18V 5,0 Ah
 Schnellspannbohrfutter 13mm
 MAKPAC Gr.2

Best-Nr.:
 195584-2
 196672-8 (2x)
 763175-3
 821550-0

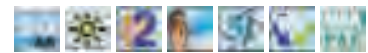

Leerlaufdrehzahl 1. Gang	0-400 min ⁻¹
Leerlaufdrehzahl 2. Gang	0-1.500 min ⁻¹
Bohrleistung in Holz	38 mm
Bohrleistung in Stahl	13 mm
Drehmoment weich	25 Nm
Drehmoment hart	45 Nm
Bohrfutterspannweite	1,5-13 mm
Maße (LxBxH) mm	179x78x256
Gewicht	1,7 kg
Schalldruckpegel (L _{PA})	72 dB(A)
K-Wert Geräusch	3 dB(A)
Vibration	2,5 m/s
K-Wert Vibration	1,5 m/s

Li-Ion Ah 1,5 3,0 4,0 5,0 **440** 

Leerlaufdrehzahl 1. Gang	0-400 min ⁻¹
Leerlaufdrehzahl 2. Gang	0-2.000 min ⁻¹
Bohrleistung in Holz	76 mm
Bohrleistung in Stahl	13 mm
Drehmoment weich	58 Nm
Drehmoment hart	91 Nm
Bohrfutterspannweite	1,5-13 mm
Maße (LxBxH) mm	225x79x259
Gewicht	2,3 kg
Schalldruckpegel (L _{pa})	70 dB(A)
K-Wert Geräusch	3 dB(A)
Vibration	2,5 m/s
K-Wert Vibration	1,5 m/s

Akku-Bohrschrauber

DDF458RMJ

2-Gang-Vollmetall-Planetengetriebe

- Feinfühlig regelbare Drehzahl
- 21-fache Drehmomenteinstellung plus Bohrstufe
- Aufwändiger Schutz gegen Staub und Spritzwasser
- Mit Akku-Kapazitätsanzeige
- Mit leuchtstarker Doppel-LED mit Nachglimmfunktion
- Einhülsiges Schnellspannbohrfutter

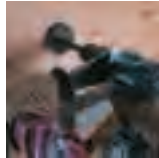

Lieferumfang:	Best.-Nr.:
Seitengriff kpl.	126130-0
Ladegerät DC18RC	195584-2
Akku-BL1840, 18V 4,0Ah	196399-0 (2x)
Schraube M4x12	251314-2
Einhängebügel	346317-0
Kontaktschutzkappe	450128-8
Bit-Halter	452947-8

Li-Ion Ah 1,5 3,0 4,0 5,0

Leerlaufdrehzahl 1. Gang	0-550 min ⁻¹
Leerlaufdrehzahl 2. Gang	0-2.100 min ⁻¹
Bohrleistung in Holz	76 mm
Bohrleistung in Stahl	13 mm
Drehmoment weich	60 Nm
Drehmoment hart	115 Nm
Bohrfutterspannweite	1,5-13 mm
Maße (LxBxH) mm	205x79x266
Gewicht	2,6 kg
Schalldruckpegel (L _{pa})	73 dB(A)
K-Wert Geräusch	3 dB(A)
Vibration	2,5 m/s
K-Wert Vibration	1,5 m/s

Akku-Bohrschrauber

DDF481RMJ

Kraftvoller, sehr kurzer Akku-Bohrschrauber

- Bürstenloser Motor für mehr Ausdauer, längere Lebensdauer und kompakteres Gehäuse
- 2-Gang-Vollmetall-Planetengetriebe
- 21-fache Drehmomenteinstellung plus Bohrstufe
- Mit Akku-Kapazitätsanzeige
- Mit leuchtstarker Doppel-LED mit Nachglimmfunktion

Drehmoment 115Nm



Lieferumfang:	Best.-Nr.:
Seitengriff kpl.	126412-0
Ladegerät DC18RC	195584-2
Akku-BL1840, 18V 4,0Ah	196399-0 (2x)
Schnellspannbohrfutter 13mm	763175-3
MAKPAC Gr.2	821550-0

Li-Ion Ah 1,5 3,0 4,0 5,0

Leerlaufdrehzahl 1. Gang	0-550 min ⁻¹
Leerlaufdrehzahl 2. Gang	0-2.100 min ⁻¹
Bohrleistung in Holz	76 mm
Bohrleistung in Stahl	13 mm
Drehmoment weich	60 Nm
Drehmoment hart	115 Nm
Bohrfutterspannweite	1,5-13 mm
Maße (LxBxH) mm	205x79x266
Gewicht	2,6 kg
Schalldruckpegel (L _{pa})	73 dB(A)
K-Wert Geräusch	3 dB(A)
Vibration	2,5 m/s
K-Wert Vibration	1,5 m/s

Akku-Bohrschrauber

DDF481RTJ

Kraftvoller, sehr kurzer Akku-Bohrschrauber

- Bürstenloser Motor für mehr Ausdauer, längere Lebensdauer und kompakteres Gehäuse
- 2-Gang-Vollmetall-Planetengetriebe
- 21-fache Drehmomenteinstellung plus Bohrstufe
- Mit Akku-Kapazitätsanzeige
- Mit leuchtstarker Doppel-LED mit Nachglimmfunktion

Drehmoment 115Nm

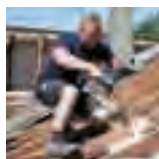

Lieferumfang:	Best.-Nr.:
Seitengriff kpl.	126412-0
Ladegerät DC18RC	195584-2
Akku-BL1850, 18V 5,0 Ah	196672-8 (2x)
Schnellspannbohrfutter 13mm	763175-3
MAKPAC Gr.2	821550-0

Li-Ion Ah 1,5 3,0 4,0 5,0 **440** 

Leerlaufdrehzahl 1. Gang	0-300 min ⁻¹
Leerlaufdrehzahl 2. Gang	0-600 min ⁻¹
Leerlaufdrehzahl 3. Gang	0-1.700 min ⁻¹
Bohrleistung in Holz	65 mm
Bohrleistung in Stahl	13 mm
Drehmoment weich	40 Nm
Drehmoment hart	80 Nm
Bohrfutterspannweite	1,5-13 mm
Maße (LxBxH) mm	238x78x257
Gewicht	2,4 kg
Schalldruckpegel (L _{pa})	72 dB(A)
K-Wert Geräusch	3 dB(A)
Vibration	2,5 m/s
K-Wert Vibration	1,5 m/s

Akku-Bohrschrauber

DDF451RMJ

3-Gang-Vollmetall-Planetengetriebe

- 4-poliger Motor in kompakter Bauform ohne Drehmomentverlust bei geringer Stromaufnahme
- Drehmoment in 16 Stufen plus Bohrstufe einstellbar
- Einhülsiges Metall-Schnellspannbohrfutter
- Rechts-/ Links-Lauf
- Mit leuchtstarker LED

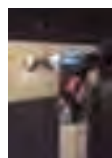

Lieferumfang:	Best.-Nr.:
Seitengriff kpl.	122749-3
Ladegerät DC18RC	195584-2
Akku-BL1840, 18V 4,0Ah	196399-0 (2x)
Schnellspannbohrfutter 13mm	763196-5
MAKPAC Gr.2	821550-0

DHP453RYLJ

Akku-Schlagbohrschrauber

Inkl. Akku-Lampe

- Schlagwerk abschaltbar
- Elektronikschalter für stufenlose Drehzahlsteuerung
- Drehmoment in 16 Stufen plus Bohrstufe einstellbar
- Rechts-/Links-Lauf



Lieferumfang:
 Ladegerät DC18RC
 Akku-BL1815N, 18V 1,5 Ah
 MAKPAC Gr.2
 Tiefziehteil f. Makpac
 Akku-Lampe DML 186

Best-Nr.:
 195584-2
 196235-0 (2x)
 821550-0
 837916-4
 DEADML186

Li-Ion Ah 1,5 3,0 4,0 5,0



Leerlaufdrehzahl 1. Gang	0-400 min ⁻¹
Leerlaufdrehzahl 2. Gang	0-1.300 min ⁻¹
Leerlaufschlagzahl 1. Gang	0-6.000 min ⁻¹
Leerlaufschlagzahl 2. Gang	0-19.000 min ⁻¹
Bohrleistung in Holz	36 mm
Bohrleistung in Stahl	13 mm
Bohrleistung in Mauerwerk	13 mm
Drehmoment weich	27 Nm
Drehmoment hart	42 Nm
Bohrfutterspannweite	1,5-13 mm
Maße (LxBxH) mm	232x79x244
Gewicht	1,7 kg
Schalldruckpegel (L _{PA})	83 dB(A)
Schallleistungspegel (L _{WA})	94 dB(A)
K-Wert Geräusch	3 dB(A)

DHP480RMJ

Akku-Schlagbohrschrauber

Kompakter Akku-Schlagbohrschrauber mit nur 199 mm Gehäuselänge

- Drehmoment in 16 Stufen plus Bohrstufe einstellbar
- Bürstenloser Motor für mehr Ausdauer, längere Lebensdauer und kompakteres Gehäuse
- 2-Gang-Vollmetall-Planetenge triebe
- Mit Akku-Kapazitätsanzeige
- Mit LED
- Mit abschaltbarem Schlagwerk

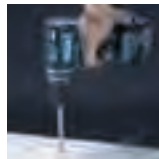

Lieferumfang:
 Ladegerät DC18RC
 Akku-BL1840, 18V 4,0Ah
 Schnellspannbohrfutter 13mm
 MAKPAC Gr.2

Best-Nr.:
 195584-2
 196399-0 (2x)
 763175-3
 821550-0

Li-Ion Ah 1,5 3,0 4,0 5,0



Leerlaufdrehzahl 1. Gang	0-400 min ⁻¹
Leerlaufdrehzahl 2. Gang	0-1.550 min ⁻¹
Leerlaufschlagzahl 1. Gang	0-6.000 min ⁻¹
Leerlaufschlagzahl 2. Gang	0-23.000 min ⁻¹
Bohrleistung in Holz	38 mm
Bohrleistung in Stahl	13 mm
Bohrleistung in Mauerwerk	13 mm
Drehmoment weich	36 Nm
Drehmoment hart	54 Nm
Bohrfutterspannweite	1,5-13 mm
Maße (LxBxH) mm	199x79x260
Gewicht	1,8 kg
Schalldruckpegel (L _{PA})	82 dB(A)
Schallleistungspegel (L _{WA})	93 dB(A)
K-Wert Geräusch	3 dB(A)

DHP480RTJ

Akku-Schlagbohrschrauber

Kompakter Akku-Schlagbohrschrauber mit nur 199 mm Gehäuselänge

- Drehmoment in 16 Stufen plus Bohrstufe einstellbar
- Bürstenloser Motor für mehr Ausdauer, längere Lebensdauer und kompakteres Gehäuse
- 2-Gang-Vollmetall-Planetenge triebe
- Mit Akku-Kapazitätsanzeige
- Mit LED
- Mit abschaltbarem Schlagwerk

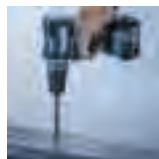

Lieferumfang:
 Ladegerät DC18RC
 Akku-BL1850, 18V 5,0 Ah
 Schnellspannbohrfutter 13mm
 MAKPAC Gr.2

Best-Nr.:
 195584-2
 196672-8 (2x)
 763175-3
 821550-0

Li-Ion Ah 1,5 3,0 4,0 5,0



Leerlaufdrehzahl 1. Gang	0-400 min ⁻¹
Leerlaufdrehzahl 2. Gang	0-1.550 min ⁻¹
Leerlaufschlagzahl 1. Gang	0-6.000 min ⁻¹
Leerlaufschlagzahl 2. Gang	0-23.000 min ⁻¹
Bohrleistung in Holz	38 mm
Bohrleistung in Stahl	13 mm
Bohrleistung in Mauerwerk	13 mm
Drehmoment weich	36 Nm
Drehmoment hart	54 Nm
Bohrfutterspannweite	1,5-13 mm
Maße (LxBxH) mm	199x79x260
Gewicht	1,8 kg
Schalldruckpegel (L _{PA})	82 dB(A)
Schallleistungspegel (L _{WA})	93 dB(A)
K-Wert Geräusch	3 dB(A)

DHP459RTJ

Akku-Schlagbohrschrauber

2-Gang-Vollmetall-Planetenge triebe

- Mit abschaltbarem Schlagwerk
- Drehmoment in 16 Stufen einstellbar
- Bürstenloser Motor für mehr Ausdauer, längere Lebensdauer und kompakteres Gehäuse
- Mit leuchtstarker LED
- Feinfühlig regelbare Drehzahl
- Rechts-/ Links-Lauf



Lieferumfang:
 Ladegerät DC18RC
 Akku-BL1850, 18V 5,0 Ah
 Schnellspannbohrfutter 13mm
 MAKPAC Gr.2

Best-Nr.:
 195584-2
 196672-8 (2x)
 763175-3
 821550-0

Li-Ion Ah 1,5 3,0 4,0 5,0



Leerlaufdrehzahl 1. Gang	0-400 min ⁻¹
Leerlaufdrehzahl 2. Gang	0-1.500 min ⁻¹
Leerlaufschlagzahl 1. Gang	0-6.000 min ⁻¹
Leerlaufschlagzahl 2. Gang	0-22.500 min ⁻¹
Bohrleistung in Holz	38 mm
Bohrleistung in Stahl	13 mm
Bohrleistung in Mauerwerk	13 mm
Drehmoment weich	25 Nm
Drehmoment hart	45 Nm
Bohrfutterspannweite	1,5-13 mm
Maße (LxBxH) mm	192x78x256
Gewicht	1,7 kg
Schalldruckpegel (L _{PA})	82 dB(A)
Schallleistungspegel (L _{WA})	93 dB(A)
K-Wert Geräusch	3 dB(A)

Li-Ion Ah 1,5 3,0 4,0 5,0 **440 mm** **Akku-Schlagbohrschrauber** **DHP458RMJ**

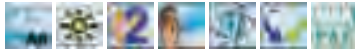

Leerlaufdrehzahl 1. Gang	0-400 min ⁻¹
Leerlaufdrehzahl 2. Gang	0-2.000 min ⁻¹
Leerlaufschlagzahl 1. Gang	0-6.000 min ⁻¹
Leerlaufschlagzahl 2. Gang	0-30.000 min ⁻¹
Bohrleistung in Holz	76 mm
Bohrleistung in Stahl	13 mm
Bohrleistung in Mauerwerk	16 mm
Drehmoment weich	58 Nm
Drehmoment hart	91 Nm
Bohrfutterspannweite	1,5-13 mm
Maße (LxBxH) mm	225x79x259
Gewicht	2,3 kg
Schalldruckpegel (L _{pa})	84 dB(A)
Schalleistungspegel (L _{wa})	95 dB(A)
K-Wert Geräusch	3 dB(A)

Kraftvoller und sehr handlicher Akku-Bohrschrauber mit kurzer Bauform

- Aufwändiger Schutz gegen Staub und Spritzwasser
- Mit abschaltbarem Schlagwerk
- 2-Gang-Vollmetall-Planetengetriebe
- Feinfühlig regelbare Drehzahl
- Rechts-/ Links-Lauf
- Mit Akku-Kapazitätsanzeige
- Mit leuchtstarker LED mit Nachglimmfunktion



Lieferumfang:	Best.-Nr.:
Tiefenanschlag	122576-8
Seitengriff kpl.	126131-8
Ladegerät DC18RC	195584-2
Akku-BL1840, 18V 4,0Ah	196399-0 (2x)
Schnellspannbohrfutter 13mm	766015-4
MAKPAC Gr.2	821550-0



Li-Ion Ah 1,5 3,0 4,0 5,0 **Akku-Schlagbohrschrauber** **DHP481RMJ**



Leerlaufdrehzahl 1. Gang	0-550 min ⁻¹
Leerlaufdrehzahl 2. Gang	0-2.100 min ⁻¹
Leerlaufschlagzahl 1. Gang	0-8.250 min ⁻¹
Leerlaufschlagzahl 2. Gang	0-31.000 min ⁻¹
Bohrleistung in Holz	76 mm
Bohrleistung in Stahl	13 mm
Bohrleistung in Mauerwerk	13 mm
Drehmoment weich	60 Nm
Drehmoment hart	115 Nm
Bohrfutterspannweite	1,5-13 mm
Maße (LxBxH) mm	205x79x266
Gewicht	2,6 kg
Schalldruckpegel (L _{pa})	85 dB(A)
Schalleistungspegel (L _{wa})	96 dB(A)
K-Wert Geräusch	3 dB(A)

Bürstenloser Motor für mehr Ausdauer, längere Lebensdauer und kompakteres Gehäuse

- 2-Gang-Vollmetall-Planetengetriebe
- 21-fache Drehmomenteinstellung plus Bohrstufe
- Mit Akku-Kapazitätsanzeige
- Mit leuchtstarker Doppel-LED mit Nachglimmfunktion
- Kraftvoller Akku-Schlagbohrschrauber
- Mit abschaltbarem Schlagwerk

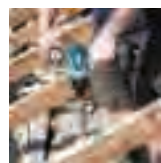

Lieferumfang:	Best.-Nr.:
Ladegerät DC18RC	195584-2
Akku-BL1840, 18V 4,0Ah	196399-0 (2x)
MAKPAC Gr.2	821550-0

Drehmoment 115Nm



Li-Ion Ah 1,5 3,0 4,0 5,0 **Akku-Schlagbohrschrauber** **DHP481RTJ**



Leerlaufdrehzahl 1. Gang	0-550 min ⁻¹
Leerlaufdrehzahl 2. Gang	0-2.100 min ⁻¹
Leerlaufschlagzahl 1. Gang	0-8.250 min ⁻¹
Leerlaufschlagzahl 2. Gang	0-31.000 min ⁻¹
Bohrleistung in Holz	76 mm
Bohrleistung in Stahl	13 mm
Bohrleistung in Mauerwerk	13 mm
Drehmoment weich	60 Nm
Drehmoment hart	115 Nm
Bohrfutterspannweite	1,5-13 mm
Maße (LxBxH) mm	205x79x266
Gewicht	2,6 kg
Schalldruckpegel (L _{pa})	85 dB(A)
Schalleistungspegel (L _{wa})	96 dB(A)
K-Wert Geräusch	3 dB(A)

Bürstenloser Motor für mehr Ausdauer, längere Lebensdauer und kompakteres Gehäuse

- 2-Gang-Vollmetall-Planetengetriebe
- 21-fache Drehmomenteinstellung plus Bohrstufe
- Mit Akku-Kapazitätsanzeige
- Mit leuchtstarker Doppel-LED mit Nachglimmfunktion
- Kraftvoller Akku-Schlagbohrschrauber
- Mit abschaltbarem Schlagwerk

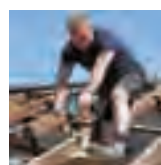

Lieferumfang:	Best.-Nr.:
Ladegerät DC18RC	195584-2
Akku-BL1850, 18V 5,0 Ah	196672-8 (2x)
MAKPAC Gr.2	821550-0

Drehmoment 115Nm



Li-Ion Ah 1,5 3,0 4,0 5,0 **440 mm** **Akku-Schlagbohrschrauber** **DHP451RMJ**

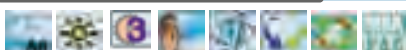

Leerlaufdrehzahl 1. Gang	0-300 min ⁻¹
Leerlaufdrehzahl 2. Gang	0-600 min ⁻¹
Leerlaufdrehzahl 3. Gang	0-1.700 min ⁻¹
Leerlaufschlagzahl 1. Gang	0-4.500 min ⁻¹
Leerlaufschlagzahl 2. Gang	0-9.000 min ⁻¹
Leerlaufschlagzahl 3. Gang	0-25.500 min ⁻¹
Bohrleistung in Holz	65 mm
Bohrleistung in Stahl	13 mm
Bohrleistung in Mauerwerk	16 mm
Drehmoment weich	40 Nm
Drehmoment hart	80 Nm
Bohrfutterspannweite	1,5-13 mm
Maße (LxBxH) mm	250x78x257
Gewicht	2,4 kg
Schalldruckpegel (L _{pa})	86 dB(A)

3-Gang-Vollmetall-Planetengetriebe

- Schlagwerk abschaltbar
- Drehmoment in 16 Stufen plus Bohrstufe einstellbar
- Mit leuchtstarker LED
- Rechts-/ Links-Lauf

Lieferumfang:	Best.-Nr.:
Tiefenanschlag	122576-8
Seitengriff kpl.	123253-5
Ladegerät DC18RC	195584-2
Akku-BL1840, 18V 4,0Ah	196399-0 (2x)
Schnellspannbohrfutter 13mm	763196-5
MAKPAC Gr.2	821550-0



DHR165RMJ**Akku-Bohrhammer**
Li-Ion Ah 1,5 3,0 4,0 5,0
430 **Bohrhammer zum Bohren und Hammerbohren**

- Mit Ausrastkupplung
- Kohlebürsten von außen wechselbar
- Mit leuchtstarker LED



Lieferumfang:	Best.-Nr.:
Seitengriff 36	158057-6
Ladegerät DC18RC	195584-2
Akku-BL1840, 18V 4,0Ah	196399-0 (2x)
Tiefenanschlag	324219-0
MAKPAC Gr.3	821551-8



Leerlaufdrehzahl	0-1.600 min ⁻¹
Leerlaufschlagzahl	0-5.300 min ⁻¹
Einzelschlagstärke	1,3 Joule
Bohrleistung in Beton	16 mm
Bohrleistung in Holz	24 mm
Bohrleistung in Stahl	13 mm
Passend für	SDS-PLUS
Maße (LxBxH) mm	297x79x253
Gewicht	2,2 kg
Schalldruckpegel (L _{pA})	85 dB(A)
Schalleistungspegel (L _{WA})	96 dB(A)
K-Wert Geräusch	3 dB(A)
Vibration Bohren Metall	3,5 m/s
Vibration Hammerbohren in Beton	12,5 m/s
K-Wert Vibration	1,5 m/s

DHR243RMJ**Akku-Kombihammer**
Li-Ion Ah 1,5 3,0 4,0 5,0
Zum Bohren, Hammerbohren sowie zum Meißeln

- Mit Schnellwechsel-Bohrfutter für zylindrische Bohrer
- Bürstenloser Motor für mehr Ausdauer, längere Lebensdauer und kompakteres Gehäuse
- Mit Rutschkupplung
- 40-fache Meißelverstellung
- Mit Anschluss für Staubabsaugung DX02 Best.-Nr.: 195902-4

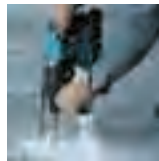

Lieferumfang:	Best.-Nr.:
Seitengriff 36	158057-6
Schnellwechselfutter	194079-2
Ladegerät DC18RC	195584-2
Akku-BL1840, 18V 4,0Ah	196399-0 (2x)
Tiefenanschlag	324219-0
MAKPAC Gr.4	821552-6

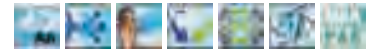

Leerlaufdrehzahl	0-950 min ⁻¹
Leerlaufschlagzahl	0-4.700 min ⁻¹
Einzelschlagstärke	2,0 Joule
Bohrleistung in Beton	24 mm
Bohrleistung in Holz	27 mm
Bohrleistung in Stahl	13 mm
Passend für	SDS-PLUS
Maße (LxBxH) mm	353x85x213
Gewicht	3,4 kg
Schalldruckpegel (L _{pA})	89 dB(A)
Schalleistungspegel (L _{WA})	100 dB(A)
K-Wert Geräusch	3 dB(A)
Vibration Bohren Metall	2,5 m/s
Vibration Hammerbohren in Beton	13,0 m/s

DHR243RMJV**Akku-Kombihammer inkl. Staubabsaugung DX02****Staubabsaugung DX02 Best.-Nr.: 195902-4 im Lieferumfang**

- Zum Bohren, Hammerbohren sowie zum Meißeln
- Mit Schnellwechsel-Bohrfutter für zylindrische Bohrer
- Bürstenloser Motor für mehr Ausdauer, längere Lebensdauer und kompakteres Gehäuse
- Mit Rutschkupplung
- 40-fache Meißelverstellung
- Hocheffektiver HEPA-Filter

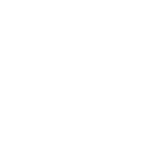

Lieferumfang:	Best.-Nr.:
Seitengriff 36	158057-6
Schnellwechselfutter	194079-2
Ladegerät DC18RC	195584-2
Staubabsaugung DX02	195902-4
Filterelement HEPA	196165-5
Akku-BL1840, 18V 4,0Ah	196399-0 (2x)
Tiefenanschlag	324219-0

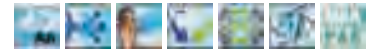

Leerlaufdrehzahl	0-950 min ⁻¹
Leerlaufschlagzahl	0-4.700 min ⁻¹
Einzelschlagstärke	2,0 Joule
Bohrleistung in Beton	24 mm
Bohrleistung in Holz	27 mm
Bohrleistung in Stahl	13 mm
Passend für	SDS-PLUS
Maße (LxBxH) mm	353x85x213
Gewicht	3,4 kg
Schalldruckpegel (L _{pA})	89 dB(A)
Schalleistungspegel (L _{WA})	100 dB(A)
K-Wert Geräusch	3 dB(A)
Vibration Bohren Metall	2,5 m/s
Vibration Hammerbohren in Beton	13,0 m/s

DHR243RTJ**Akku-Kombihammer**
Li-Ion Ah 1,5 3,0 4,0 5,0
Zum Bohren, Hammerbohren sowie zum Meißeln

- Mit Schnellwechsel-Bohrfutter für zylindrische Bohrer
- Bürstenloser Motor für mehr Ausdauer, längere Lebensdauer und kompakteres Gehäuse
- Mit Rutschkupplung
- 40-fache Meißelverstellung
- Mit Anschluss für Staubabsaugung DX02 Best.-Nr.: 195902-4

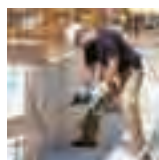

Lieferumfang:	Best.-Nr.:
Seitengriff 36	158057-6
Schnellwechselfutter	194079-2
Ladegerät DC18RC	195584-2
Akku-BL1850, 18V 5,0 Ah	196672-8 (2x)
Tiefenanschlag	324219-0
MAKPAC Gr.4	821552-6

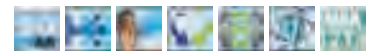

Leerlaufdrehzahl	0-950 min ⁻¹
Leerlaufschlagzahl	0-4.700 min ⁻¹
Einzelschlagstärke	2,0 Joule
Bohrleistung in Beton	24 mm
Bohrleistung in Holz	27 mm
Bohrleistung in Stahl	13 mm
Passend für	SDS-PLUS
Maße (LxBxH) mm	353x85x213
Gewicht	3,4 kg
Schalldruckpegel (L _{pA})	89 dB(A)
Schalleistungspegel (L _{WA})	100 dB(A)
K-Wert Geräusch	3 dB(A)
Vibration Bohren Metall	2,5 m/s
Vibration Hammerbohren in Beton	13,0 m/s

Akku-Kombihammer inkl. Staubabsaugung DX02

DHR243RTJV

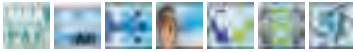

Leerlaufdrehzahl	0-950 min ⁻¹
Leerlaufschlagzahl	0-4.700 min ⁻¹
Einzelschlagstärke	2,0 Joule
Bohrleistung in Beton	24 mm
Bohrleistung in Holz	27 mm
Bohrleistung in Stahl	13 mm
Passend für	SDS-PLUS
Maße (LxBxH) mm	353x85x213
Gewicht	3,4 kg
Schalldruckpegel (L _{pA})	89 dB(A)
Schalleistungspegel (L _{WA})	100 dB(A)
K-Wert Geräusch	3 dB(A)
Vibration Bohren Metall	2,5 m/s
Vibration Hammerbohren in Beton	13 m/s

Zum Bohren, Hammerbohren sowie zum Meißeln

- Mit Schnellwechsel-Bohrfutter für zylindrische Bohrer
- Bürstenloser Motor für mehr Ausdauer, längere Lebensdauer und kompakteres Gehäuse
- Mit Rutschkupplung
- 40-fache Meißelverstellung
- Mit Anschluss für Staubabsaugung DX02 Best.-Nr.: 195902-4
- Hocheffektiver HEPA-Filter

Lieferumfang:	Best.-Nr.:
Seitengriff 36	158057-6
Schnellwechselfutter	194079-2
Ladegerät DC18RC	195584-2
Staubabsaugung DX02	195902-4
Filterelement HEPA	196165-5
Akku-BL1850, 18V 5,0 Ah	196672-8 (2x)
Tiefenanschlag	324219-0



Li-Ion Ah 1,5 3,0 4,0 5,0



Akku-Winkelbohrmaschine

DDA350RMJ

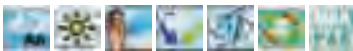

Leerlaufdrehzahl	0-1.800 min ⁻¹
Bohrleistung in Holz	25 mm
Bohrleistung in Stahl	10 mm
Eckmaß	66 mm
Bohrfutterspannweite	1,5-10 mm
Maße (LxBxH) mm	314x79x115
Gewicht	1,5 kg
Schalldruckpegel (L _{pA})	73 dB(A)
K-Wert Geräusch	3 dB(A)
Vibration Bohren Metall	2,5 m/s
K-Wert Vibration	1,5 m/s

Handliche Akku-Winkelbohrmaschine

- Nur 66 mm von Getriebekopfoberkante bis zur Bohrfutterspitze
- Mit Motorbremse
- 4-poliger Motor in kompakter Bauform ohne Drehmomentverlust bei geringer Stromaufnahme
- Mit leuchtstarker LED
- Drehzahl elektronisch regelbar

Lieferumfang:	Best.-Nr.:
Seitengriff 36	153489-2
Ladegerät DC18RC	195584-2
Akku-BL1840, 18V 4,0Ah	196399-0 (2x)
Zahnkranzbohrfutter 10mm	763174-5
Bohrfutterschlüssel S10	763415-9
MAKPAC Gr.2	821550-0



Li-Ion Ah 1,5 3,0 4,0 5,0



Akku-Winkelbohrmaschine

DDA351RMJ



Leerlaufdrehzahl	0-1.800 min ⁻¹
Bohrleistung in Holz	25 mm
Bohrleistung in Stahl	10 mm
Eckmaß	93 mm
Bohrfutterspannweite	1,5-10 mm
Maße (LxBxH) mm	326x79x115
Gewicht	1,8 kg
Schalldruckpegel (L _{pA})	70 dB(A)
K-Wert Geräusch	3 dB(A)
Vibration Bohren Metall	2,5 m/s
K-Wert Vibration	1,5 m/s

Handliche Akku-Winkelbohrmaschine

- Nur 93 mm von Getriebekopfoberkante bis zur Bohrfutterspitze
- Mit Motorbremse
- Einhülsiges Schnellspannbohrfutter
- 4-poliger Motor in kompakter Bauform ohne Drehmomentverlust bei geringer Stromaufnahme
- Mit leuchtstarker LED
- Drehzahl elektronisch regelbar
- Rechts-/Links-Lauf

Lieferumfang:	Best.-Nr.:
Seitengriff 36	153489-2
Ladegerät DC18RC	195584-2
Akku-BL1840, 18V 4,0Ah	196399-0 (2x)
Schnellspannbohrfutter 10mm	766005-7
MAKPAC Gr.2	821550-0



Li-Ion Ah 1,5 3,0 4,0 5,0



Akku-Schlagschrauber

DTD129RMJ

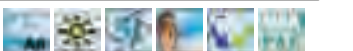

Leerlaufdrehzahl	0-2.500 min ⁻¹
Leerlaufschlagzahl	0-3.200 min ⁻¹
Drehmoment hart	160 Nm
Standardschrauben	M5-M14
Hochfeste Schrauben	M5-M12
Werkzeugaufnahme	1/4"
Maße (LxBxH) mm	147x79x244
Gewicht	1,5 kg
Schalldruckpegel (L _{pA})	94 dB(A)
Schalleistungspegel (L _{WA})	105 dB(A)
K-Wert Geräusch	3 dB(A)
Vibration Schlagschrauben bei Vollast	15 m/s
K-Wert Vibration	1,5 m/s

Bürstenloser Motor für mehr Ausdauer, längere Lebensdauer und kompakteres Gehäuse

- Sehr handlicher, kurzer Schlagschrauber
- Feinfühlig regelbare Drehzahl
- Mit leuchtstarker LED
- Rechts-/Links-Lauf

Lieferumfang:	Best.-Nr.:
Ladegerät DC18RC	195584-2
Akku-BL1840, 18V 4,0Ah	196399-0 (2x)
MAKPAC Gr.2	821550-0



DTD129RTJ

Akku-Schlagschrauber

Bürstenloser Motor für mehr Ausdauer, längere Lebensdauer und kompakteres Gehäuse

- Sehr handlicher, kurzer Schlagschrauber
- Feinfühlig regelbare Drehzahl
- Mit leuchtstarker LED
- Rechts-/Links-Lauf



Lieferumfang:
Ladegerät DC18RC
Akku-BL1850, 18V 5,0 Ah
MAKPAC Gr.2

Best.-Nr.:
195584-2
196672-8 (2x)
821550-0

Li-Ion Ah 1,5 3,0 4,0 5,0

Leerlaufdrehzahl	0-2.500 min ⁻¹
Leerlaufschlagzahl	0-3.200 min ⁻¹
Drehmoment hart	160 Nm
Standardschrauben	M5-M14
Hochfeste Schrauben	M5-M12
Werkzeugaufnahme	1/4"
Maße (LxBxH) mm	147x79x244
Gewicht	1,5 kg
Schalldruckpegel (L _{pA})	94 dB(A)
Schallleistungspegel (L _{WA})	105 dB(A)
K-Wert Geräusch	3 dB(A)
Vibration Schlagschrauben bei Volllast	15 m/s
K-Wert Vibration	1,5 m/s

DTD146RMJ

Akku-Schlagschrauber

Kraftvoller Akku-Schlagschrauber mit sehr kurzer Bauform von nur 138 mm

- 4-poliger Motor in kompakter Bauform ohne Drehmomentverlust bei geringer Stromaufnahme
- Robuste Konstruktion mit Schutzkappen am Gehäuse
- Mit leuchtstarker LED
- Gummiabdichtungen gegen Staub und Spritzwasser
- Mit Akku-Kapazitätsanzeige



Lieferumfang:
Ladegerät DC18RC
Akku-BL1840, 18V 4,0Ah
MAKPAC Gr.2

Best.-Nr.:
195584-2
196399-0 (2x)
821550-0

Li-Ion Ah 1,5 3,0 4,0 5,0

440

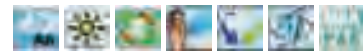

Leerlaufdrehzahl	0-2.300 min ⁻¹
Leerlaufschlagzahl	0-3.200 min ⁻¹
Drehmoment hart	160 Nm
Standardschrauben	M5-M12
Maschinenschrauben	M5-M14
Werkzeugaufnahme	1/4"
Maße (LxBxH) mm	138x79x238
Gewicht	1,5 kg
Schalldruckpegel (L _{pA})	93 dB(A)
Schallleistungspegel (L _{WA})	104 dB(A)
K-Wert Geräusch	3 dB(A)
Vibration Schlagschrauben bei Volllast	15,5 m/s
K-Wert Vibration	2,0 m/s

DTD148RMJ

Akku-Schlagschrauber

Dreh- und Schlagzahl in 3 Stufen regelbar

- Bürstenloser Motor für mehr Ausdauer, längere Lebensdauer und kompakteres Gehäuse
- Gehäuselänge nur 119 mm
- T-Modus zum optimalen Verarbeiten von Teks-Selbstbohrschrauben
- Aufwändiger Schutz gegen Staub und Spritzwasser
- Mit LED



Lieferumfang:
Ladegerät DC18RC
Akku-BL1840, 18V 4,0Ah
MAKPAC Gr.2

Best.-Nr.:
195584-2
196399-0 (2x)
821550-0

Li-Ion Ah 1,5 3,0 4,0 5,0



Leerlaufdrehzahl Stufe 1	0-1.200 min ⁻¹
Leerlaufdrehzahl Stufe 2	0-2.100 min ⁻¹
Leerlaufdrehzahl Stufe 3	0-3.200 min ⁻¹
Leerlaufschlagzahl Stufe 1	0-1.100 min ⁻¹
Leerlaufschlagzahl Stufe 2	0-2.600 min ⁻¹
Leerlaufschlagzahl Stufe 3	0-3.500 min ⁻¹
Drehmoment hart	175 Nm
Werkzeugaufnahme	1/4"
Maße (LxBxH) mm	119x79x238
Gewicht	1,5 kg
Schalldruckpegel (L _{pA})	96 dB(A)
Schallleistungspegel (L _{WA})	107 dB(A)
K-Wert Geräusch	3 dB(A)
Vibration Schlagschrauben bei Volllast	12,5 m/s
K-Wert Vibration	1,5 m/s

DTL061RM1J

Akku-Winkelschlagschrauber

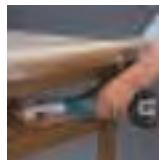

Handlicher Akku-Winkel-Schlagschrauber mit geringem Eckmaß von 53 mm

- Elektronikschalter für stufenlose Drehschlagzahlsteuerung
- Mit Motorbremse
- Mit leuchtstarker LED

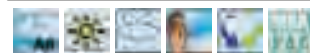

Lieferumfang:
Ladegerät DC18RC
Akku-BL1840, 18V 4,0Ah
MAKPAC Gr.2

Best.-Nr.:
195584-2
196399-0
821550-0

Li-Ion Ah 1,5 3,0 4,0 5,0

Leerlaufdrehzahl	0-2.000 min ⁻¹
Leerlaufschlagzahl	0-3.000 min ⁻¹
Drehmoment hart	60 Nm
Hochfeste Schrauben	M4-M8
Maschinenschrauben	M4-M8
Werkzeugaufnahme	1/4"
Maße (LxBxH) mm	387x78x116
Gewicht	1,5 kg
Schalldruckpegel (L _{pA})	91 dB(A)
Schallleistungspegel (L _{WA})	102 dB(A)
K-Wert Geräusch	3 dB(A)
Vibration Schlagschrauben bei Volllast	17,5 m/s
K-Wert Vibration	1,5 m/s

Li-Ion Ah 1,5 3,0 4,0 5,0 **440** **Akku-Schlagschrauber** **DTW251RMJ**

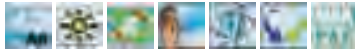

Leerlaufdrehzahl	0-2.100 min ⁻¹
Leerlaufschlagzahl	0-3.200 min ⁻¹
Drehmoment hart	230 Nm
Standardschrauben	M10-M16
Hochfeste Schrauben	M10-M14
Werkzeugaufnahme	1/2"
Maße (LxBxH) mm	165x79x235
Gewicht	1,7 kg
Schalldruckpegel (L _{pa})	94 dB(A)
Schalleistungspegel (L _{wa})	105 dB(A)
K-Wert Geräusch	3 dB(A)
Vibration Schlagschrauben bei Volllast	11 m/s
K-Wert Vibration	1,5 m/s

Handliche Bauform mit nur 165 mm Länge

- 4-poliger Motor in kompakter Bauform ohne Drehmomentverlust bei geringer Stromaufnahme
- Elektronikschalter für stufenlose Drehzahlsteuerung
- Robuste Konstruktion
- Mit leuchtstarker LED
- Rechts-/Links-Lauf

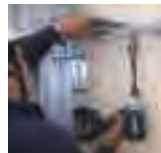

Lieferumfang:	Best.-Nr.:
Ladegerät DC18RC	195584-2
Akku-BL1840, 18V 4,0Ah	196399-0 (2x)
Schraube M4x12	251314-2
Einhängebügel	346449-3
Kontaktschutzkappe	450128-8
MAKPAC Gr.2	821550-0
Tiefziehtell f. MAKPAC	837670-0

Li-Ion Ah 1,5 3,0 4,0 5,0 **Akku-Schlagschrauber** **DTW281RMJ**

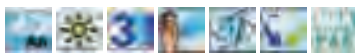

Leerlaufdrehzahl Stufe 1	0-1.600 min ⁻¹
Leerlaufdrehzahl Stufe 2	0-2.100 min ⁻¹
Leerlaufdrehzahl Stufe 3	0-2.800 min ⁻¹
Leerlaufschlagzahl Stufe 1	0-1.800 min ⁻¹
Leerlaufschlagzahl Stufe 2	0-2.600 min ⁻¹
Leerlaufschlagzahl Stufe 3	0-3.500 min ⁻¹
Drehmoment hart	280 Nm
Werkzeugaufnahme	1/2"
Maße (LxBxH) mm	147x79x249
Gewicht	1,7 kg
Schalldruckpegel (L _{pa})	96 dB(A)
Schalleistungspegel (L _{wa})	107 dB(A)
K-Wert Geräusch	3 dB(A)
Vibration Schlagschrauben bei Volllast	11,5 m/s
K-Wert Vibration	1,5 m/s

Sehr handlicher, kurzer Schlagschrauber

- Dreh- und Schlagzahl in 3 Stufen regelbar
- Bürstenloser Motor für mehr Ausdauer, längere Lebensdauer und kompakteres Gehäuse
- Mit Akku-Kapazitätsanzeige
- Mit leuchtstarker LED mit Nachglimmfunktion
- 1/2"-Außenvierkant-Aufnahme
- Aufwändiger Schutz gegen Staub und Spritzwasser



Lieferumfang:	Best.-Nr.:
Ladegerät DC18RC	195584-2
Akku-BL1840, 18V 4,0Ah	196399-0 (2x)
MAKPAC Gr.2	821550-0

Li-Ion Ah 1,5 3,0 4,0 5,0 **Akku-Schlagschrauber** **DTW281RTJ**

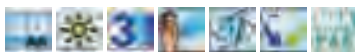

Leerlaufdrehzahl Stufe 1	0-1.600 min ⁻¹
Leerlaufdrehzahl Stufe 2	0-2.100 min ⁻¹
Leerlaufdrehzahl Stufe 3	0-2.800 min ⁻¹
Leerlaufschlagzahl Stufe 1	0-1.800 min ⁻¹
Leerlaufschlagzahl Stufe 2	0-2.600 min ⁻¹
Leerlaufschlagzahl Stufe 3	0-3.500 min ⁻¹
Drehmoment hart	280 Nm
Werkzeugaufnahme	1/2"
Maße (LxBxH) mm	147x79x249
Gewicht	1,7 kg
Schalldruckpegel (L _{pa})	96 dB(A)
Schalleistungspegel (L _{wa})	107 dB(A)
K-Wert Geräusch	3 dB(A)
Vibration Schlagschrauben bei Volllast	11,5 m/s
K-Wert Vibration	1,5 m/s

Sehr handlicher, kurzer Schlagschrauber

- Dreh- und Schlagzahl in 3 Stufen regelbar
- Bürstenloser Motor für mehr Ausdauer, längere Lebensdauer und kompakteres Gehäuse
- Mit Akku-Kapazitätsanzeige
- Mit leuchtstarker LED mit Nachglimmfunktion
- 1/2"-Außenvierkant-Aufnahme
- Aufwändiger Schutz gegen Staub und Spritzwasser



Lieferumfang:	Best.-Nr.:
Ladegerät DC18RC	195584-2
Akku-BL1850, 18V 5,0 Ah	196672-8 (2x)
MAKPAC Gr.2	821550-0

Li-Ion Ah 1,5 3,0 4,0 5,0 **441** **Akku-Schlagschrauber** **DTW450RMJ**



Leerlaufdrehzahl	1600 min ⁻¹
Leerlaufschlagzahl	2.200 min ⁻¹
Drehmoment hart	440 Nm
Standardschrauben	M12-M22
Hochfeste Schrauben	M12-M16
Werkzeugaufnahme	1/2"
Maße (LxBxH) mm	266x82x290
Gewicht	3,4 kg
Schalldruckpegel (L _{pa})	94 dB(A)
Schalleistungspegel (L _{wa})	105 dB(A)
K-Wert Geräusch	3 dB(A)
Vibration Schlagschrauben bei Volllast	19 m/s
K-Wert Vibration	1,5 m/s

Kraftvoller Schlagschrauber mit sehr hohem Drehmoment von 440 Nm

- Kurze Bauform von nur 266 mm
- Vibrationsentkoppelte Akkuhalterung
- Praktischer, großflächiger Rechts-/Linkslauf-Umschalter
- Separat zuschaltbare leuchtstarke LED

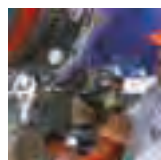

Lieferumfang:	Best.-Nr.:
Ladegerät DC18RC	195584-2
Akku-BL1840, 18V 4,0Ah	196399-0 (2x)
MAKPAC Gr.3	821551-8

DTS141RMJ

Akku-Impulsschrauber

Elektrohydraulisches Impulsprinzip statt mechanischem Schlagwerk, dadurch geringe Geräusentwicklung

- Hydraulik mit Ölkühlung für lange durchgängige Arbeitsleistung
- Bürstenloser Motor für mehr Ausdauer, längere Lebensdauer und kompakteres Gehäuse
- Schlagwerk in 3 Stufen einstellbar
- Elektronisch regelbare Drehzahl
- Mit leuchtstarker LED



Lieferumfang:	Best-Nr.:
Akku-BL1840, 18V 4,0Ah	196399-0 (2x)
Flachrundkopfschraube M4x12	266622-8
Einhängebügel	346317-0
Kontaktschutzkappe	450128-8
MAKPAC Gr.2	821550-0
Tiefziehteil f. MAKPAC	837670-0

Li-Ion Ah 1,5 3,0 4,0 5,0



Leerlaufdrehzahl Stufe 1	0-1.100 min ⁻¹
Leerlaufdrehzahl Stufe 2	0-2.100 min ⁻¹
Leerlaufdrehzahl Stufe 3	0-2.700 min ⁻¹
Leeraufschlagzahl Stufe 1	0-1.400 min ⁻¹
Leeraufschlagzahl Stufe 2	0-2.200 min ⁻¹
Leeraufschlagzahl Stufe 3	0-2.700 min ⁻¹
Drehmoment hart	40 Nm
Standardschrauben	M6 - M10
Hochfeste Schrauben	M6 - M8
Werkzeugaufnahme	1/4"
Maße (LxBxH) mm	136x79x240
Gewicht	1,2 kg
Schalldruckpegel (L _{pa})	79 dB(A)
K-Wert Geräusch	3 dB(A)
Vibration Schlagschrauben bei Vollast	17,5 m/s

DFS450RMJ

Akku-Schnellbauschrauber

Leicht einstellbarer Tiefenanschlag

- Einfacher Bit-Wechsel durch Federmechanismus
- Geräuschlos abschaltende Rutschkupplung
- Hohe Drehzahl für schnellen Arbeitsfortschritt
- Mit Gürtelclip
- Mit leuchtstarker LED



Lieferumfang:	Best-Nr.:
Ladegerät DC18RC	195584-2
Akku-BL1840, 18V 4,0Ah	196399-0 (2x)
MAKPAC Gr.2	821550-0
Magnethalter 1/4" 60mm	P-05979
PH Bit 2x25	P-06052

Li-Ion Ah 1,5 3,0 4,0 5,0

440 MJ



Leerlaufdrehzahl	4.000 min ⁻¹
Schnellbauschrauben	4 mm
Maße (LxBxH) mm	258x80x193
Gewicht	1,7 kg
Schalldruckpegel (L _{pa})	75 dB(A)
K-Wert Geräusch	3 dB(A)
Vibration	2,5 m/s
K-Wert Vibration	1,5 m/s

DFS452RMJ

Akku-Schnellbauschrauber



Push&Drive-Technologie für längere Akku-Laufleistung: Erst bei Kontakt mit der Schraube startet der BL-Motor den Schraubvorgang

- Mit Akku-Kapazitätsanzeige
- Handliche Maschinenführung durch Pistolengriff
- Leicht einstellbarer Tiefenanschlag
- Geräuschlos abschaltende Rutschkupplung
- Mit Gürtelclip
- Hohe Drehzahl für schnellen Arbeitsfortschritt
- Mit leuchtstarker LED

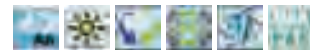

Lieferumfang:	Best-Nr.:
Ladegerät DC18RC	195584-2
Akku-BL1840, 18V 4,0Ah	196399-0 (2x)
Flachrundkopfschraube M4x12	266622-8
Einhängebügel	346317-0
MAKPAC Gr.2	821550-0
Tiefziehteil f. MAKPAC	837805-3
Magnethalter 1/4" 60mm	P-05979

Li-Ion Ah 1,5 3,0 4,0 5,0



Leerlaufdrehzahl	0-4.000 min ⁻¹
Schnellbauschrauben	5 mm
Maße (LxBxH) mm	254x79x259
Gewicht	1,8 kg
Schalldruckpegel (L _{pa})	70 dB(A)
K-Wert Geräusch	3 dB(A)
Vibration	2,5 m/s
K-Wert Vibration	1,5 m/s

BTP140RFJ

Akku-Quadroschrauber

Akku-Schrauber mit 4 Funktionen: Schlagschrauben, Schrauben, Bohren (2-Gang), Schlagbohren

- Lediglich ein leichtgängiger Schalter zur Wahl der Funktion und Geschwindigkeit im Bohrmodus
- Trotz der Funktionsvielfalt sehr kurze Bauform (186 mm)
- 16-fache Drehmomenteinstellung (im Schraubmodus)
- 4-poliger Motor in kompakter Bauform ohne Drehmomentverlust bei geringer Stromaufnahme
- Mit leuchtstarker LED



Lieferumfang:	Best-Nr.:
Akku-BL1830, 18V 3,0 Ah	193533-3 (2x)
Ladegerät DC18RC	195584-2
MAKPAC Gr.2	821550-0

Li-Ion Ah 1,3 3,0

436 MJ

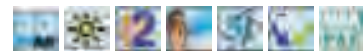

Leerlaufdrehzahl 1. Gang	0-700 min ⁻¹
Leerlaufdrehzahl 2. Gang	0-2.300 min ⁻¹
Leerlaufdrehzahl	0-2.300 min ⁻¹
Schraubmodus	
Leeraufschlagzahl	0-27.600 min ⁻¹
Leerlaufdrehzahl	0-2.300 min ⁻¹
Schlagschraubmodus	
Leeraufschlagzahl	0-3.200 min ⁻¹
Schlagschraubmodus	
Bohrleistung in Holz	21 mm
Bohrleistung in Stahl	10 mm
Bohrleistung in Mauerwerk	8 mm
Drehmoment weich/hart	10/145 Nm
Werkzeugaufnahme	1,4
Maße (LxBxH) mm	186x79x236
Gewicht	1,6 kg
Schalldruckpegel (L _{pa})	89 dB(A)

Li-Ion Ah 1,5 3,0 4,0 5,0

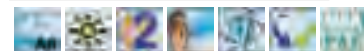

Leerlaufdrehzahl 1. Gang	0-700 min ⁻¹
Leerlaufdrehzahl 2. Gang	0-2.700 min ⁻¹
Leerlaufdrehzahl	0-1.100 min ⁻¹
Schraubmodus	
Leeraufschlagzahl	0-32.400 min ⁻¹
Leeraufschlagzahl	0-1.300/2.200/2
Schlagschraubmodus	.700 min ⁻¹
Leeraufschlagzahl	0-3.200 min ⁻¹
Schlagschraubmodus	
Bohrleistung in Holz	21 mm
Bohrleistung in Stahl	10 mm
Bohrleistung in Mauerwerk	8 mm
Drehmoment weich/hart	10/150 Nm
Werkzeugaufnahme	1/4
Maße (LxBxH) mm	186x79x236
Gewicht	1,6 kg
Schalldruckpegel (L _{pa})	85 dB(A)

Akku-Quadroschrauber

DTP141RMJ

**Akku-Schrauber mit 4 Funktionen:
 Schlagschrauben, Schrauben, Bohren (2-Gang),
 Schlagbohren**

- Bürstenloser Motor für mehr Ausdauer, längere Lebensdauer und kompakteres Gehäuse
- Lediglich ein leichtgängiger Schalter zur Wahl der Funktion und Geschwindigkeit im Bohrmodus
- 16-fache Drehmomenteinstellung (im Schraubmodus)
- 4-poliger Motor in kompakter Bauform ohne Drehmomentverlust bei geringer Stromaufnahme



Lieferumfang:
 Ladegerät DC18RC
 Akku-BL1840, 18V 4,0Ah
 MAKPAC Gr.2

Best.-Nr.:
 195584-2
 196399-0 (2x)
 821550-0



Li-Ion Ah 1,5 3,0 4,0 5,0

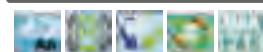

Leerlaufdrehzahl	4000 min ⁻¹
Schnellbauschrauben	4,0 x 25-55 mm
Maße (LxBxH) mm	424x80x238
Gewicht	2,1 kg
Schalldruckpegel (L _{pa})	78 dB(A)
K-Wert Geräusch	3 dB(A)
Vibration	2,5 m/s
K-Wert Vibration	1,5 m/s

Akku-Magazinschrauber

DFR550RMJ

**Zur schnellen Verarbeitung von
 gurtmagazinierten Schrauben**

- Geräuschlos abschaltende Kupplung
- Lange Schraubenführung verhindert das Verkanten des Gurtes
- Rechts-/Links-Lauf
- Einstellbarer Tiefenanschlag für unterschiedliche Schraubenlängen
- Hohe Drehzahl für effektiven Arbeitsfortschritt
- 4-poliger Motor in kompakter Bauform ohne Drehmomentverlust bei geringer Stromaufnahme

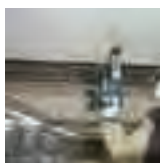

Lieferumfang:
 Schraubvorsatz 5mm-157
 Ladegerät DC18RC
 Akku-BL1840, 18V 4,0Ah
 Kontaktschutzkappe
 MAKPAC Gr.3
 PH Bit 2x157 5mm

Best.-Nr.:
 195184-8
 195584-2
 196399-0 (2x)
 450128-8
 821551-8
 P-67795



Li-Ion Ah 1,5 3,0 4,0 5,0

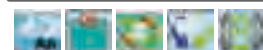

Leerlaufdrehzahl	4.000 min ⁻¹
Schnellbauschrauben	4,0 x 45-75 mm
Maße (LxBxH) mm	464x80x238
Gewicht	2,1 kg
Schalldruckpegel (L _{pa})	76 dB(A)
K-Wert Geräusch	3 dB(A)
Vibration	2,5 m/s
K-Wert Vibration	1,5 m/s

Akku-Magazinschrauber

DFR750RME

**Zur schnellen Verarbeitung von
 gurtmagazinierten Schrauben**

- Geräuschlos abschaltende Kupplung
- 4-poliger Motor in kompakter Bauform ohne Drehmomentverlust bei geringer Stromaufnahme
- Lange Schraubenführung verhindert das Verkanten des Gurtes
- Rechts-/Links-Lauf
- Einstellbarer Tiefenanschlag für unterschiedliche Schraubenlängen
- Hohe Drehzahl für effektiven Arbeitsfortschritt



Lieferumfang:
 Transportkoffer
 Schraubvorsatz 5mm-177
 Ladegerät DC18RC
 Akku-BL1840, 18V 4,0Ah
 Kontaktschutzkappe
 PH Bit 2x177 5mm

Best.-Nr.:
 141352-1
 194545-9
 195584-2
 196399-0 (2x)
 450128-8
 P-67804



Li-Ion Ah 1,5 3,0 4,0 5,0

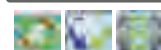

Leerlaufdrehzahl	4.000 min ⁻¹
Schnellbauschrauben	4,0 x 45-75 mm
Maße (LxBxH) mm	464x80x238
Gewicht	2,1 kg
Schalldruckpegel (L _{pa})	76 dB(A)
K-Wert Geräusch	3 dB(A)
Vibration	2,5 m/s
K-Wert Vibration	1,5 m/s

Akku-Magazinschrauber

DFR750Z

**Zur schnellen Verarbeitung von
 gurtmagazinierten Schrauben**

- Geräuschlos abschaltende Kupplung
- 4-poliger Motor in kompakter Bauform ohne Drehmomentverlust bei geringer Stromaufnahme
- Lange Schraubenführung verhindert das Verkanten des Gurtes
- Rechts-/Links-Lauf
- Einstellbarer Tiefenanschlag für unterschiedliche Schraubenlängen
- Hohe Drehzahl für effektiven Arbeitsfortschritt

Lieferumfang:
 Schraubvorsatz 5mm-177
 Kontaktschutzkappe
 PH Bit 2x177 5mm

Best.-Nr.:
 194545-9
 450128-8
 P-67804



DJS101RMJ

Akku-Kurvenschere

Kurvenschere für einfache, saubere Schnitte mit kleinem Radius

- Doppelschneide verringert die Deformation des Werkstücks
- Auf unterschiedliche Materialstärke einstellbarer Schneidspalt zur Reduzierung von Gratbildung
- Schlankes Gehäuse für exzellente Handlichkeit
- Wiedereinschaltsperr verhindert unbeabsichtigten Start nach Austausch des Akkus
- LED warnt vor nachlassender Akkuspannung und Überlastung

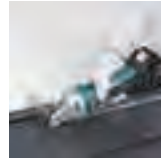

Lieferumfang:	Best-Nr.:
Ladegerät DC18RC	195584-2
Akku-BL1840, 18V 4,0Ah	196399-0 (2x)
Messersatz	792536-0
Schneidmesser	792537-8
MAKPAC Gr.1	821549-5

Li-Ion Ah 1,5 3,0 4,0 5,0

430 mm



Schnitte pro Minute	4.300 min ⁻¹
Schnittleistung 200 N/mm	2,5 mm
Schnittleistung 400 N/mm	1,0 mm
Schnittleistung 600 N/mm	0,7 mm
kleinster Schnittradius	30 mm
Maße (LxBxH) mm	364x78x118
Gewicht	2,0 kg
Schalldruckpegel (L _{PA})	71 dB(A)
K-Wert Geräusch	3 dB(A)
Vibration Trennen Metall	13,0 m/s
K-Wert Vibration	1,5 m/s

DJS161RMJ

Akku-Blechscher

Blechscher für einfache, saubere Schnitte

- Doppelschneide reduziert Deformation des Werkstücks auf ein Minimum
- Auf unterschiedliche Materialstärke einstellbarer Schneidspalt zur Reduzierung von Gratbildung
- Schlankes Gehäuse für exzellente Handlichkeit
- Wiedereinschaltsperr verhindert unbeabsichtigten Start nach Austausch des Akkus
- LED warnt vor nachlassender Akkuspannung und Überlastung



Lieferumfang:	Best-Nr.:
Ladegerät DC18RC	195584-2
Akku-BL1840, 18V 4,0Ah	196399-0 (2x)
Messersatz	792533-6
Schneidmesser	792534-4
MAKPAC Gr.2	821550-0

Li-Ion Ah 1,5 3,0 4,0 5,0

430 mm



Schnitte pro Minute	4.300 min ⁻¹
Schnittleistung 200 N/mm	2,5 mm
Schnittleistung 400 N/mm	1,6 mm
Schnittleistung 600 N/mm	1,2 mm
kleinster Schnittradius	250 mm
Maße (LxBxH) mm	362x78x118
Gewicht	2,0 kg
Schalldruckpegel (L _{PA})	71 dB(A)
K-Wert Geräusch	3 dB(A)
Vibration Trennen Metall	13 m/s
K-Wert Vibration	1,5 m/s

DJN161RMJ

Akku-Knabber 1,6 mm

Handlicher Akku-Knabber zum Trennen von Blechtafel-, Well- und Trapezblech

- Stufenlos verstellbare Matrize um 360° drehbar mit 90° Arretierung
- Schlanke Bauform
- LED warnt vor nachlassender Akkuspannung und Überlastung
- Anti-Restart-Funktion verhindert unbeabsichtigtes Einschalten nach Akku-Wechsel
- Meß-Nut zur Überprüfung der Blechstärke

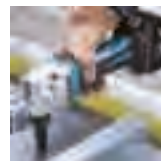

Lieferumfang:	Best-Nr.:
Ladegerät DC18RC	195584-2
Akku-BL1840, 18V 4,0Ah	196399-0 (2x)
MAKPAC Gr.2	821550-0
Matrize	A-15051
Kerbstift	A-83951

Li-Ion Ah 1,5 3,0 4,0 5,0

430 mm



Schnitte pro Minute	1.900 min ⁻¹
Schnittleistung 200 N/mm	2,5 mm
Schnittleistung 400 N/mm	1,6 mm
Schnittleistung 600 N/mm	1,2 mm
Schnittleistung 800 N/mm	0,8 mm
kleinster Schnittradius	50 mm
Schneidspurbreite	5 mm
Eintauchdurchmesser	22 mm
Maße (LxBxH) mm	313x78x189
Gewicht	2,2 kg
Schalldruckpegel (L _{PA})	73 dB(A)
K-Wert Geräusch	3 dB(A)
Vibration Trennen Metall	6,5 m/s
K-Wert Vibration	1,5 m/s

DGA504RMJ

Automatik Speed Control

Akku-Winkelschleifer

Automatic Speed Control regelt je nach Anforderung automatisch hohe Drehzahl für Trennarbeiten oder hohes Drehmoment für Schleifarbeiten

- Sehr handlicher Winkelschleifer mit 18 V-Antrieb
- Bürstenloser Motor für mehr Ausdauer, längere Lebensdauer und kompakteres Gehäuse
- Wiedereinschaltsperr verhindert unbeabsichtigten Start nach Austausch des Akkus



Lieferumfang:	Best-Nr.:
Ladegerät DC18RC	195584-2
Akku-BL1840, 18V 4,0Ah	196399-0 (2x)
MAKPAC Gr.3	821551-8

Li-Ion Ah 1,5 3,0 4,0 5,0

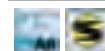

Leerlaufdrehzahl	8.500 min ⁻¹
Schleifscheibendurchmesser	125 mm
Bohrung	22,23 mm
Maße (LxBxH) mm	350x141x130
Gewicht	2,3 kg
Schalldruckpegel (L _{PA})	79 dB(A)
K-Wert Geräusch	3 dB(A)
Vibration Schleifen	6,5 m/s
K-Wert Vibration	1,5 m/s

Li-Ion Ah 1,5 3,0 4,0 5,0

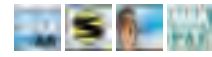

Leerlaufdrehzahl	8.500 min ⁻¹
Schleifscheibendurchmesser	125 mm
Bohrung	22,23 mm
Maße (LxBxH) mm	350x141x130
Gewicht	2,3 kg
Schalldruckpegel (L _{PA})	79 dB(A)
K-Wert Geräusch	3 dB(A)
Vibration Schleifen	6,5 m/s
K-Wert Vibration	1,5 m/s

Aktu-Winkelschleifer

DGA504RTJ

Automatic Speed Control regelt je nach Anforderung automatisch hohe Drehzahl für Trennarbeiten oder hohes Drehmoment für Schleifarbeiten

- Sehr handlicher Winkelschleifer mit 18 V-Antrieb
- Bürstenloser Motor für mehr Ausdauer, längere Lebensdauer und kompakteres Gehäuse
- Wiedereinschaltsperr verhindert unbeabsichtigten Start nach Austausch des Akkus

Automatik Speed Control

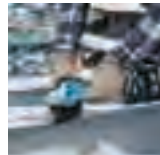

Lieferumfang:
 Ladegerät DC18RC
 Akku-BL1850, 18V 5,0 Ah
 MAKPAC Gr.3

Best.-Nr.:
 195584-2
 196672-8 (2x)
 821551-8

Li-Ion Ah 1,5 3,0 4,0 5,0



Leerlaufdrehzahl	26.000 min ⁻¹
Spannzange	6 mm
Spannzange optional	3, 1/8", 1/4", 8 mm
Einsatzwerkzeug Ø max.	36 mm
Maße (LxBxH) mm	402x82x118
Gewicht	2,0 kg
Schalldruckpegel (L _{PA})	72 dB(A)
K-Wert Geräusch	3 dB(A)
Vibration Schleifen	6,5 m/s
K-Wert Vibration	1,5 m/s

Aktu-Geradschleifer

DGD800RMJ

Sehr geringer Gehäusedurchmesser

- Abnehmbarer Kunststoffschutz über dem Spindelgehäuse dient als Zusatzgriff
- Wiedereinschaltsperr verhindert unbeabsichtigten Start nach Austausch des Akkus
- Ohne Kunststoffschutz im Bohrstand einsetzbar (Spannhals 43 mm Ø)
- Runde Spannmutter reduziert das Risiko die Oberfläche zu beschädigen
- LED warnt vor nachlassender Akkuspannung und Überlastung

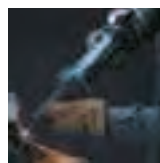

Lieferumfang:
 Ladegerät DC18RC
 Akku-BL1850, 18V 4,0Ah
 MAKPAC Gr.2

Best.-Nr.:
 195584-2
 196399-0 (2x)
 821550-0

Li-Ion Ah 1,5 3,0 4,0 5,0



Leerlaufdrehzahl	3.600 min ⁻¹
Schnittleistung 0°	51 mm
Sägeblattdurchmesser	136 mm
Bohrung	20 mm
Maße (LxBxH) mm	348x180x201
Gewicht	2,6 kg
Schalldruckpegel (L _{PA})	78 dB(A)
K-Wert Geräusch	3 dB(A)
Vibration Sägen Metall	2,5 m/s
K-Wert Vibration	1,5 m/s

Aktu-Metallhandkreissäge

DCS550RMJ

Sehr handliche Maschine zum Trennen von Profilen und Vollmaterial aus Metall

- Schnitttiefeverstellung nach dem Scherenprinzip
- Säge Tisch aus Edelstahl
- Mit leuchtstarker LED

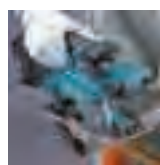

Lieferumfang:
 Schutzbrille
 Ladegerät DC18RC
 Akku-BL1840, 18V 4,0Ah
 6-KT Stiftschlüssel 5mm
 MAKPAC Gr.3
 HM-Sägebl. 136x20x30Z

Best.-Nr.:
 192219-6
 195584-2
 196399-0 (2x)
 783203-8
 821551-8
 B-07319

Li-Ion Ah 1,5 3,0 4,0 5,0

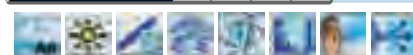

Leerlaufhubzahl	800-3.500 min ⁻¹
Max. Gehrungswinkel	45°
Schnittleistung Holz	135 mm
Schnittleistung Stahl	10 mm
Hubhöhe	26 mm
PendelhubEinstellung	3-fach plus Neutral
Maße (LxBxH) mm	298x77x189
Gewicht	2,5 kg
Schalldruckpegel (L _{PA})	78 dB(A)
K-Wert Geräusch	3 dB(A)
Vibration Sägen Holz	6,5 m/s
Vibration Sägen Metall	5,0 m/s
K-Wert Vibration	1,5 m/s

Aktu-Pendelhubstichsäge

DJV181RM1J

Leichte Stichsäge mit geringer Geräuschentwicklung

- Bürstenloser Motor für mehr Ausdauer, längere Lebensdauer und kompakteres Gehäuse
- Exzellente Vibrationsdämpfung
- Mit 3-facher PendelhubEinstellung plus Neutralstellung
- Kühlluft bläst die Schnittstelle frei
- Grundplatte aus Aluminium-Druckguss beidseitig um 45° schwenkbar
- Werkzeugloser Sägeblattwechsel
- Mit leuchtstarker LED



Lieferumfang:
 Ladegerät DC18RC
 Akku-BL1840, 18V 4,0Ah
 MAKPAC Gr.3

Best.-Nr.:
 195584-2
 196399-0
 821551-8

DJV181RT1J

Akku-Pendelhubstichsäge

Leichte Stichsäge mit geringer Geräusentwicklung

- Bürstenloser Motor für mehr Ausdauer, längere Lebensdauer und kompakteres Gehäuse
- Exzellente Vibrationsdämpfung
- Mit 3-facher Pendelhubeinstellung plus Neutralstellung
- Kühlluft bläst die Schnittstelle frei
- Grundplatte aus Aluminium-Druckguss beidseitig um 45° schwenkbar
- Werkzeugloser Sägeblattwechsel
- Mit leuchtstarker LED

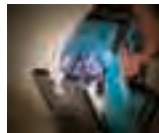

Lieferumfang:
 Ladegerät DC18RC
 Akku-BL1850, 18V 5,0 Ah
 MAKPAC Gr.3

Best-Nr.:
 195584-2
 196672-8
 821551-8

Li-Ion Ah 1,5 3,0 4,0 5,0



Leerlaufhubzahl	800-3.500 min ⁻¹
Max. Gehrungswinkel	45 °
Schnittleistung Holz	135 mm
Schnittleistung Stahl	10 mm
Hübhöhe	26 mm
Pendelhubeinstellung	3-fach plus Neutral
Maße (LxBxH) mm	298x77x189
Gewicht	2,5 kg
Schalldruckpegel (L _{pA})	78 dB(A)
K-Wert Geräusch	3 dB(A)
Vibration Sägen Holz	6,5 m/s
Vibration Sägen Metall	5,0 m/s
K-Wert Vibration	1,5 m/s

DSS501RMJ

Akku-Handkreissäge 51 mm

Sehr leicht und handlich, daher perfekt für Arbeiten an Wand und Decke

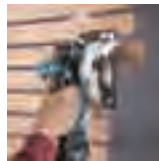
- Stufenlose Winkelverstellung bis 45°
- Schnitttiefeverstellung nach dem Scherenprinzip
- Mit leuchtstarker LED
- Kühlluft bläst die Schnittstelle frei



Lieferumfang:
 Parallelanschlag
 Ladegerät DC18RC
 Akku-BL1840, 18V 4,0Ah
 6-KT Stiftschlüssel 5mm
 MAKPAC Gr.3
 HM-Sägeb. 136x20x16Z

Best-Nr.:
 164095-8
 195584-2
 196399-0 (2x)
 783203-8
 821551-8
 B-10643

Li-Ion Ah 1,5 3,0 4,0 5,0

Leerlaufdrehzahl	3.600 min ⁻¹
Schnittleistung 0°	51 mm
Schnittleistung 45°	35 mm
Sägeblattdurchmesser	136 mm
Bohrung	20 mm
Maße (LxBxH) mm	364x183x201
Gewicht	2,7 kg
Schalldruckpegel (L _{pA})	76 dB(A)
K-Wert Geräusch	3 dB(A)
Vibration Sägen Holz	2,5 m/s
K-Wert Vibration	1,5 m/s

DHS630RMJ

Akku-Handkreissäge 66 mm

Ideal bei Dacharbeiten und im Innenausbau

- Grundplatte aus Aluminium-Druckguss
- Schnitttiefe bis 66 mm
- Stufenlose Winkelverstellung von 0°-45°
- Blasvorrichtung hält die Schnittstelle sauber
- Führungsschiene über Adapter anschließbar (im Sonderzubehör)
- Mit leuchtstarker Doppel-LED



Lieferumfang:
 Parallelanschlag
 Ladegerät DC18RC
 Akku-BL1840, 18V 4,0Ah
 MAKPAC Gr.4
 HM-Sägeb. 165mm 24Z

Best-Nr.:
 164095-8
 195584-2
 196399-0 (2x)
 821552-6
 P-05256

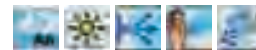
Li-Ion Ah 1,5 3,0 4,0 5,0

Leerlaufdrehzahl	3.100 min ⁻¹
Schnittleistung 0°	66 mm
Schnittleistung 45°	46 mm
Sägeblattdurchmesser	165 mm
Bohrung	20 mm
Maße (LxBxH) mm	346x220x247
Gewicht	3,5 kg
Schalldruckpegel (L _{pA})	75 dB(A)
K-Wert Geräusch	3 dB(A)
Vibration Sägen Holz	2,5 m/s
K-Wert Vibration	1,5 m/s

DHS680RMJ

Akku-Handkreissäge 57mm

Automatic Speed Control regelt je nach Anforderung automatisch hohe Drehzahl für leichte Aufgaben oder hohes Drehmoment für schwere Aufgaben

- Ideal bei Dacharbeiten und im Innenausbau
- Neigungseinstellung bis 50°
- Bürstenloser Motor für mehr Ausdauer, längere Lebensdauer und kompakteres Gehäuse
- Führungsschiene über Adapter anschließbar (im Sonderzubehör)

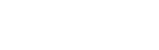

Lieferumfang:
 Parallelanschlag
 Ladegerät DC18RC
 Akku-BL1840, 18V 4,0Ah
 MAKPAC Gr.4
 HM-Sägeb. 165mm 24Z

Best-Nr.:
 164095-8
 195584-2
 196399-0 (2x)
 821552-6
 P-05256

Li-Ion Ah 1,5 3,0 4,0 5,0

Leerlaufdrehzahl	5.000 min ⁻¹
Schnittleistung 0°	57 mm
Schnittleistung 45°	41 mm
Schnittleistung 50°	37 mm
Sägeblattdurchmesser	165 mm
Bohrung	20 mm
Maße (LxBxH) mm	350x170x238
Gewicht	3,3 kg
Schalldruckpegel (L _{pA})	75 dB(A)
K-Wert Geräusch	3 dB(A)
Vibration Sägen Holz	2,5 m/s
K-Wert Vibration	1,5 m/s

Li-Ion Ah 1,5 3,0 4,0 5,0

Akku-Handkreissäge 57 mm

DHS680RTJ



Leerlaufdrehzahl	5.000 min ⁻¹
Schnittleistung 0°	57 mm
Schnittleistung 45°	41 mm
Schnittleistung 50°	37 mm
Sägeblattdurchmesser	165 mm
Bohrung	20 mm
Maße (LxBxH) mm	350x170x238
Gewicht	3,3 kg
Schalldruckpegel (L _{pA})	75 dB(A)
K-Wert Geräusch	3 dB(A)
Vibration Sägen Holz	2,5 m/s
K-Wert Vibration	1,5 m/s

Automatic Speed Control regelt je nach Anforderung automatisch hohe Drehzahl für leichte Aufgaben oder hohes Drehmoment für schwere Aufgaben

- Ideal bei Dacharbeiten und im Innenausbau
- Neigungseinstellung bis 50°
- Bürstenloser Motor für mehr Ausdauer, längere Lebensdauer und kompakteres Gehäuse
- Führungsschiene über Adapter anschließbar (im Sonderzubehör)

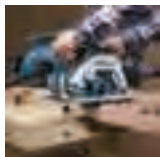

Lieferumfang:

Parallelanschlag	Best.-Nr.: 164095-8
Ladegerät DC18RC	195584-2
Akku-BL1850, 18V 5,0 Ah	196672-8 (2x)
MAKPAC Gr.4	821552-6
HM-Sägeb. 165mm 24Z	P-05256



Li-Ion Ah 1,5 3,0 4,0 5,0

Akku-Kapp- und Gehrungssäge

DLS713RME



Leerlaufdrehzahl	2.200 min ⁻¹
Schnittleistung 0°	52x300 mm
Schnittleistung 45° Gehrung	52x202 mm
Schnittleistung 45° Neigung	25x300 mm
Sägeblattdurchmesser	190 mm
Bohrung	20 mm
Gewicht	12,7 kg
Schalldruckpegel (L _{pA})	88 dB(A)
Schalleistungspegel (L _{WA})	98 dB(A)
K-Wert Geräusch	3 dB(A)
Vibration Sägen Holzplatte	2,5 m/s
K-Wert Vibration	1,5 m/s

Doppelter Zug-Mechanismus erhöht die Schnittleistung bei kompakter Bauweise

- Sehr leichtgängiger Zug-Mechanismus durch 4-fache Lagerung mit Linearkugellagern
- Arbeitstisch nach rechts 57° und links bis 47° drehbar
- Sägekopf nach links um 45° und rechts um 5° neigbar
- Untergestell im Sonderzubehör lieferbar, Bestell-Nr. 194043-3
- Mit Motorbremse



Lieferumfang:

Staubsaack	Best.-Nr.: 122523-9
Schraubklemme	122536-0
Ladegerät DC18RC	195584-2
Akku-BL1840, 18V 4,0Ah	196399-0
Auflageverlängerung	322312-4
Einstelldreieck	762001-3
Steckschlüssel SW10	782223-9



Li-Ion Ah 1,5 3,0 4,0 5,0

Akku-Kapp- und Gehrungssäge

DLS713Z



Leerlaufdrehzahl	2.200 min ⁻¹
Schnittleistung 0°	52x300 mm
Schnittleistung 45° Gehrung	52x202 mm
Schnittleistung 45° Neigung	25x300 mm
Sägeblattdurchmesser	190 mm
Bohrung	20 mm
Gewicht	12,7 kg
Schalldruckpegel (L _{pA})	88 dB(A)
Schalleistungspegel (L _{WA})	98 dB(A)
K-Wert Geräusch	3 dB(A)
K-Wert Vibration	1,5 m/s

Doppelter Zug-Mechanismus erhöht die Schnittleistung bei kompakter Bauweise

- Sehr leichtgängiger Zug-Mechanismus durch 4-fache Lagerung mit Linearkugellagern
- Arbeitstisch nach rechts 57° und links bis 47° drehbar
- Sägekopf nach links um 45° und rechts um 5° neigbar
- Untergestell im Sonderzubehör lieferbar, Bestell-Nr. 194043-3
- Mit Motorbremse

Lieferumfang:

Staubsaack kpl.	Best.-Nr.: 122852-0
Auflageverlängerung	322312-4
Einstelldreieck	762001-3
6-KT Stiftschlüssel 5mm	783203-8
T.C.T.SAW BLADE 190X20X40T	A-86147



Li-Ion Ah 1,5 3,0 4,0 5,0

Akku-Hobel 82 mm

DKP180RMJ

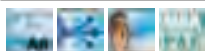

Leerlaufdrehzahl	15.000 min ⁻¹
Hobelbreite	82 mm
Länge der Hobelsohle	285 mm
Spanabnahme stufenlos	0-2,0 mm
Maße (LxBxH) mm	333x157x160
Gewicht	3,4 kg
Schalldruckpegel (L _{pA})	84 dB(A)
Schalleistungspegel (L _{WA})	95 dB(A)
K-Wert Geräusch	3 dB(A)
Vibration Hobeln Weichholz	4,5 m/s
K-Wert Vibration	1,5 m/s

Leichte und sehr handliche Maschine

- Große V-Nut für leichtes Anfasen
- Hohe Hobelwellendrehzahl ermöglicht einwandfreies Finish
- Mit HM-Wendemessern ausgestattet
- Spantiefe präzise einstellbar durch leichtgängiges Drehrad mit Rastungen
- Mit Motorbremse



Lieferumfang:

Messereinstellehre	Best.-Nr.: 123062-2
Parallelanschlag	165581-2
Ladegerät DC18RC	195584-2
Akku-BL1840, 18V 4,0Ah	196399-0 (2x)
MAKPAC Gr.3	821551-8
Wendemesser HM 82mm	A-82921



DBO180RMJ

Akku-Exzentrerschleifer

Li-Ion Ah 1,5 3,0 4,0 5,0



Handlicher Akku-Exzentrerschleifer für exzellentes Finish

- Sehr geringe Vibrationen dank Exzenterausrichtung zur Maschinenmitte
- Staubabsaugung durch die Grundplatte oder Fremddabsaugung anschließbar
- Schleifpapierbefestigung mit Klettverschluss
- 3-stufige elektronische Drehzahleinstellung



Lieferumfang:
Ladegerät DC18RC
Akku-BL1840, 18V 4,0Ah
MAKPAC Gr.2

Best-Nr.:
195584-2
196399-0 (2x)
821550-0

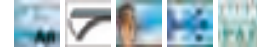

Leerlaufdrehzahl Stufe 1	7.000 min ⁻¹
Leerlaufdrehzahl Stufe 2	9.500 min ⁻¹
Leerlaufdrehzahl Stufe 3	11.000 min ⁻¹
Exzenter	1,4 mm
Schleifpapier (Klett)	125 mm
Schleifpapierbefestigung	KLETT
Schwingkreis	2,8 mm
Maße (LxBxH) mm	175x123x153
Gewicht	1,7 kg
Schalldruckpegel (L _{pA})	77 dB(A)
K-Wert Geräusch	3 dB(A)
Vibration Schleifen	2,5 m/s
K-Wert Vibration	1,5 m/s

DJR181RM

Akku-Reciprosäge

Li-Ion Ah 1,5 3,0 4,0 5,0



Effektiver Staubschutz verhindert das Eindringen von Staub und Schmutz

- Werkzeugloser Sägeblattwechsel
- Führungsschuh in 5 Positionen arretierbar
- Sehr schneller Sägefortschritt
- 4-poliger Motor in kompakter Bauform ohne Drehmomentverlust bei geringer Stromaufnahme



Lieferumfang:
Transportkoffer
Ladegerät DC18RC
Akku-BL1840, 18V 4,0Ah

Best-Nr.:
141354-7
195584-2
196399-0

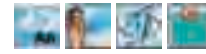

Leerlaufhubzahl	0-2.900 min ⁻¹
Hubhöhe	28 mm
Max. Schnittleistung Rohr	130 mm
Max. Schnittleistung Holz 90°	255 mm
Maße (LxBxH) mm	499x91x234
Gewicht	3,7 kg
Schalldruckpegel (L _{pA})	86 dB(A)
Schalleistungspegel (L _{WA})	97 dB(A)
K-Wert Geräusch	3 dB(A)
Vibration Sägen Holzplatte	12,5 m/s
Vibration Sägen in Holzbalken	14 m/s
K-Wert Vibration	1,5 m/s

DJR183RM1J

Akku-Reciprosäge

Li-Ion Ah 1,5 3,0 4,0 5,0



Sehr leichte und handliche Akku-Reciprosäge

- Zwei verschiedene Einschalter für mehr Flexibilität im Handling
- Verstellbarer Führungsschuh zur optimalen Ausnutzung des Sägeblatts
- Werkzeugloser Sägeblattwechsel
- Mit LED



Lieferumfang:
Ladegerät DC18RC
Akku-BL1840, 18V 4,0Ah
Kontaktschutzkappe
6-KT Stiftschlüssel 3mm
MAKPAC Gr.2
Tiefziehteil f. MAKPAC
Reciproblatt BIM 100/18Z

Best-Nr.:
195584-2
196399-0
450128-8
783201-2
821550-0
837897-2
B-20404



Leerlaufhubzahl	0-3.000 min ⁻¹
Hubhöhe	13 mm
Max. Schnittleistung Rohr	50 mm
Max. Schnittleistung Holz 90°	50 mm
Maße (LxBxH) mm	392x81x209
Gewicht	1,5 kg
Schalldruckpegel (L _{pA})	76 dB(A)
K-Wert Geräusch	3 dB(A)
K-Wert Vibration	1,5 m/s

DTM51RM1J3

Akku-Multifunktionswerkzeug

Li-Ion Ah 1,5 3,0 4,0 5,0



Inkl. 41-teiliger Werkzeug-Box

- Werkzeugloser Wechsel der Einsatzwerkzeuge
- Multifunktions-Werkzeug zum Sägen, Schneiden und Schleifen
- Umfangreiches Sortiment an Einsatzwerkzeugen für ein breites Anwendungsspektrum
- Elektronisch regelbare Oszillations-Zahl
- Mit Sanftanlauf und Wiederanlaufschutz



Lieferumfang:
Ladegerät DC18RC
Staubabsaugungset
Akku-BL1840, 18V 4,0Ah
MAKPAC Gr.3

Best-Nr.:
195584-2
195965-0
196399-0
821551-8

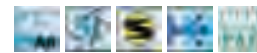

Leerlauf-Oszillation	6.000-20.000 min ⁻¹
Oszillationswinkel	3,2 °
Maße (LxBxH) mm	326x80x122
Gewicht	2,2 kg
Schalldruckpegel (L _{pA})	81 dB(A)
Schalleistungspegel (L _{WA})	92 dB(A)
K-Wert Geräusch	3 dB(A)
Vibration Sägen Holz	7,0 m/s
Vibration Schleifen	3,0 m/s
K-Wert Vibration	1,5 m/s

Li-Ion Ah 1,5 3,0 4,0 5,0 **430** **Aktu-Nutfräse** **DPJ180RTJ**



Leerlaufdrehzahl	6.500 min ⁻¹
Schnittleistung	20 mm
Fräser	100x4x22 mm
Maße (LxBxH) mm	351x139x149
Gewicht	3,0 kg
Schalldruckpegel (L _{pA})	74 dB(A)
K-Wert Geräusch	3 dB(A)
Vibration Sägen Holz	2,5 m/s
K-Wert Vibration	1,5 m/s

Nutfräse für alle handelsüblichen Holz-Flachdübel; auch geeignet zum Sägen von Schattenfugen an Wand und Decke

- Sehr handlich und leicht
- 6 verschiedene Einstellungen mit Tiefen-Feineinstellschraube
- Genaue und leichtgängige Zahnstangen-Tiefeneinstellung des Winkelanschlags
- Winkelanschlagverriegelung mit nur einem Spannhebel



Lieferumfang:	Best.-Nr.:
Winkelanschlag	123149-0
Staubsaug kpl.	123150-5
Ladegerät DC18RC	195584-2
Akku-BL1850, 18V 5,0 Ah	196672-8 (2x)
Vorsteckklammer	415579-2
MAKPAC Gr.3	821551-8
Nutfräser 100mm	B-20644

Li-Ion Ah 1,5 3,0 4,0 5,0 **430** **Aktu-Bandsäge** **DPB181RME**



Bandgeschwindigkeit	192 m/min
Schnittleistung Profile	64x64 mm
Max. Schnittleistung Rohr	64 mm
Sägebandlänge	835 mm
Maße (LxBxH) mm	523x231x313
Gewicht	3,5 kg
Schalldruckpegel (L _{pA})	78 dB(A)
K-Wert Geräusch	3 dB(A)
Vibration	2,5 m/s
K-Wert Vibration	1,5 m/s

Ideal zum Schneiden von Rohren und Profilen

- Sehr robust durch stabile Brückenkonstruktion mit Aluminium-Rahmen
- Durch verstellbaren Zusatzgriff immer die richtige Arbeitsposition
- Elektronisch regelbare Bandgeschwindigkeit
- Mit einstellbarem Tiefenanschlag
- Mit Überlastschutz
- Kohlebürsten von außen wechselbar



Lieferumfang:	Best.-Nr.:
Transportkoffer	141496-7
Ladegerät DC18RC	195584-2
Akku-BL1840, 18V 4,0Ah	196399-0 (2x)
Bandsägeblatt 18Z " BIM 5Stk	B-40559

Li-Ion Ah 1,5 3,0 4,0 5,0 **430** **Aktu-Bandsäge** **DPB181Z**



Bandgeschwindigkeit	192 m/min
Schnittleistung Profile	64x64 mm
Max. Schnittleistung Rohr	64 mm
Sägebandlänge	835 mm
Maße (LxBxH) mm	523x231x313
Gewicht	3,5 kg

Lieferung ohne Akku und Ladegerät als preiswerte Ergänzung zum 18 V Li-Ion-Akkusystem

- Ideal zum Schneiden von Rohren und Profilen
- Sehr robust durch stabile Brückenkonstruktion mit Aluminium-Rahmen
- Durch verstellbaren Zusatzgriff immer die richtige Arbeitsposition
- Elektronisch regelbare Bandgeschwindigkeit
- Mit einstellbarem Tiefenanschlag



Lieferumfang:	Best.-Nr.:
Transportkoffer	141496-7
Bandsägeblatt 18Z " BIM 5Stk	B-40559

Li-Ion Ah 1,5 3,0 4,0 5,0 **Aktu-Pintacker** **DPT351RMJ**

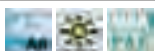

Nagellänge	18,25,30,35 mm
Nageldurchmesser	-0,6 mm
Magazinkapazität	130 Stück
Maße (LxBxH) mm	187x79x227
Gewicht	1,5 kg
Schalldruckpegel (L _{pA})	74 dB(A)
K-Wert Geräusch	3 dB(A)
Vibration	2,5 m/s
K-Wert Vibration	1,5 m/s

Handlicher Nagler unabhängig von Kompressor und Schlauch

- Zum schnellen und einfachen Befestigen von Deko-Leisten, Fußleisten und Textilien
- Unterschiedliche Nagellängen einsetzbar
- Einschaltsperr verhindert unbeabsichtigtes Auslösen
- Mit leuchtstarker LED

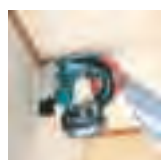

Lieferumfang:	Best.-Nr.:
Schutzbrille	195246-2
Ladegerät DC18RC	195584-2
Akku-BL1840, 18V 4,0Ah	196399-0 (2x)
Oberflächenschützer	419525-7
MAKPAC Gr.2	821550-0

DST221RMJ

Akku-Tacker

Li-Ion Ah 1,5 3,0 4,0 5,0

Leistungsfähiger Tacker zum schnellen und einfachen Einschlagen von Klammern

- Zur Einzel- oder Serienauslösung geeignet
- Variable Einschlagtiefe über leichtgängige Rändelschraube einstellbar
- Vibrationsentkoppelte Akkuhalterung
- Magazin aus Alu mit Sichtfenster zur Kontrolle des Klammenvorrats



Lieferumfang:	Best-Nr.:
Schutzbrille	195246-2
Ladegerät DC18RC	195584-2
Akku-BL1840, 18V 4,0Ah	196399-0 (2x)
MAKPAC Gr.2	821550-0



Klammernlänge	10,13,16,19,22 mm
Klammernbreite	10 mm
Klammernstärke	0,6x1,2 mm
Magazinkapazität	98 Stück
Maße (LxBxH) mm	189x91x212
Gewicht	1,8 kg
Schalldruckpegel (L _{pA})	79 dB(A)
K-Wert Geräusch	3 dB(A)
Vibration	2,5 m/s
K-Wert Vibration	1,5 m/s

DBN500RTJ

Akku-Stauchkopfnägler 50mm

Li-Ion Ah 1,5 3,0 4,0 5,0

Mit einstellbarem Tiefeneinschlag

- Mit Leerschlagsicherung
- Umschaltbar von Einzelauslösung auf Dauerbetrieb
- Nur 28 mm Wandabstand
- Mit Sichtfenster zur Kontrolle des Nagelvorrats
- Mit Akku-Kapazitätsanzeige
- Bis zu 1.000 Nägel pro Akku-Ladung (BL1830)

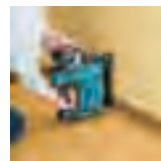

Lieferumfang:	Best-Nr.:
Schutzbrille	195246-2
Ladegerät DC18RC	195584-2
Akku-BL1850, 18V 5,0 Ah	196672-8 (2x)
Schraube M4x12	251314-2
Einhängbügel	346317-0
Berührungsschutz	424121-8
Kontaktschutzkappe	450128-8



Stiftlänge	15-50 mm
Winkel der Nägel	90 °
Magazinkapazität	100
Maße (LxBxH) mm	294x97x318
Gewicht	3,5 kg
Schalldruckpegel (L _{pA})	79 dB(A)
K-Wert Geräusch	3 dB(A)
Vibration	2,5 m/s
K-Wert Vibration	1,5 m/s

NEU

DCG180RYEX

Akku-Kartuschenpistole 18 V

Li-Ion Ah 1,5 3,0 4,0 5,0

Akku-Kartuschenpistole für 310 ml-Kartuschen und 600 ml Schlauchbeutel

- Kein nachträgliches Auslaufen des Kartuscheninhalts nach Lösen des Einschalters
- 5 Drehzahlen einstellbar für unterschiedliche Materialien und Breiten der Ausgabemenge



Lieferumfang:	Best-Nr.:
Ladegerät DC18RC	195584-2
Akku-BL1815N, 18V 1,5 Ah	196235-0 (2x)
Kartuschenhalter 300ml kpl.	196351-8
Beutelhalter 600ml kpl.	196352-6
Transportkoffer	821568-1



Vorschub-Geschwindigkeit	0-28 mm/s
Aufnahme Kartusche	310 ml
Aufnahme Schlauchbeutel	600 ml
Max. Auspressdruck	500 kg
Maße (LxBxH) mm	538x108x281
Gewicht	2,2 kg
Schalldruckpegel (L _{pA})	70 dB(A)
K-Wert Geräusch	3 dB(A)
Vibration	2,5 m/s
K-Wert Vibration	1,5 m/s

DCG180ZX

Akku-Kartuschenpistole

Li-Ion Ah 1,5 3,0 4,0 5,0

Im Karton, ohne Akku/Ladegerät

- Akku-Kartuschenpistole für 310 ml-Kartuschen und 600 ml Schlauchbeutel
- Kein nachträgliches Auslaufen des Kartuscheninhalts nach Lösen des Einschalters
- 5 Drehzahlen einstellbar für unterschiedliche Materialien und Breiten der Ausgabemenge
- Mit leuchtstarker LED

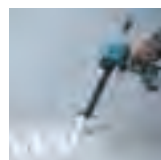

Lieferumfang:	Best-Nr.:
Kartuschenhalter 300ml kpl.	196351-8
Beutelhalter 600ml kpl.	196352-6



Vorschub-Geschwindigkeit	0-28 mm/s
Aufnahme Kartusche	310 ml
Aufnahme Schlauchbeutel	600 ml
Max. Auspressdruck	500 kg
Maße (LxBxH) mm	538x108x219
Gewicht	1,6 kg
Schalldruckpegel (L _{pA})	70 dB(A)
K-Wert Geräusch	3 dB(A)
Vibration	2,5 m/s
K-Wert Vibration	1,5 m/s

Li-Ion Ah 1,5 3,0 4,0 5,0

Akku-Betonverdichter

DVR450RME



Schwingungen pro Minute	13.000 min ⁻¹
Durchmesser Vibrator	25 mm
Länge des flexibeln Gummischlauchs	1.200 mm
Maße (LxBxH) mm	1.483x93x250
Gewicht	3,5 kg
Schalldruckpegel (L _{PA})	70 dB(A)
K-Wert Geräusch	3 dB(A)
Vibration	2,5 m/s
K-Wert Vibration	1,5 m/s

Mobile und handliche Maschine zum Verdichten von frisch gegossenem Beton

- Zum Schutz vor Staub und Schmutz sind Akku und Schalter gekapselt
- Ringförmiges Gehäuse erlaubt vielfältige Greifvarianten

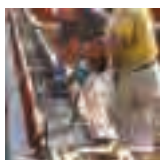

Lieferumfang:
 Ladegerät DC18RC
 Akku-BL1840, 18V 4,0Ah
 Transportkoffer

Best.-Nr.:
 195584-2
 196399-0 (2x)
 824768-2



Li-Ion Ah 1,5 3,0 4,0 5,0

Akku-Lüfter

DCF300Z



Ventilator-Leistungsaufnahme	40,94
Luftgeschwindigkeit	220 m/s
Luftumwälzung (F)	42,41 m ³ /min
Luftumwälzleistung (SV)	1,036 m ³ /min/W
Maße (LxBxH) mm	315x480x600
Gewicht	4,7 kg
Schalldruckpegel (L _{PA})	62,1 dB(A)
K-Wert Geräusch	3 dB(A)
Vibration	2,5 m/s
K-Wert Vibration	1,5 m/s

Windgeschwindigkeit in 3 Stufen regelbar

- Ma. Luftgeschwindigkeit von 220 m/min
- Ventilator von 45° bis -45° neigbar
- Ventilator schwenkt automatisch 45° rechts bis 45° links
- Auch mit Netzteil zu betreiben (im Lieferumfang)
- Automatische Timer-Abschaltung nach 1, 2 oder 4 Stunden
- Gehäusekonstruktion reduziert Windgeräusche
- Mit stabilem Metallrahmen

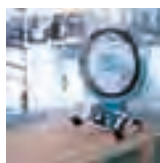

Lieferumfang:
 Steckernetzteil

Best.-Nr.:
 TEB0000006



Li-Ion Ah 1,5 3,0 4,0 5,0

Akku-Staubsauger

DCL182Z



Luftfördermenge	1.000 l/min
Unterdruck	40 kPa
Saugkraft hoch	30 W
Saugkraft niedrig	11 W
Maße (LxBxH) mm	1.004x115x151
Gewicht	1,3 kg
Schalldruckpegel (L _{PA})	71 dB(A)
Vibration	2,5 m/s
K-Wert Vibration	1,5 m/s

Lieferung ohne Akku und Ladegerät als preiswerte Ergänzung zum 18 V Li-Ion-Akkusystem

- Ideal für Polstermöbel und Treppenstufen oder den Werkstatteinsatz
- Mit 2 Saugstufen
- Wahlweise einsetzbar mit Staubbeutel aus Papier oder Textil
- Mit Akku-Kapazitätsanzeige



Lieferumfang:
 Bodendüse
 Papierfilter
 Fugendüse
 Verlängerungsrohr
 Halter

Best.-Nr.:
 122859-6
 194566-1
 451243-1
 451244-9
 451245-7



Li-Ion Ah 1,5 3,0 4,0 5,0

Akku-Staubsauger

DCL500Z

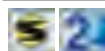

Unterdruck	6,6 kPa
Max. Luftvolumen	78
Filterreinigungssystem	manuell
Behältervolumen Staub	0,25 l
Gewicht	3,8 kg
Saugdauer High	6 (1,5Ah)/12 (3Ah)/16(4Ah) min

Leistungsfähiger Akku-Staubsauger mit Zyklon-Prinzip

- Lieferung ohne Akku, ohne Ladegerät
- Hocheffektiver HEPA-Filter
- Teleskopsaugrohr ermöglicht ideale Arbeitshaltung
- Mit manueller Filterabreinigung
- LED zeigt erforderliche Filterreinigung an
- Leicht mit Wasser zu reinigende Filter und Staubkappe
- Mit Akku-Kapazitätsanzeige

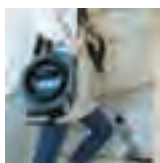

Lieferumfang:
 Tragegurt
 Handgriff mit Schlauch
 Bodendüse
 Bodendüse Unterteil kpl.
 Gelenkanschlusstück
 Bodendüse Oberteil
 Teleskoprohr

Best.-Nr.:
 166124-3
 SH00000034
 SH00000035
 SH00000036
 SH00000037
 SH00000038
 SH00000040



DVC350Z

Akku-Staubsauger

Leicht transportabler Akku-Staubsauger mit 3 Liter großem Staubsack

- Ideal zum Fremdsaugen von Akku-Werkzeugen
- Nicht zum Absaugen von Feinstaub geeignet
- 2-stufige Saugkrasteinstellung
- Auch als Gebläse einsetzbar (Absaugdüse im Lieferumfang enthalten)
- Im Karton, ohne Akku/Ladegerät



Lieferumfang:	Best-Nr.:
Staubsack kpl.	122918-6
Absaugdüse	132025-7
Saugschlauch 28mm 2,5m	140456-6
Schultergurt	166094-6
WKZ-Muffe 38	417766-9

Li-Ion Ah 1,5 3,0 4,0 5,0



Saugkraft hoch	50 W
Saugkraft niedrig	15 W
Max. Luftvolumen	3,4 m ³ /min
Staubsackvolumen	3 L
Maße (LxBxH) mm	403x195x226
Gewicht	2,2 kg
Schalldruckpegel (L _{pa})	84 dB(A)
K-Wert Vibration	1,5 m/s

DUH523Z

Akku-Heckenschere

Im Karton, ohne Akku/Ladegerät

- Leichte und handliche Akku-Heckenschere
- Beiseitig geschliffenes Messer
- Vibrationsarmer Lauf durch Gummipuffer im Motorgehäuse
- Einfach auswechselbares Schneidmesser
- Rostfreies Scherblatt
- Mit Akku-Kapazitätsanzeige

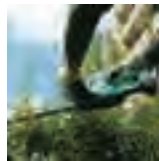

Lieferumfang:	Best-Nr.:
Scherblatt kpl. 52cm	195769-0
Aufbewahrungsbehälter 52cm	452685-2

Li-Ion Ah 1,5 3,0 4,0 5,0



Leerlaufhubzahl	1.350 min ⁻¹
Schnittlänge	52 cm
Max. Aststärke	15 mm
Maße (LxBxH) mm	876x195x193
Gewicht	3,3 kg
Schalldruckpegel (L _{pa})	77 dB(A)
K-Wert Geräusch	2,5 dB(A)
Vibration	2,5 m/s
K-Wert Vibration	1,5 m/s

DUC122RME

Top Handle Akku-Kettensäge

Handliche Kettensäge mit kraftvollem Motor für hohe Kettengeschwindigkeit und schnelle Schnitte

- Automatische Kettenschmierung
- Sägekettenwechsel und Einstellung der Kettenspannung werkzeuglos
- Motorbremse für Sägekettenstopp innerhalb von 0,5 Sek
- 1 Akkuladung reicht für etwa eine Öltankfüllung

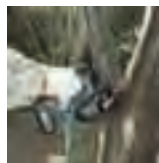

Lieferumfang:	Best-Nr.:
Sägeschiene 11,5cm 1,3mm 1/4"	158476-6
Ladegerät DC18RC	195584-2
Akku-BL1840, 18V 4,0Ah	196399-0 (2x)
Sägekette 11,5cm 1,3mm 1/4"	572466042
Transportkoffer	824820-6
Sägekettenrundfeile 4,0mm	958003690

Li-Ion Ah 1,5 3,0 4,0 5,0

430



Kettengeschwindigkeit	300 m/min
Schnittlänge	11,5 cm
Kettenteilung	1/4"
Öltank	80 ml
Maße (LxBxH) mm	422x195x215
Gewicht	2,6 kg
Schalldruckpegel (L _{pa})	85 dB(A)
Schallleistungspegel (L _{wa})	93 dB(A)
K-Wert Geräusch	2 dB(A)
Vibration	4,3 m/s
K-Wert Vibration	1,5 m/s

DUC122Z

Top Handle Akku-Kettensäge

Handliche Kettensäge mit kraftvollem Motor für hohe Kettengeschwindigkeit und schnelle Schnitte

- Automatische Kettenschmierung
- Sägekettenwechsel und Einstellung der Kettenspannung werkzeuglos
- Motorbremse für Sägekettenstopp innerhalb von 0,5 Sek
- Lieferung ohne Akku, ohne Ladegerät
- 1 Akkuladung reicht für etwa eine Öltankfüllung



Lieferumfang:	Best-Nr.:
Sägeschiene 11,5cm 1,3mm 1/4"	158476-6
Sägekette 11,5cm 1,3mm 1/4"	572466042
Sägekettenrundfeile 4,0mm	958003690

Li-Ion Ah 1,5 3,0 4,0 5,0

430

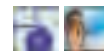

Kettengeschwindigkeit	300 m/min
Schnittlänge	11,5 cm
Kettenteilung	1/4"
Öltank	80 ml
Maße (LxBxH) mm	422x195x215
Gewicht	2,6 kg
Schalldruckpegel (L _{pa})	85 dB(A)
Schallleistungspegel (L _{wa})	93 dB(A)
K-Wert Geräusch	2 dB(A)
Vibration	4,3 m/s
K-Wert Vibration	1,5 m/s

Li-Ion Ah 1,5 3,0 4,0 5,0

Akku-Rasentrimmer

DUR181Z

Leerlaufdrehzahl	7.800 min ⁻¹
Schneidwerkzeug	Tap&Go 1-Faden Schneidkopf
Schnittkreis	26 cm
Handgriff	Rundgriff
Maße (LxBxH) mm	1433x267x257
Gewicht	2,5 kg
Schalldruckpegel (L _{PA})	82 dB(A)
Schalleistungspegel (L _{WA})	88,5 dB(A)
K-Wert Geräusch	2,5 dB(A)
Vibration	2,5 m/s
K-Wert Vibration	1,5 m/s

Kompakter und handlicher Rasentrimmer für Haus und Garten

- Teleskopierbarer Schaft mit einem Verstellbereich von 180mm
- Schneidkopf in 5 Stufen neigbar
- Nachführen des Mähfadens durch einfaches Drücken des Spulenkopfs gegen den Boden (Tap & Go)
- Schneidkopf um 180° drehbar zum Kanten abstechen
- Mit Akku-Kapazitätsanzeige



Lieferumfang:	Best.-Nr.:
Schultergurt einfach	125516-5
Schutzbrille	195246-2
1-Fadenkopf Tap&Go 1,6mm	196146-9



Li-Ion Ah 1,5 3,0 4,0 5,0

Akku-Rasentrimmer 18 V

DUR182LRME

Leerlaufdrehzahl	3.500-6.000 min ⁻¹
Schneidwerkzeug	2-Faden-Schneidkopf
Schnittkreis	30 cm
Handgriff	Rundgriff
Maße (LxBxH) mm	1.843x287x253
Gewicht	3,9 kg
Schalldruckpegel (L _{PA})	79 dB(A)
Schalleistungspegel (L _{WA})	90 dB(A)
K-Wert Geräusch	0,7 dB(A)
Vibration	2,5 m/s
K-Wert Vibration	1,5 m/s

Für große Flächen und Rasenkanten

- Für den privaten und semiprofessionellen Einsatz
- Mit Rückwärtslauf bei verstopftem Schneidbereich
- Mit Pflanzenschutzbügel
- Bürstenloser Motor für mehr Ausdauer, längere Lebensdauer und kompakteres Gehäuse
- Mit Akku-Kapazitätsanzeige
- Regelbare Drehzahl

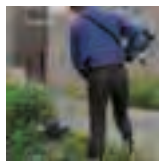

Lieferumfang:	Best.-Nr.:
Schultergurt einfach	125516-5
Schutzbrille	195246-2
Ladegerät DC18RC	195584-2
Akku-BL1840, 18V 4,0Ah	196399-0 (2x)
Zubehörtasche	831304-7



Li-Ion Ah 1,5 3,0 4,0 5,0

Akku-Rasentrimmer

DUR182LZ

Leerlaufdrehzahl	3.500-6.000 min ⁻¹
Schneidwerkzeug	2-Faden-Schneidkopf
Schnittkreis	30 cm
Handgriff	Rundgriff
Maße (LxBxH) mm	1.843x287x253
Gewicht	3,9 kg
Schalldruckpegel (L _{PA})	79 dB(A)
Schalleistungspegel (L _{WA})	90 dB(A)
K-Wert Geräusch	0,7 dB(A)
Vibration	2,5 m/s
K-Wert Vibration	1,5 m/s

Lieferung ohne Akku, ohne Ladegerät

- Für große Flächen und Rasenkanten
- Für den privaten und semiprofessionellen Einsatz
- Mit Rückwärtslauf bei verstopftem Schneidbereich
- Mit Pflanzenschutzbügel
- Bürstenloser Motor für mehr Ausdauer, längere Lebensdauer und kompakteres Gehäuse
- Mit Akku-Kapazitätsanzeige
- Regelbare Drehzahl

Lieferumfang:	Best.-Nr.:
Schultergurt einfach	125516-5
Schutzbrille	195246-2
Zubehörtasche	831304-7



Li-Ion Ah 1,5 3,0 4,0 5,0

Akku-Grasschere

DUM168Z

Leerlaufhubzahl	1.250 min ⁻¹
Schnittbreite	16 cm
Maße (LxBxH) mm	291x176x130
Gewicht	1,7 kg
Schalldruckpegel (L _{PA})	78 dB(A)
Schalleistungspegel (L _{WA})	82 dB(A)
K-Wert Geräusch	2,5 dB(A)
Vibration	2,5 m/s
K-Wert Vibration	1,5 m/s
Schneidbreite	16 mm

Leichte und handliche Akku-Grasschere

- Beidseitig geschliffenes Messer
- Mit umlaufendem Schutzbügel
- Rostfreies Scherblatt
- Mit Akku-Kapazitätsanzeige
- Mit wenigen Handgriffen umrüstbar zu einer Strauchschere (optionales Zubehör erforderlich)
- Griffverlängerung zum aufrechten Arbeiten optional lieferbar
- Im Karton, ohne Akku/Ladegerät



Lieferumfang:	Best.-Nr.:
Rahmen	326146-7
Schnitthöhenverstellhebel	451813-6
Scherblattschutz Messerseite	452055-5



DUB183Z

Akku-Gebläse

Li-Ion Ah 1,5 3,0 4,0 5,0

Im Karton, ohne Akku/Ladegerät

- Handliches Gebläse mit langem Blasrohr zum komfortablen Arbeiten
- Elektronik-Schalter für stufenlose Drehzahlsteuerung
- Zusätzliches 3-stufiges Stellrad für feste Drehzahlen

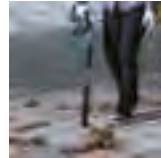
Lieferumfang:
Gebläsedüse kpl.Best-Nr.:
TP00000199

Leerlaufdrehzahl	0-18.000 min ⁻¹
Luftgeschwindigkeit	52 m/s
Max. Luftvolumen	2,6 m ³ /min
Laufzeit mit 3,0 Ah	11 min
Laufzeit mit 1,5 Ah	4 min
Gewicht	1,9 kg
Schalldruckpegel (L _{pa})	83 dB(A)
Vibration	2,5 m/s
K-Wert Vibration	1,5 m/s

DCM500Z

Akku-/ Netz-Kaffeemaschine

Li-Ion Ah 1,5 3,0 4,0 5,0

Immer frischer Kaffee, egal wo man sich aufhält

- Einfach Kaffee in das Trägersieb füllen - kein Filterpapier erforderlich
- 2 Tassen (150 ml) mit einer Akkuladung (BL1830)
- Inkl. Netzkabel und Akku-Adapter



Brühdauer 18 V-Akku	7 min
Brühdauer Netzbetrieb	3 min
Wasserbehälter	150 ml
Maße (LxBxH) mm	222x115x214
Gewicht	1,7 kg

DEADML184

Akku-Arbeitsleuchte 18,0V

Li-Ion Ah 1,5 3,0 4,0 5,0

Sehr helle Leuchtstoffröhre zum optimalen Ausleuchten

- Ideal für die flächige Ausleuchtung oder als Lampe einsetzbar
- Mit großer Aufstandsfläche zum Hinstellen
- Für Li-Ion Akkus mit 18 V
- Lieferung ohne Akku, ohne Ladegerät



Modell	BML184
Leuchtdauer	220 min
Gewicht	0,62 kg

DEADML185

Akku-Lampe DML 185

Li-Ion Ah 1,5 3,0 4,0 5,0

4 Positionen Schwenkkopf, bei 0; 45; 90; 110 Grad feststellbar

- Tiefentladeschutz
- Lieferung ohne Akku, ohne Ladegerät



Gewicht	0,36 kg
Modell	BML185
Leuchtdauer	260 min

Li-Ion Ah 1,5 3,0 4,0 5,0

Akku-Lampe DML 186

DEADML186

Kompaktes Design für hohe Portabilität

- 6-Hochleistungs- LED



Li-Ion Ah 1,3 3,0

Akku-Lampe BML800

STEXBML800

Immer Licht, genau wo man es braucht

- Lieferung ohne Akku, ohne Ladegerät

Modell	BML800
Leuchtdauer	1.200 min
Gewicht	0,43 kg



Li-Ion Ah 1,5 3,0 4,0 5,0

Akku-Lampe DML801

DEADML801

Ultrahelle Akku-Lampe zur Ausleuchtung von schwer zugänglichen Arbeitsplätzen

- 2-stufig mit 6 oder 12 LED
- Leuchtkopf in 7 Positionen schwenkbar und um 360° drehbar
- Lieferung ohne Akku, ohne Ladegerät

Modell	DML801
Leuchtdauer	540 min
Gewicht	0,37 kg

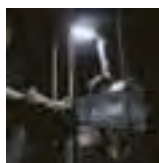

Akku-Lampe DML 802

DEADML802

Ultrahelle Akku-Lampe zur Ausleuchtung von schwer zugänglichen Arbeitsplätzen

- 12-fach verstellbarer Lampenkopf aus Aluminium
- LED mit langer Lebensdauer (Leistungsaufnahme 3,2 W)
- Lieferung ohne Akku, ohne Ladegerät

Modell	BML802
Leuchtdauer	780 min
Gewicht	0,37 kg

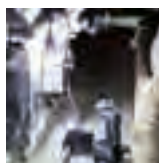

DEADML805

Baustrahler 14,4-18 V und 230 V

Li-Ion Ah 1,5 3,0 4,0 5,0

**Baustrahler mit 14,4 V / 18 V oder 230 V-
Spannungsversorgung**

- 20 LED mit je 0,5 W sorgen für optimale Ausleuchtung
- Leuchtkörper um 360° drehbar
- Netzkabel kann zur Aufbewahrung um zwei Haltehaken gewickelt werden
- 2 Helligkeitsstufen
- Mit Akku-Kapazitätsanzeige
- Stativ GM00001381 im Sonderzubehör lieferbar

Leuchtdauer	BL1850: 510 min
Gewicht	2,3 kg
Maße (LxBxH) mm	214x261x328
Leuchtstärke	750 lx

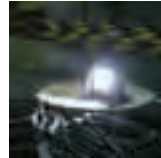
NEU

Li-Ion Ah 1,5 3,0 4,0 5,0



Leerlaufdrehzahl 1. Gang	0-400 min ⁻¹
Leerlaufdrehzahl 2. Gang	0-1.300 min ⁻¹
Bohrleistung in Holz	25 mm
Bohrleistung in Stahl	10 mm
Drehmoment weich	20 Nm
Drehmoment hart	36 Nm
Bohrfutterspannweite	0,8-10 mm
Maße (LxBxH) mm	192x79x226
Gewicht	1,4 kg
Schalldruckpegel (L _{PA})	70 dB(A)
K-Wert Geräusch	3 dB(A)
Vibration	2,5 m/s
K-Wert Vibration	1,5 m/s

Akku-Bohrschrauber

DDF343RYLJ

Akku-Bohrschrauber mit sehr kurzer Bauform von nur 192 mm

- Elektronikschalter für stufenlose Drehzahlsteuerung
- Rechts-/Links-Lauf
- Drehmoment in 16 Stufen plus Bohrstufe einstellbar
- Ladezeit nur 15 Minuten
- Lieferung inkl. Lampe BML146

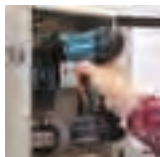

Lieferumfang:
 Ladegerät DC18RC
 Akku-BL1415N 14,4 V 1,5 Ah
 Schnellspannbohrfutter 10mm
 MAKPAC Gr.2

Best.-Nr.:
 195584-2
 196875-4 (2x)
 766002-3
 821550-0

Li-Ion Ah 1,5 3,0 4,0 5,0



Leerlaufdrehzahl 1. Gang	0-400 min ⁻¹
Leerlaufdrehzahl 2. Gang	0-1.500 min ⁻¹
Bohrleistung in Holz	38 mm
Bohrleistung in Stahl	13 mm
Drehmoment weich	30 Nm
Drehmoment hart	44 Nm
Bohrfutterspannweite	1,0-13 mm
Maße (LxBxH) mm	192x79x251
Gewicht	1,7 kg
Schalldruckpegel (L _{PA})	71 dB(A)
K-Wert Geräusch	3 dB(A)
Vibration	2,5 m/s
K-Wert Vibration	1,5 m/s

Akku-Bohrschrauber

DDF446RMJ

Einhülziges Schnellspannbohrfutter

- 4-poliger Motor in kompakter Bauform ohne Drehmomentverlust bei geringer Stromaufnahme
- Elektronikschalter für stufenlose Drehzahlsteuerung
- Mit leuchtstarker LED
- Drehmoment in 16 Stufen plus Bohrstufe einstellbar
- 2-Gang-Vollmetall-Planetengertriebe

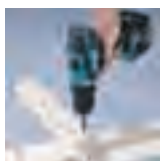

Lieferumfang:
 Ladegerät DC18RC
 Akku-BL1440, 14,4V 4,0 Ah
 Schnellspannbohrfutter 13mm
 MAKPAC Gr.2

Best.-Nr.:
 195584-2
 196388-5 (2x)
 763175-3
 821550-0

Li-Ion Ah 1,5 3,0 4,0 5,0



Leerlaufdrehzahl 1. Gang	0-400 min ⁻¹
Leerlaufdrehzahl 2. Gang	0-1.500 min ⁻¹
Bohrleistung in Holz	38 mm
Bohrleistung in Stahl	13 mm
Drehmoment weich	30 Nm
Drehmoment hart	44 Nm
Bohrfutterspannweite	1,0-13 mm
Maße (LxBxH) mm	192x79x251
Gewicht	1,7 kg
Schalldruckpegel (L _{PA})	71 dB(A)
K-Wert Geräusch	3 dB(A)
Vibration	2,5 m/s
K-Wert Vibration	1,5 m/s

Akku-Bohrschrauber

DDF446RTJ

Einhülziges Schnellspannbohrfutter

- 4-poliger Motor in kompakter Bauform ohne Drehmomentverlust bei geringer Stromaufnahme
- Elektronikschalter für stufenlose Drehzahlsteuerung
- Mit leuchtstarker LED
- Drehmoment in 16 Stufen plus Bohrstufe einstellbar
- 2-Gang-Vollmetall-Planetengertriebe



Lieferumfang:
 Ladegerät DC18RC
 Akku-BL1450B, 14,4V 5,0 Ah
 Schnellspannbohrfutter 13mm
 MAKPAC Gr.2

Best.-Nr.:
 195584-2
 197122-6 (2x)
 763175-3
 821550-0

NEU

Li-Ion Ah 1,5 3,0 4,0 5,0



Leerlaufdrehzahl	0-2.400 min ⁻¹
Leerlaufschlagzahl	0-3.200 min ⁻¹
Drehmoment hart	155 Nm
Standardschrauben	M5 - M12
Hochfeste Schrauben	M5 - M14
Werkzeugaufnahme	1/4"
Maße (LxBxH) mm	138x79x235
Gewicht	1,4 kg
Schalldruckpegel (L _{PA})	92 dB(A)
Schalleistungspegel (L _{WA})	103 dB(A)
K-Wert Geräusch	3 dB(A)
Vibration Schlagschrauben bei Volllast	12 m/s
K-Wert Vibration	1,5 m/s

Akku-Schlagschrauber

DTD134RMJ

Kraftvoller Akku-Schlagschrauber mit sehr kurzer Bauform mit nur 138 mm

- Feinfühlig regelbare Drehzahl
- Robuste Konstruktion mit Staub- und Spritzwasserschutz
- Mit LED
- Mit Akku-Kapazitätsanzeige



Lieferumfang:
 Ladegerät DC18RC
 Akku-BL1440, 14,4V 4,0 Ah
 MAKPAC Gr.2

Best.-Nr.:
 195584-2
 196388-5 (2x)
 821550-0

DTW280RMJ

Akku-Schlagschrauber

Li-Ion Ah 1,5 3,0 4,0 5,0
**Sehr handlicher, kurzer Schlagschrauber**

- Dreh- und Schlagzahl in 3 Stufen regelbar
- Bürstenloser Motor für mehr Ausdauer, längere Lebensdauer und kompakteres Gehäuse
- Mit Akku-Kapazitätsanzeige
- Mit leuchtstarker LED mit Nachglimmfunktion
- 1/2"-Außenvierkant-Aufnahme
- Aufwändiger Schutz gegen Staub und Spritzwasser

Lieferumfang:
 Ladegerät DC18RC
 Akku-BL1440, 14,4V 4,0 Ah
 MAKPAC Gr.2
Best.-Nr.:
 195584-2
 196388-5 (2x)
 821550-0

Leerlaufdrehzahl Stufe 1	0-1.600 min ⁻¹
Leerlaufdrehzahl Stufe 2	0-2.100 min ⁻¹
Leerlaufdrehzahl Stufe 3	0-2.800 min ⁻¹
Leeraufschlagzahl Stufe 1	0-1.800 min ⁻¹
Leeraufschlagzahl Stufe 2	0-2.600 min ⁻¹
Leeraufschlagzahl Stufe 3	0-3.500 min ⁻¹
Drehmoment hart	280 Nm
Werkzeugaufnahme	1/2"
Maße (LxBxH) mm	147x79x249
Gewicht	1,6 kg
Schalldruckpegel (L _{pA})	96 dB(A)
Schallleistungspegel (L _{WA})	107 dB(A)
K-Wert Geräusch	3 dB(A)
Vibration Schlagschrauben bei Vollast	11,5 m/s
K-Wert Vibration	1,5 m/s

LITHIUM-ION

Die neue 10,8 V-Klasse mit 4,0 Ah

Das neue Akku-System für deutlich mehr Ausdauer

10.8v 4.0 Ah
Li-Ion



10,8 V
Jetzt mit
4,0 Ah

Zubehör:
Akkus: Seite 73
Bits/Bohrer: Seite 332/312

DF031DSMJ

Akku-Schrauber 10,8V

Kraftvoller Motor für hohe Arbeitsgeschwindigkeit und hohes Drehmoment

- Mit Akku-Kapazitätsanzeige
- 18-fache Drehmomenteinstellung plus Bohrstufe
- Integrierte Temperaturüberwachung, Überlastschutz und Tiefentladeschutz
- Mit leuchtstarker LED



NEU



Lieferumfang:	Best.-Nr.:
Ladegerät DC10SA 10,8V	197347-2
Akku-BL1040B Li 10,8V 4,0Ah	197402-0 (2x)
Schraube M4x12	251314-2
Kontaktschutzkappe	456128-6
PH Bit 2x50	784244-7
MAKPAC Gr.1	821549-5
Tiefziehteil f. MAKPAC	838312-9

Li-Ion Ah 1,5 4,0



Leerlaufdrehzahl 1. Gang	0-450 min ⁻¹
Leerlaufdrehzahl 2. Gang	0-1.700 min ⁻¹
Bohrleistung in Holz	21 mm
Bohrleistung in Stahl	10 mm
Drehmoment weich	14 Nm
Drehmoment hart	30 Nm
Werkzeugaufnahme	1/4" Sechskant
Maße (LxBxH) mm	153x66x209
Gewicht	0,94 kg
Schalldruckpegel (L _{pa})	70 dB(A)

DF331DSMJ

Akku-Bohrschrauber 10,8 V

Kraftvoller Motor für hohe Arbeitsgeschwindigkeit und hohes Drehmoment

- Mit Akku-Kapazitätsanzeige
- 18-fache Drehmomenteinstellung plus Bohrstufe
- Integrierte Temperaturüberwachung, Überlastschutz und Tiefentladeschutz
- Mit leuchtstarker LED



NEU



Lieferumfang:	Best.-Nr.:
Ladegerät DC10SA 10,8V	197347-2
Akku-BL1040B Li 10,8V 4,0Ah	197402-0 (2x)
Schraube M4x12	251314-2
Kontaktschutzkappe	456128-6
PH Bit 2x50	784244-7
MAKPAC Gr.1	821549-5
Tiefziehteil f. MAKPAC	838312-9

Li-Ion Ah 1,5 4,0



Leerlaufdrehzahl 1. Gang	0-450 min ⁻¹
Leerlaufdrehzahl 2. Gang	0-1.700 min ⁻¹
Bohrleistung in Holz	21 mm
Bohrleistung in Stahl	10 mm
Drehmoment weich	14 Nm
Drehmoment hart	30 Nm
Bohrfutterspannweite	0,8-10 mm
Maße (LxBxH) mm	189x66x228
Gewicht	1,3 kg
Schalldruckpegel (L _{pa})	70 dB(A)

HP331DSMJ

Akku-Schlagbohrschrauber 10,8 V

Kraftvoller Motor für hohe Arbeitsgeschwindigkeit und hohes Drehmoment

- Schlagwerk abschaltbar
- Mit Akku-Kapazitätsanzeige
- 18-fache Drehmomenteinstellung plus Bohrstufe
- Integrierte Temperaturüberwachung, Überlastschutz und Tiefentladeschutz
- Mit leuchtstarker LED



NEU



Lieferumfang:	Best.-Nr.:
Ladegerät DC10SA 10,8V	197347-2
Akku-BL1040B Li 10,8V 4,0Ah	197402-0 (2x)
MAKPAC Gr.1	821549-5

Li-Ion Ah 1,5 4,0



Leerlaufdrehzahl 1. Gang	0-450 min ⁻¹
Leerlaufdrehzahl 2. Gang	0-1.700 min ⁻¹
Leerlaufschlagzahl 1. Gang	0-6.750 min ⁻¹
Leerlaufschlagzahl 2. Gang	0-25.500 min ⁻¹
Bohrleistung in Holz	21 mm
Bohrleistung in Stahl	10 mm
Drehmoment weich	14 Nm
Drehmoment hart	30 Nm
Bohrfutterspannweite	0,8-10 mm
Maße (LxBxH) mm	201x66x228
Gewicht	1,3 kg
Schalldruckpegel (L _{pa})	70 dB(A)

TD110DSMJ

Akku-Schlagschrauber 10,8 V

Sehr handlicher Schlagschrauber

- Kurze Bauform von nur 153 mm
- Hohes Drehmoment von 110 Nm im harten Schraubfall
- Mit Akku-Kapazitätsanzeige
- Integrierte Temperaturüberwachung, Überlastschutz und Tiefentladeschutz
- Mit leuchtstarker LED



NEU

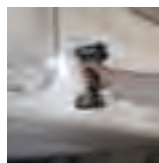

Lieferumfang:	Best.-Nr.:
Ladegerät DC10SA 10,8V	197347-2
Akku-BL1040B Li 10,8V 4,0Ah	197402-0 (2x)
PH Bit 2x50	784244-7
MAKPAC Gr.1	821549-5
Tiefziehteil f. MAKPAC	838312-9

Li-Ion Ah 1,5 4,0

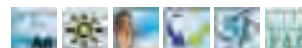

Leerlaufdrehzahl	0-2.600 min ⁻¹
Leerlaufschlagzahl	0-3.500 min ⁻¹
Drehmoment hart	110 Nm
Standard Schrauben	M5-M12 mm
Hochfeste Schrauben	M5-M10 mm
Werkzeugaufnahme	1/4" Sechskant
Maße (LxBxH) mm	153x66x223
Gewicht	1,2 kg
Schalldruckpegel (L _{pa})	94 dB(A)
Schallleistungspegel (L _{WA})	105 dB(A)
K-Wert Geräusch	3 dB(A)
Vibration Schlagschrauben bei Vollast	8 m/s
K-Wert Vibration	1,5 m/s

Li-Ion Ah 1,3

Akku-Bohrschrauber

DF330DWJ



Leerlaufdrehzahl 1. Gang	0-350 min ⁻¹
Leerlaufdrehzahl 2. Gang	0-1.300 min ⁻¹
Bohrleistung in Holz	21 mm
Bohrleistung in Stahl	10 mm
Drehmoment weich	14 Nm
Drehmoment hart	24 Nm
Bohrfutterspannweite	1,0-10 mm
Maße (LxBxH) mm	189x53x183
Gewicht	1,0 kg
Schalldruckpegel (L _{pa})	70 dB(A)

Sehr handlicher Bohrschrauber mit 2-Gang-Vollmetall-Planetengetriebe

- 18-fache Drehmomenteinstellung plus Bohrstufe
- Elektronisch regelbare Drehzahl in zwei Gängen
- Mit leuchtstarker LED



Lieferumfang:

Holster	Best.-Nr.: 168467-9
Akku-BL1013 Li 10,8V	194550-6 (2x)
Ladegerät DC10WA 10,8V	194588-1
Schnellspannbohrfutter 10mm	766007-3
PH Bit 2x50	784244-7
MAKPAC Gr.1	821549-5

Li-Ion Ah 1,3

Akku-Reciprosäge

JR102DWJ



Leerlaufhubzahl	0-3.300 min ⁻¹
Hubhöhe	13 mm
Max. Schnittleistung Rohr	50 mm
Max. Schnittleistung Holz 90°	50 mm
Maße (LxBxH) mm	355x63x146
Gewicht	1,1 kg
Schalldruckpegel (L _{pa})	77 dB(A)
K-Wert Geräusch	3 dB(A)
Vibration Sägen Holzplatte	8 m/s
Vibration Sägen in Holzbalken	7 m/s
K-Wert Vibration	1,5 m/s

Handliche Reciprosäge mit Universal-Werkzeugaufnahme für Recipro- oder Stichsägeblätter

- Sehr handlich und leicht für optimale Flexibilität im Einsatz
- Zwei verschiedene Einschalter für mehr Flexibilität im Handling
- Mit leuchtstarker LED
- Mit Überlastschutz



Lieferumfang:

Akku-BL1013 Li 10,8V	Best.-Nr.: 194550-6 (2x)
Ladegerät DC10WA 10,8V	194588-1
MAKPAC Gr.1	821549-5

Li-Ion Ah 1,3

Akku-Thermojacke

CJ100DZ

Heizelemente	3
Heizstufen	3
Heizdauer Low	5 std
Heizdauer Medium	2,5 std
Heizdauer High	1,5 std
Material	Polyester 94/ Spandex 6%
Größe	S/M/L/ XL/2XL/3XL
Gewicht	1,0 kg

Für wohlige Wärme auf der kalten Baustelle

- Winddicht, wasserabweisend
- Best.-Nr.: für Größe S=CJ100DZS; M=CJ100DZM; L=CJ100DZL; XL=CJ100DZXL; 2XL=CJ100DZ2XL; 3XL=CJ100DZ3XL
- Akku wird in der Rückentasche verstaut
- 3 Heizelemente: Rücken und vorne in der rechten und linken Tasche
- Nicht geeignet für Personen mit Herzschrittmacher!



Li-Ion Ah 1,3

Akku-Strauchscherer

UH200DWE



Leerlaufhubzahl	1.250 min ⁻¹
Schnittlänge	20 cm
Max. Aststärke	8 mm
Messerabstand	26 mm
Maße (LxBxH) mm	460x120x130
Gewicht	1,2 kg
Schalldruckpegel (L _{pa})	73 dB(A)
Schallleistungspegel (L _{wa})	81 dB(A)
K-Wert Geräusch	2,5 dB(A)
Vibration	2,5 m/s
K-Wert Vibration	1,5 m/s

Leichte und handliche Akku-Strauchscherer

- Beidseitig geschliffenes Messer
- Mit Schnittgutsammler
- Rostfreies Scherblatt
- Mit Akku-Kapazitätsanzeige
- Mit wenigen Handgriffen umrüstbar zu einer Grasschere (optionales Zubehör erforderlich)

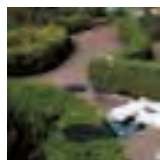

Lieferumfang:

Akku-BL1013 Li 10,8V	Best.-Nr.: 194550-6 (2x)
Ladegerät DC10WA 10,8V	194588-1
Scherblatt kpl. 20cm	195272-1
Schnittgutsammler	195279-7
Aufbewahrungsbehälter 20cm	451816-0

UH200DZ

Akku-Strauchschere

Li-Ion Ah 1,3

Im Karton, ohne Akku/Ladegerät

- Leichte und handliche Akku-Strauchschere
- Beidseitig geschliffenes Messer
- Mit Schnittgutsammler
- Rostfreies Scherblatt
- Mit Akku-Kapazitätsanzeige
- Mit wenigen Handgriffen umrüstbar zu einer Grasschere (optionales Zubehör erforderlich)



Lieferumfang:	Best-Nr.:
Scherblatt kpl. 20cm	195272-1
Schnittgutsammler	195279-7
Aufbewahrungsbehälter 20cm	451816-0



Leerlaufhubzahl	1.250 min ⁻¹
Schnittlänge	20 cm
Max. Aststärke	8 mm
Messerabstand	26 mm
Maße (LxBxH) mm	460x120x130
Gewicht	1,2 kg
Schalldruckpegel (L _{pa})	73 dB(A)
Schalleistungspegel (L _{WA})	81 dB(A)
K-Wert Geräusch	2,5 dB(A)
Vibration	2,5 m/s
K-Wert Vibration	1,5 m/s

UM164DWE

Akku-Grasschere

Li-Ion Ah 1,3

Leichte und handliche Akku-Grasschere

- Beidseitig geschliffenes Messer
- Mit umlaufendem Schutzbügel
- Rostfreies Scherblatt
- Mit Akku-Kapazitätsanzeige
- Mit wenigen Handgriffen umrüstbar zu einer Heckenschere (optionales Zubehör erforderlich)
- Griffverlängerung zum aufrechten Arbeiten optional lieferbar

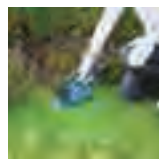

Lieferumfang:	Best-Nr.:
Akku-BL1013 Li 10,8V	194550-6 (2x)
Ladegerät DC10WA 10,8V	194588-1
Grasscherblatt 16cm	195267-4
Rahmen	325896-1
Scherblattschutz Messerseite	452055-5



Leerlaufhubzahl	1.250 min ⁻¹
Schnittbreite	16 cm
Maße (LxBxH) mm	292x178x130
Gewicht	1,1 kg
Schalldruckpegel (L _{pa})	76 dB(A)
Schalleistungspegel (L _{WA})	82 dB(A)
K-Wert Geräusch	2,5 dB(A)
Vibration	2,5 m/s
K-Wert Vibration	1,5 m/s

UM164DWEXL

Akku Garten-Set

Li-Ion Ah 1,3

Nur 1 Korpus für 2 verschiedene Aufsätze

- Als Strauchschere oder Grasschere einsetzbar
- Einfacher Vorsatzwechsel
- Handlich und leicht
- Rostfreies Scherblatt
- Mit Akku-Kapazitätsanzeige
- Inkl. Griffverlängerung für den Einsatz als Grasschere



Lieferumfang:	Best-Nr.:
Griffverlängerung Rot	125815-5
Akku-BL1013 Li 10,8V	194550-6 (2x)
Ladegerät DC10WA 10,8V	194588-1
Grasscherblatt 16cm	195267-4
Scherblatt kpl. 20cm	195272-1
Schnittgutsammler	195279-7
Aufbewahrungsbehälter 20cm	451816-0



Leerlaufhubzahl	1.250 min ⁻¹
Schnittbreite	16 cm
Maße (LxBxH) mm	292x178x130
Gewicht	1,1/1,2 kg
Schalldruckpegel (L _{pa})	76 dB(A)
Schalleistungspegel (L _{WA})	82 dB(A)
K-Wert Geräusch	2,5 dB(A)
Vibration	2,5 m/s
K-Wert Vibration	1,5 m/s

UM164DZ

Akku-Grasschere

Li-Ion Ah 1,3

Im Karton, ohne Akku/Ladegerät

- Leichte und handliche Akku-Grasschere
- Beidseitig geschliffenes Messer
- Mit umlaufendem Schutzbügel
- Rostfreies Scherblatt
- Mit Akku-Kapazitätsanzeige
- Mit wenigen Handgriffen umrüstbar zu einer Heckenschere (optionales Zubehör erforderlich)
- Griffverlängerung zum aufrechten Arbeiten optional lieferbar



Lieferumfang:	Best-Nr.:
Grasscherblatt 16cm	195267-4
Rahmen	325896-1
Scherblattschutz Messerseite	452055-5



Leerlaufhubzahl	1.250 min ⁻¹
Schnittbreite	16 cm
Maße (LxBxH) mm	292x178x130
Gewicht	1,1 kg
Schalldruckpegel (L _{pa})	76 dB(A)
Schalleistungspegel (L _{WA})	82 dB(A)
K-Wert Geräusch	2,5 dB(A)
Vibration	2,5 m/s
K-Wert Vibration	1,5 m/s

Li-Ion Ah 1,3

Akku-Lampe + Fuss ML101

STEXML101

Modell	ML101
Leuchtdauer	540 min
Maße (LxBxH) mm	119x52x55
Gewicht	0,3 kg

Ultrahelle Akku-Lampe zur Ausleuchtung von schwer zugänglichen Arbeitsplätzen

- Durch flexiblen Schwanenhals überall zu befestigen
- Lange Leuchtdauer von 540 Minuten
- LED mit langer Lebensdauer
- Lieferung ohne Akku, ohne Ladegerät



Li-Ion Ah 1,3

Akku-Radio

STEXMR051

Akkuspannung	10,8 V
Leistung	1 Watt
Frequenz UKW	87,5-108 MHz
Frequenz MW	522-1620 kHz
Gewicht	0,5 kg

Der ideale Begleiter auf der Baustelle

- Mit Line-In Eingang zum Anschluss von MP3-Playern (kein USB-Anschluß)
- Zum Empfang von UKW und Mittelwelle geeignet
- Kopfhöreranschluss 3,5 mm Klinke
- Mit 5 Senderspeicherplätzen
- Praktischer Bügel zum Aufhängen

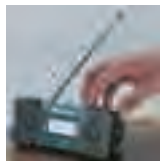

DF010DSLE

Akku-Knickschrauber + Lampe 7,2V

Inkl. Akku-Lampe

- Sehr handlicher Akku-Knickschrauber mit 2-Gang-Getriebe
- Sehr kompakt und leicht für Bohr- und Schraubarbeiten auf engem Raum
- 21-fache Drehmomenteinstellung plus Bohrstufe
- Spindelarretierung
- Blinkende LED zeigt nachlassende Akkukapazität an
- Mit leuchtstarker LED
- Rechts-/Links-Lauf



Lieferumfang:	Best-Nr.:
Transportkoffer	158775-6
Ladegerät DC07SA	194320-3
Akku-BL7010 Li 7.2V 1.0Ah	194355-4 (2x)
PH Bit 2x50	784244-7
Akku-Lampe + Fuss ML705	STEXML705

Li-Ion Ah 1,0



Leerlaufdrehzahl 1. Gang	200 min ⁻¹
Leerlaufdrehzahl 2. Gang	600 min ⁻¹
Bohrleistung in Stahl	5 mm
Bohrleistung in Holz	6 mm
Drehmoment hart	5,6 Nm
Drehmoment weich	3,6 Nm
Werkzeugaufnahme	1/4" Sechskant
Maße (LxBxH) mm	224x43x141
Gewicht	0,6 kg
Schalldruckpegel (L _{pA})	70 dB(A)
Vibration	<2,5 m/s

TD021DSE

Akku-Knickschlagschrauber

Akku-Schlagschrauber mit Knickfunktion

- Zum Bohren, Schrauben und Schlagschrauben
- Ideal bei Montage, Demontage, Regalbau, Klimaanlage- und Lüftungsbau und vielen weiteren Einsatzgebieten
- Mit elektronisch regelbarer Drehzahl und Rechts/Links-Umschaltwippe
- Motorbremse
- Umfangreiches Zubehör und 2 Li-Ion Akkus mit 1,0 Ah
- Ladezeit nur 30 Minuten
- Mit leuchtstarker LED



Lieferumfang:	Best-Nr.:
Schrauber-Holster	168435-2
Ladegerät DC07SA	194320-3
Akku-BL7010 Li 7.2V 1.0Ah	194355-4 (2x)
Transporttasche	831276-6

Li-Ion Ah 1,0

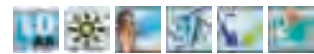

Leerlaufdrehzahl	0-2.300 min ⁻¹
Leerlaufschlagzahl	0-3.000 min ⁻¹
Werkzeugaufnahme	1/4" Sechskant
Drehmoment hart	22 Nm
Maße (LxBxH) mm	282x42x144
Gewicht	0,5 kg
Schalldruckpegel (L _{pA})	83 dB(A)
Schalleistungspegel (L _{WA})	94 dB(A)
K-Wert Geräusch	3 dB(A)
Vibration Schlagschrauben bei Vollast	6,5 m/s
K-Wert Vibration	1,5 m/s

GF600SE

Akku-Gas-Stauchkopfnagler

Handlicher und kraftvoller Gasnagler unabhängig von Schlauch und Kompressor

- Gaspatrone reicht für rund 1.000 Nägel
- Mit einstellbarem Tiefeneinschlag
- Mit Leerschlagsicherung
- LED warnt vor nachlassender Akkuspannung und bei Funktionsstörung
- Akkusacht mit Gummieinlage zum Schutz der Kontakte vor äusserlichen Einflüssen und Vibrationen

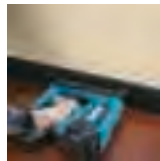

Lieferumfang:	Best-Nr.:
Ladegerät DC07SA	194320-3
Akku-BL7010 Li 7.2V 1.0Ah	194355-4 (2x)
6-KT Stiftschlüssel 3mm	783201-2
6-KT Stiftschlüssel 4mm	783202-0
Transportkoffer	824990-1

Li-Ion Ah 1,0



Stiftlänge	15-65 mm
Winkel der Nägel	90 °
Magazinkapazität	100
Maße (LxBxH) mm	266x90x305
Gewicht	2,2 kg
Schalldruckpegel (L _{pA})	93 dB(A)
Schalleistungspegel (L _{WA})	106 dB(A)
K-Wert Geräusch	3 dB(A)
Vibration	3,5 m/s
K-Wert Vibration	1,5 m/s

GN420CLSE

Akku-Gasnagler Beton

Handlicher und kraftvoller Gasnagler unabhängig von Schlauch und Kompressor

- Gaspatrone reicht für rund 1.200 Nägel
- Mit einstellbarem Tiefeneinschlag
- Mit Leerschlagsicherung
- LED warnt vor nachlassender Akkuspannung und bei Funktionsstörung
- Akkusacht mit Gummieinlage zum Schutz der Kontakte vor äusserlichen Einflüssen und Vibrationen

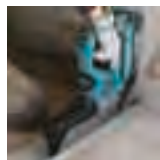

Lieferumfang:	Best-Nr.:
Ladegerät DC07SA	194320-3
Akku-BL7010 Li 7.2V 1.0Ah	194355-4 (2x)
6-KT Stiftschlüssel 4mm	783230-5

Li-Ion Ah 1,0



Stiftlänge	15-40 mm
Nageldurchmesser	2,6-3,1 mm
Winkel der Nägel	90 °
Magazinkapazität	40
Maße (LxBxH) mm	315x108x390
Gewicht	3,6 kg
Schalldruckpegel (L _{pA})	89 dB(A)
Schalleistungspegel (L _{WA})	102 dB(A)
K-Wert Geräusch	3 dB(A)
Vibration	3,5 m/s
K-Wert Vibration	1,5 m/s

Li-Ion Ah 1,0

Akku-Gasnagler

GN900SE



Stiftlänge	50-90 mm
Nageldurchmesser	2,9-3,3 mm
Winkel der Nägel	34 °
Magazinkapazität	44
Maße (LxBxH) mm	321x108x368
Gewicht	3,2 kg
Schalldruckpegel (L _{PA})	89 dB(A)
Schalleistungspegel (L _{WA})	102 dB(A)
K-Wert Geräusch	3 dB(A)
Vibration	2,5 m/s
K-Wert Vibration	1,5 m/s

Handlicher und kraftvoller Gasnagler unabhängig von Schlauch und Kompressor

- Gaspatrone reicht für rund 1.200 Nägel
- Mit einstellbarem Tiefeneinschlag
- Mit Leerschlagsicherung
- LED warnt vor nachlassender Akkuspannung und bei Funktionsstörung
- Akkuschacht mit Gummieinlage zum Schutz der Kontakte vor äusserlichen Einflüssen und Vibrationen



Lieferumfang:	Best.-Nr.:
Kofferverschluss	163455-1
Ladegerät DC07SA	194320-3
Akku-BL7010 Li 7.2V 1.0Ah	194355-4 (2x)
Schutzbrille	195246-2
6-KT Stiftschlüssel 4mm	783202-0
Transportkoffer	824875-1

Li-Ion Ah 1,0

Akku-Staubsauger

CL072DZ



Luftfördermenge	900 l/min
Unterdruck	23 kPa
Saugkraft niedrig	6 W
Saugkraft hoch	14 W
Maße (LxBxH) mm	984x113x146
Gewicht	1,0 kg

Lieferung ohne Akku und Ladegerät als preiswerte Ergänzung zum 7,2 V Li-Ion-Akkusystem

- Ideal für Polstermöbel und Treppenstufen oder den Werkstatteinsatz
- Mit 2 Saugstufen
- Wahlweise einsetzbar mit Staubbeutel aus Papier oder Textil
- Mit Akku-Kapazitätsanzeige



Lieferumfang:	Best.-Nr.:
Bodendüse	122861-9
Papierfilter	194566-1
Fugendüse	416041-0
Verlängerungsrohr	451424-7

Li-Ion Ah 1,0

Akku-Lampe + Fuss ML705

STEXML705

Modell	ML705
Leuchtdauer	300 min
Maße (LxBxH) mm	115x46x40
Gewicht	0,2 kg

Ultrahelle Akku-Lampe zur Ausleuchtung von schwer zugänglichen Arbeitsplätzen

- Durch flexiblen Schwannenhals überall zu befestigen
- Lange Leuchtdauer von 300 Minuten
- LED mit langer Lebensdauer
- Ladezeit 30 Minuten
- Lieferung ohne Akku, ohne Ladegerät



Li-Ion Ah 1,0

Akku-Laterne

DEAML102

Leuchtdauer	bis 480 min
Akkuspannung	7,2/10,8 V
Maße (LxBxH) mm	180x65x65
Gewicht	0,32 kg

Nutzbar als Laterne mit 360°-Ausleuchtung und als Taschenlampe mit gebündeltem Lichtstrahl

- Lieferung ohne Akku, ohne Ladegerät



SystemKIT

So kombinieren Profis

Kosten runter

Vorhandene Ausrüstung nutzen!
Sie sparen den Kauf weiterer Li-Ion
Akkus und Ladegerät.

Auswahl rauf!



= SystemKIT

Maschine ohne Akku und Ladegerät im
MAKPAC wählen. Riesige Modell-Auswahl
nutzen.



Das Angebot mit dem besonderen Mehrwert.
1,5 Ah Akku gratis dazu!

EXTRA AKKU



18v Li-Ion



Im MAK PAC-Systemkoffer



Auf den folgenden Seiten finden Sie die riesige Auswahl

DDF459Y1J



Akku-Bohrschrauber

Bürstenloser Motor für mehr Ausdauer, längere Lebensdauer und kompakteres Gehäuse

- 2-Gang-Vollmetall-Planetengetriebe
- Drehmoment in 16 Stufen einstellbar
- Feinfühlig regelbare Drehzahl
- Mit leuchtstarker LED
- Rechts-/ Links-Lauf

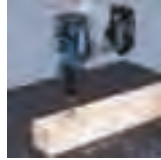

Lieferumfang:
Akku-BL1815N, 18V 1,5 Ah
Schnellspannbohrfutter 13mm
MAKPAC Gr.2

Best.-Nr.:
196235-0
763175-3
821550-0

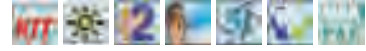
Li-Ion Ah 1,5 3,0 4,0 5,0

Leerlaufdrehzahl 1. Gang	0-400 min ⁻¹
Leerlaufdrehzahl 2. Gang	0-1.500 min ⁻¹
Bohrleistung in Holz	38 mm
Bohrleistung in Stahl	13 mm
Drehmoment weich	25 Nm
Drehmoment hart	45 Nm
Bohrfutterspannweite	1,5-13 mm
Maße (LxBxH) mm	179x78x256
Gewicht	1,7 kg
Schalldruckpegel (L _{pA})	72 dB(A)
K-Wert Geräusch	3 dB(A)
Vibration	2,5 m/s
K-Wert Vibration	1,5 m/s

DDF458Y1J



Akku-Bohrschrauber

2-Gang-Vollmetall-Planetengetriebe

- Feinfühlig regelbare Drehzahl
- 21-fache Drehmomenteinstellung plus Bohrstufe
- Aufwändiger Schutz gegen Staub und Spritzwasser
- Mit Akku-Kapazitätsanzeige
- Mit leuchtstarker Doppel-LED mit Nachglimmfunktion
- Einhäusiges Schnellspannbohrfutter

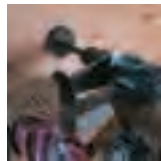

Lieferumfang:
Seitengriff kpl.
Akku-BL1815N, 18V 1,5 Ah
Schnellspannbohrfutter 13mm
MAKPAC Gr.2

Best.-Nr.:
126130-0
196235-0
766015-4
821550-0

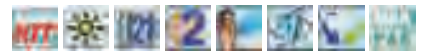
Li-Ion Ah 1,5 3,0 4,0 5,0

Leerlaufdrehzahl 1. Gang	0-400 min ⁻¹
Leerlaufdrehzahl 2. Gang	0-2.000 min ⁻¹
Bohrleistung in Holz	76 mm
Bohrleistung in Stahl	13 mm
Drehmoment weich	58 Nm
Drehmoment hart	91 Nm
Bohrfutterspannweite	1,5-13 mm
Maße (LxBxH) mm	225x79x259
Gewicht	2,3 kg
Schalldruckpegel (L _{pA})	70 dB(A)
K-Wert Geräusch	3 dB(A)
Vibration	2,5 m/s
K-Wert Vibration	1,5 m/s

DDF480Y1J



Akku-Bohrschrauber

Bürstenloser Motor für mehr Ausdauer, längere Lebensdauer und kompakteres Gehäuse

- Kompakter Akku-Bohrschrauber mit nur 185 mm Gehäuselänge
- Drehmoment in 16 Stufen plus Bohrstufe einstellbar
- 2-Gang-Vollmetall-Planetengetriebe
- Mit Akku-Kapazitätsanzeige
- Mit LED

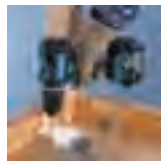

Lieferumfang:
Akku-BL1815N, 18V 1,5 Ah
Schnellspannbohrfutter 13mm
MAKPAC Gr.2

Best.-Nr.:
196235-0
763175-3
821550-0

Li-Ion Ah 1,5 3,0 4,0 5,0

Leerlaufdrehzahl 1. Gang	0-400 min ⁻¹
Leerlaufdrehzahl 2. Gang	0-1.500 min ⁻¹
Bohrleistung in Holz	38 mm
Bohrleistung in Stahl	13 mm
Drehmoment weich	36 Nm
Drehmoment hart	54 Nm
Bohrfutterspannweite	1,5-13 mm
Maße (LxBxH) mm	185x79x260
Gewicht	1,7 kg
Schalldruckpegel (L _{pA})	74 dB(A)
K-Wert Geräusch	3 dB(A)
Vibration	2,5 m/s
K-Wert Vibration	1,5 m/s

DDF481Y1J

Drehmoment 115Nm

Akku-Bohrschrauber

Kraftvoller, sehr kurzer Akku-Bohrschrauber

- Bürstenloser Motor für mehr Ausdauer, längere Lebensdauer und kompakteres Gehäuse
- 2-Gang-Vollmetall-Planetengetriebe
- 21-fache Drehmomenteinstellung plus Bohrstufe
- Mit Akku-Kapazitätsanzeige
- Mit leuchtstarker Doppel-LED mit Nachglimmfunktion

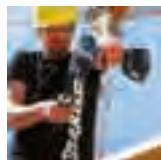

Lieferumfang:
Seitengriff kpl.
Akku-BL1815N, 18V 1,5 Ah
Schnellspannbohrfutter 13mm
MAKPAC Gr.2

Best.-Nr.:
126412-0
196235-0
763175-3
821550-0

Li-Ion Ah 1,5 3,0 4,0 5,0

Leerlaufdrehzahl 1. Gang	0-550 min ⁻¹
Leerlaufdrehzahl 2. Gang	0-2.100 min ⁻¹
Bohrleistung in Holz	76 mm
Bohrleistung in Stahl	13 mm
Drehmoment weich	60 Nm
Drehmoment hart	115 Nm
Bohrfutterspannweite	1,5-13 mm
Maße (LxBxH) mm	205x79x266
Gewicht	2,6 kg
Schalldruckpegel (L _{pA})	73 dB(A)
K-Wert Geräusch	3 dB(A)
Vibration	2,5 m/s
K-Wert Vibration	1,5 m/s

Li-Ion Ah 1,5 3,0 4,0 5,0 **436**
Akku-Bohrschrauber
DDF451Y1J

Leerlaufdrehzahl 1. Gang	0-300 min ⁻¹
Leerlaufdrehzahl 2. Gang	0-600 min ⁻¹
Leerlaufdrehzahl 3. Gang	0-1.700 min ⁻¹
Bohrleistung in Holz	65 mm
Bohrleistung in Stahl	13 mm
Drehmoment weich	40 Nm
Drehmoment hart	80 Nm
Bohrfutterspannweite	1,5-13 mm
Maße (LxBxH) mm	238x78x257
Gewicht	2,4 kg
Schalldruckpegel (L _{pa})	72 dB(A)
K-Wert Geräusch	3 dB(A)
Vibration	2,5 m/s
K-Wert Vibration	1,5 m/s

3-Gang-Vollmetall-Planetengetriebe

- 4-poliger Motor in kompakter Bauform ohne Drehmomentverlust bei geringer Stromaufnahme
- Drehmoment in 16 Stufen plus Bohrstufe einstellbar
- Einhülsiges Metall-Schnellspannbohrfutter
- Mit leuchtstarker LED



Lieferumfang:
Seitengriff kpl.
Akku-BL1815N, 18V 1,5 Ah
Schnellspannbohrfutter 13mm
MAKPAC Gr.2

Best.-Nr.:
122749-3
196235-0
763196-5
821550-0

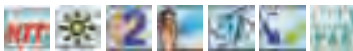
Li-Ion Ah 1,5 3,0 4,0 5,0 **436**
Akku-Schlagbohrschrauber
DHP459Y1J

Leerlaufdrehzahl 1. Gang	0-400 min ⁻¹
Leerlaufdrehzahl 2. Gang	0-1.500 min ⁻¹
Leerlaufschlagzahl 1. Gang	0-6.000 min ⁻¹
Leerlaufschlagzahl 2. Gang	0-22.500 min ⁻¹
Bohrleistung in Holz	38 mm
Bohrleistung in Stahl	13 mm
Bohrleistung in Mauerwerk	13 mm
Drehmoment weich	25 Nm
Drehmoment hart	45 Nm
Bohrfutterspannweite	1,5-13 mm
Maße (LxBxH) mm	192x78x256
Gewicht	1,7 kg
Schalldruckpegel (L _{pa})	82 dB(A)
Schalleistungspegel (L _{wa})	93 dB(A)
K-Wert Geräusch	3 dB(A)

2-Gang-Vollmetall-Planetengetriebe

- Mit abschaltbarem Schlagwerk
- Drehmoment in 16 Stufen einstellbar
- Bürstenloser Motor für mehr Ausdauer, längere Lebensdauer und kompakteres Gehäuse
- Mit leuchtstarker LED

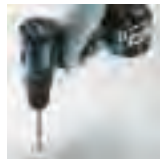

Lieferumfang:
Akku-BL1815N, 18V 1,5 Ah
Schnellspannbohrfutter 13mm
MAKPAC Gr.2

Best.-Nr.:
196235-0
763175-3
821550-0

Li-Ion Ah 1,5 3,0 4,0 5,0 **440**
Akku-Schlagbohrschrauber
DHP458Y1J

Leerlaufdrehzahl 1. Gang	0-400 min ⁻¹
Leerlaufdrehzahl 2. Gang	0-2.000 min ⁻¹
Leerlaufschlagzahl 1. Gang	0-6.000 min ⁻¹
Leerlaufschlagzahl 2. Gang	0-30.000 min ⁻¹
Bohrleistung in Holz	76 mm
Bohrleistung in Stahl	13 mm
Bohrleistung in Mauerwerk	16 mm
Drehmoment weich	58 Nm
Drehmoment hart	91 Nm
Bohrfutterspannweite	1,5-13 mm
Maße (LxBxH) mm	225x79x259
Gewicht	2,7 kg
Schalldruckpegel (L _{pa})	84 dB(A)
Schalleistungspegel (L _{wa})	95 dB(A)
K-Wert Geräusch	3 dB(A)

Kraftvoller und sehr handlicher Akku-Bohrschrauber mit kurzer Bauform

- Aufwändiger Schutz gegen Staub und Spritzwasser
- 2-Gang-Vollmetall-Planetengetriebe
- Mit abschaltbarem Schlagwerk
- Feinfühlig regelbare Drehzahl
- Rechts-/ Links-Lauf
- Drehmoment in 21 Stufen einstellbar
- Mit Akku-Kapazitätsanzeige
- Mit leuchtstarker LED mit Nachglimmfunktion



Lieferumfang:
Tiefenanschlag
Seitengriff kpl.
Akku-BL1815N, 18V 1,5 Ah
Schnellspannbohrfutter 13mm
MAKPAC Gr.2

Best.-Nr.:
122576-8
126131-8
196235-0
766015-4
821550-0

Li-Ion Ah 1,5 3,0 4,0 5,0 **440**
Akku-Schlagbohrschrauber
DHP480Y1J

Leerlaufdrehzahl 1. Gang	0-400 min ⁻¹
Leerlaufdrehzahl 2. Gang	0-1.550 min ⁻¹
Leerlaufschlagzahl 1. Gang	0-6.000 min ⁻¹
Leerlaufschlagzahl 2. Gang	0-23.000 min ⁻¹
Bohrleistung in Holz	38 mm
Bohrleistung in Stahl	13 mm
Bohrleistung in Mauerwerk	13 mm
Drehmoment weich	36 Nm
Drehmoment hart	54 Nm
Bohrfutterspannweite	1,5-13 mm
Maße (LxBxH) mm	199x79x260
Gewicht	1,8 kg
Schalldruckpegel (L _{pa})	82 dB(A)
Schalleistungspegel (L _{wa})	93 dB(A)
K-Wert Geräusch	3 dB(A)

Kompakter Akku-Schlagbohrschrauber mit nur 199 mm Gehäuselänge

- Drehmoment in 16 Stufen plus Bohrstufe einstellbar
- Bürstenloser Motor für mehr Ausdauer, längere Lebensdauer und kompakteres Gehäuse
- 2-Gang-Vollmetall-Planetengetriebe
- Mit Akku-Kapazitätsanzeige
- Mit LED
- Mit abschaltbarem Schlagwerk

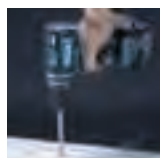

Lieferumfang:
Akku-BL1815N, 18V 1,5 Ah
Schnellspannbohrfutter 13mm
MAKPAC Gr.2

Best.-Nr.:
196235-0
763175-3
821550-0



DHP481Y1J**Drehmoment 115Nm****Akku-Schlagbohrschrauber****Bürstenloser Motor für mehr Ausdauer, längere Lebensdauer und kompakteres Gehäuse**

- 2-Gang-Vollmetall-Planetengetriebe
- Mit abschaltbarem Schlagwerk
- 21-fache Drehmomenteinstellung plus Bohrstufe
- Mit Akku-Kapazitätsanzeige
- Mit leuchtstarker Doppel-LED mit Nachglimmfunktion
- Kraftvoller Akku-Schlagbohrschrauber



Lieferumfang:
Akku-BL1815N, 18V 1,5 Ah
MAKPAC Gr.2

Best.-Nr.:
196235-0
821550-0

Li-Ion Ah 1,5 3,0 4,0 5,0

Leerlaufdrehzahl 1. Gang	0-550 min ⁻¹
Leerlaufdrehzahl 2. Gang	0-2.100 min ⁻¹
Leerlaufschlagzahl 1. Gang	0-8.250 min ⁻¹
Leerlaufschlagzahl 2. Gang	0-31.000 min ⁻¹
Bohrleistung in Holz	76 mm
Bohrleistung in Stahl	13 mm
Bohrleistung in Mauerwerk	13 mm
Drehmoment weich	60 Nm
Drehmoment hart	115 Nm
Bohrfutterspannweite	1,5-13 mm
Maße (LxBxH) mm	205x79x266
Gewicht	2,6 kg
Schalldruckpegel (L _{pA})	85 dB(A)
Schalleistungspegel (L _{WA})	96 dB(A)
K-Wert Geräusch	3 dB(A)

DHP451Y1J**Akku-Schlagbohrschrauber****3-Gang-Vollmetall-Planetengetriebe**

- Schlagwerk abschaltbar
- Drehmoment in 16 Stufen plus Bohrstufe einstellbar
- Mit leuchtstarker LED
- Rechts-/ Links-Lauf

Lieferumfang:
Tiefenanschlag
Seitengriff kpl.
Akku-BL1815N, 18V 1,5 Ah
Schnellspannbohrfutter 13mm
MAKPAC Gr.2

Best.-Nr.:
122576-8
123253-5
196235-0
763196-5
821550-0

Li-Ion Ah 1,5 3,0 4,0 5,0

Leerlaufdrehzahl 1. Gang	0-300 min ⁻¹
Leerlaufdrehzahl 2. Gang	0-600 min ⁻¹
Leerlaufdrehzahl 3. Gang	0-1.700 min ⁻¹
Leerlaufschlagzahl 1. Gang	0-4.500 min ⁻¹
Leerlaufschlagzahl 2. Gang	0-9.000 min ⁻¹
Leerlaufschlagzahl 3. Gang	0-25.500 min ⁻¹
Bohrleistung in Holz	65 mm
Bohrleistung in Stahl	13 mm
Bohrleistung in Mauerwerk	16 mm
Drehmoment weich	40 Nm
Drehmoment hart	80 Nm
Bohrfutterspannweite	1,5-13 mm
Maße (LxBxH) mm	250x78x257
Gewicht	2,2 kg
Schalldruckpegel (L _{pA})	86 dB(A)

DHR165Y1J**Akku-Bohrhammer****Bohrhammer zum Bohren und Hammerbohren**

- Mit Ausrastkupplung
- Kohlebürsten von außen wechselbar
- Mit leuchtstarker LED



Lieferumfang:
Seitengriff 36
Akku-BL1815N, 18V 1,5 Ah
Tiefenanschlag
MAKPAC Gr.3

Best.-Nr.:
158057-6
196235-0
324219-0
821551-8

Li-Ion Ah 1,5 3,0 4,0 5,0

Leerlaufdrehzahl	0-1.600 min ⁻¹
Leerlaufschlagzahl	0-5.300 min ⁻¹
Einzelschlagstärke	1,3 Joule
Bohrleistung in Beton	16 mm
Bohrleistung in Holz	24 mm
Bohrleistung in Stahl	13 mm
Passend für	SDS-PLUS
Maße (LxBxH) mm	297x79x253
Gewicht	2,2 kg
Schalldruckpegel (L _{pA})	85 dB(A)
Schalleistungspegel (L _{WA})	96 dB(A)
K-Wert Geräusch	3 dB(A)
Vibration Bohren Metall	3,5 m/s
Vibration Hammerbohren in Beton	12,5 m/s
K-Wert Vibration	1,5 m/s

DHR243Y1J**Akku-Kombihammer****Zum Bohren, Hammerbohren sowie zum Meißeln**

- Mit Schnellwechsel-Bohrfutter für zylindrische Bohrer
- Bürstenloser Motor für mehr Ausdauer, längere Lebensdauer und kompakteres Gehäuse
- Mit Rutschkupplung
- 40-fache Meißelverstellung
- Mit Anschluss für Staubabsaugung DX02 Best.-Nr.: 195902-4

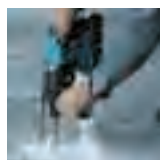

Lieferumfang:
Seitengriff 36
Schnellwechselfutter
Akku-BL1815N, 18V 1,5 Ah
Tiefenanschlag
MAKPAC Gr.4

Best.-Nr.:
158057-6
194079-2
196235-0
324219-0
821552-6

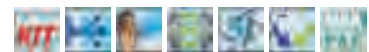
Li-Ion Ah 1,5 3,0 4,0 5,0

Leerlaufdrehzahl	0-950 min ⁻¹
Leerlaufschlagzahl	0-4.700 min ⁻¹
Einzelschlagstärke	2,0 Joule
Bohrleistung in Beton	24 mm
Bohrleistung in Holz	27 mm
Bohrleistung in Stahl	13 mm
Passend für	SDS-PLUS
Maße (LxBxH) mm	353x85x213
Gewicht	2,8 kg
Schalldruckpegel (L _{pA})	89 dB(A)
Schalleistungspegel (L _{WA})	100 dB(A)
K-Wert Geräusch	3 dB(A)
Vibration Bohren Metall	2,5 m/s
Vibration Hammerbohren in Beton	13,0 m/s

Li-Ion Ah 1,5 3,0 4,0 5,0 440 
Akku-Winkelbohrmaschine
DDA350Y1J



Leerlaufdrehzahl	0-1.800 min ⁻¹
Bohrleistung in Holz	25 mm
Bohrleistung in Stahl	10 mm
Eckmaß	66 mm
Bohrfutterspannweite	1,5-10 mm
Maße (LxBxH) mm	314x79x115
Gewicht	1,5 kg
Schalldruckpegel (L _{pA})	73 dB(A)
K-Wert Geräusch	3 dB(A)
Vibration Bohren Metall	2,5 m/s
K-Wert Vibration	1,5 m/s

Handliche Akku-Winkelbohrmaschine

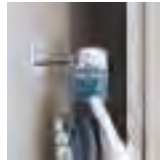
- Nur 66 mm von Getriebekopfoberkante bis zur Bohrfutterspitze
- Mit Motorbremse
- 4-poliger Motor in kompakter Bauform ohne Drehmomentverlust bei geringer Stromaufnahme
- Mit leuchtstarker LED
- Drehzahl elektronisch regelbar

Lieferumfang:
 Seitengriff 36
 Akku-BL1815N, 18V 1,5 Ah
 Zahnkranzbohrfutter 10mm
 Bohrfutterschlüssel S10
 MAKPAC Gr.2

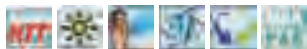
Best.-Nr.:
 153489-2
 196235-0
 763174-5
 763415-9
 821550-0

Li-Ion Ah 1,5 3,0 4,0 5,0 441 
Akku-Winkelbohrmaschine
DDA351Y1J

Leerlaufdrehzahl	0-1.800 min ⁻¹
Bohrleistung in Holz	25 mm
Bohrleistung in Stahl	10 mm
Eckmaß	93 mm
Bohrfutterspannweite	1,5-10 mm
Maße (LxBxH) mm	326x79x115
Gewicht	1,8 kg
Schalldruckpegel (L _{pA})	70 dB(A)
K-Wert Geräusch	3 dB(A)
Vibration Bohren Metall	2,5 m/s
K-Wert Vibration	1,5 m/s

Handliche Akku-Winkelbohrmaschine

- Nur 93 mm von Getriebekopfoberkante bis zur Bohrfutterspitze
- Elektronikschalter für stufenlose Drehzahlsteuerung
- Mit Motorbremse
- Einhülsiges Schnellspannbohrfutter
- 4-poliger Motor in kompakter Bauform ohne Drehmomentverlust bei geringer Stromaufnahme
- Mit leuchtstarker LED
- Rechts-/Links-Lauf

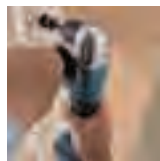
Lieferumfang:
 Seitengriff 36
 Akku-BL1815N, 18V 1,5 Ah
 Schnellspannbohrfutter 10mm
 MAKPAC Gr.2

Best.-Nr.:
 153489-2
 196235-0
 766005-7
 821550-0

Li-Ion Ah 1,5 3,0 4,0 5,0 442 
Akku-Schlagschrauber
DTD129Y1J



Leerlaufdrehzahl	0-2.500 min ⁻¹
Leerlaufschlagzahl	0-3.200 min ⁻¹
Drehmoment hart	160 Nm
Standardschrauben	M5-M14
Hochfeste Schrauben	M5-M12
Werkzeugaufnahme	1/4"
Maße (LxBxH) mm	147x79x244
Gewicht	1,5 kg
Schalldruckpegel (L _{pA})	94 dB(A)
Schalleistungspegel (L _{WA})	105 dB(A)
K-Wert Geräusch	3 dB(A)
Vibration Schlagschrauben bei Vollast	15 m/s
K-Wert Vibration	1,5 m/s

Sehr handlicher, kurzer Schlagschrauber

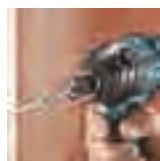
- Bürstenloser Motor für mehr Ausdauer, längere Lebensdauer und kompakteres Gehäuse
- Feinfühlig regelbare Drehzahl
- Rechts-/Links-Lauf
- Mit leuchtstarker LED

Lieferumfang:
 Akku-BL1815N, 18V 1,5 Ah
 MAKPAC Gr.2

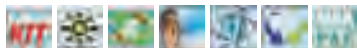
Best.-Nr.:
 196235-0
 821550-0

Li-Ion Ah 1,5 3,0 4,0 5,0 443 
Akku-Schlagschrauber
DTD146Y1J

Leerlaufdrehzahl	0-2.300 min ⁻¹
Leerlaufschlagzahl	0-3.200 min ⁻¹
Drehmoment hart	160 Nm
Standardschrauben	M5-M12
Maschinenschrauben	M5-M14
Werkzeugaufnahme	1/4"
Maße (LxBxH) mm	138x79x238
Gewicht	1,5 kg
Schalldruckpegel (L _{pA})	93 dB(A)
Schalleistungspegel (L _{WA})	104 dB(A)
K-Wert Geräusch	3 dB(A)
Vibration Schlagschrauben bei Vollast	15,5 m/s
K-Wert Vibration	2,0 m/s

Kraftvoller Akku-Schlagschrauber mit sehr kurzer Bauform von nur 138 mm

- 4-poliger Motor in kompakter Bauform ohne Drehmomentverlust bei geringer Stromaufnahme
- Robuste Konstruktion mit Schutzkappen am Gehäuse
- Mit leuchtstarker LED
- Gummiabdichtungen gegen Staub und Spritzwasser
- Mit Akku-Kapazitätsanzeige

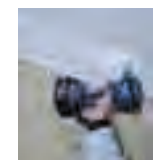
Lieferumfang:
 Akku-BL1815N, 18V 1,5 Ah
 MAKPAC Gr.2

Best.-Nr.:
 196235-0
 821550-0

DTD148Y1J



Akku-Schlagschrauber

Dreh- und Schlagzahl in 3 Stufen regelbar

- Bürstenloser Motor für mehr Ausdauer, längere Lebensdauer und kompakteres Gehäuse
- Gehäuselänge nur 119 mm
- T-Modus zum optimalen Verarbeiten von Teks-Selbstbohrschrauben
- Aufwändiger Schutz gegen Staub und Spritzwasser
- Mit LED



Lieferumfang:
Akku-BL1815N, 18V 1,5 Ah
MAKPAC Gr.2

Best-Nr.:
196235-0
821550-0

Li-Ion Ah 1,5 3,0 4,0 5,0

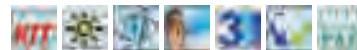

Leerlaufdrehzahl Stufe 1	0-1.200 min ⁻¹
Leerlaufdrehzahl Stufe 2	0-2.100 min ⁻¹
Leerlaufdrehzahl Stufe 3	0-3.200 min ⁻¹
Leeraufschlagzahl Stufe 1	0-1.100 min ⁻¹
Leeraufschlagzahl Stufe 2	0-2.600 min ⁻¹
Leeraufschlagzahl Stufe 3	0-3.500 min ⁻¹
Drehmoment hart	175 Nm
Werkzeugaufnahme	1/4"
Maße (LxBxH) mm	119x79x238
Gewicht	1,5 kg
Schalldruckpegel (L _{pA})	96 dB(A)
Schalleistungspegel (L _{WA})	107 dB(A)
K-Wert Geräusch	3 dB(A)
Vibration Schlagschrauben bei Volllast	12,5 m/s
K-Wert Vibration	1,5 m/s

DTW281Y1J



Akku-Schlagschrauber

Sehr handlicher, kurzer Schlagschrauber

- Dreh- und Schlagzahl in 3 Stufen regelbar
- Bürstenloser Motor für mehr Ausdauer, längere Lebensdauer und kompakteres Gehäuse
- Mit Akku-Kapazitätsanzeige
- Mit leuchtstarker LED mit Nachglimmfunktion
- 1/2"-Außenvierkant-Aufnahme
- Aufwändiger Schutz gegen Staub und Spritzwasser



Lieferumfang:
Akku-BL1815N, 18V 1,5 Ah
MAKPAC Gr.2

Best-Nr.:
196235-0
821550-0

Li-Ion Ah 1,5 3,0 4,0 5,0



Leerlaufdrehzahl Stufe 1	0-1.600 min ⁻¹
Leerlaufdrehzahl Stufe 2	0-2.100 min ⁻¹
Leerlaufdrehzahl Stufe 3	0-2.800 min ⁻¹
Leeraufschlagzahl Stufe 1	0-1.800 min ⁻¹
Leeraufschlagzahl Stufe 2	0-2.600 min ⁻¹
Leeraufschlagzahl Stufe 3	0-3.500 min ⁻¹
Drehmoment hart	280 Nm
Werkzeugaufnahme	1/2"
Maße (LxBxH) mm	147x79x249
Gewicht	1,7 kg
Schalldruckpegel (L _{pA})	96 dB(A)
Schalleistungspegel (L _{WA})	107 dB(A)
K-Wert Geräusch	3 dB(A)
Vibration Schlagschrauben bei Volllast	11,5 m/s
K-Wert Vibration	1,5 m/s

DTW450Y1J



Akku-Schlagschrauber

Kraftvoller Schlagschrauber mit sehr hohem Drehmoment von 440 Nm

- Kurze Bauform von nur 266 mm
- Vibrationsentkoppelte Akkuhalterung
- Praktischer, großflächiger Rechts-/Linkslauf-Umschalter
- Separat zuschaltbare leuchtstarke LED

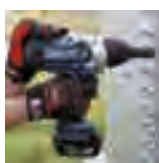

Lieferumfang:
Akku-BL1815N, 18V 1,5 Ah
Schraube M4x12
Einhängebügel
MAKPAC Gr.3
Tiefziehteil f. MAKPAC

Best-Nr.:
196235-0
251314-2
345736-7
821551-8
837645-9

Li-Ion Ah 1,5 3,0 4,0 5,0

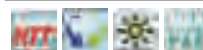

Leerlaufdrehzahl	1600 min ⁻¹
Leeraufschlagzahl	2.200 min ⁻¹
Drehmoment hart	440 Nm
Standardschrauben	M12-M22
Hochfeste Schrauben	M12-M16
Werkzeugaufnahme	1/2"
Maße (LxBxH) mm	266x82x290
Gewicht	3,4 kg
Schalldruckpegel (L _{pA})	94 dB(A)

DTP141Y1J



Akku-Quadroschrauber

Akku-Schrauber mit 4 Funktionen: Schlagschrauben, Schrauben, Bohren (2-Gang), Schlagbohren

- Bürstenloser Motor für mehr Ausdauer, längere Lebensdauer und kompakteres Gehäuse
- Lediglich ein leichtgängiger Schalter zur Wahl der Funktion und Geschwindigkeit im Bohrmodus
- 16-fache Drehmomenteinstellung (im Schraubmodus)
- 4-poliger Motor in kompakter Bauform ohne Drehmomentverlust bei geringer Stromaufnahme

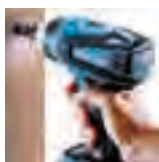

Lieferumfang:
Akku-BL1815N, 18V 1,5 Ah
MAKPAC Gr.2

Best-Nr.:
196235-0
821550-0

Li-Ion Ah 1,5 3,0 4,0 5,0

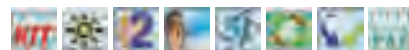

Leerlaufdrehzahl 1. Gang	0-700 min ⁻¹
Leerlaufdrehzahl 2. Gang	0-2.700 min ⁻¹
Leerlaufdrehzahl	0-1.100 min ⁻¹
Schraubmodus	
Leeraufschlagzahl	0-32.400 min ⁻¹
Leerlaufdrehzahl	0-1.300/2.200/2
Schlagschraubmodus	.700 min ⁻¹
Leeraufschlagzahl	0-3.200 min ⁻¹
Schlagschraubmodus	
Bohrleistung in Holz	21 mm
Bohrleistung in Stahl	10 mm
Bohrleistung in Mauerwerk	8 mm
Drehmoment weich/hart	10/150 Nm
Werkzeugaufnahme	1/4"
Maße (LxBxH) mm	186x79x236
Gewicht	1,6 kg
Schalldruckpegel (L _{pA})	85 dB(A)

Li-Ion Ah 1,5 3,0 4,0 5,0

Akku-Impulsschrauber
DTS141Y1J

Leerlaufdrehzahl Stufe 1	0-1.100 min ⁻¹
Leerlaufdrehzahl Stufe 2	0-2.100 min ⁻¹
Leerlaufdrehzahl Stufe 3	0-2.700 min ⁻¹
Leerlaufschlagzahl Stufe 1	0-1.400 min ⁻¹
Leerlaufschlagzahl Stufe 2	0-2.200 min ⁻¹
Leerlaufschlagzahl Stufe 3	0-2.700 min ⁻¹
Drehmoment hart	40 Nm
Standardschrauben	M6 - M10
Hochfeste Schrauben	M6 - M8
Werkzeugaufnahme	1/4"
Maße (LxBxH) mm	136x79x240
Gewicht	1,2 kg
Schalldruckpegel (L _{pa})	79 dB(A)
K-Wert Geräusch	3 dB(A)
Vibration Schlagschrauben bei Volllast	17,5 m/s

Elektrohydraulisches Impulsprinzip statt mechanischem Schlagwerk, dadurch geringe Geräusentwicklung

- Hydraulik mit Ölkühlung für lange durchgängige Arbeitsleistung
- Bürstenloser Motor für mehr Ausdauer, längere Lebensdauer und kompakteres Gehäuse
- Schlagwerk in 3 Stufen einstellbar
- Elektronisch regelbare Drehzahl
- Mit leuchtstarker LED

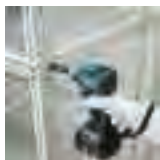
Lieferumfang:
 Akku-BL1815N, 18V 1,5 Ah
 MAKPAC Gr.2

Best.-Nr.:
 196235-0
 821550-0

Li-Ion Ah 1,5 3,0 4,0 5,0

Akku-Schnellbauschrauber
DFS452Y1J

Leerlaufdrehzahl	0-4.000 min ⁻¹
Schnellbauschrauben	5 mm
Maße (LxBxH) mm	254x79x259
Gewicht	1,8 kg
Schalldruckpegel (L _{pa})	70 dB(A)
K-Wert Geräusch	3 dB(A)
Vibration	2,5 m/s
K-Wert Vibration	1,5 m/s

Push&Drive-Technologie für längere Akku-Laufleistung: Erst bei Kontakt mit der Schraube startet der BL-Motor den Schraubvorgang

- Mit Akku-Kapazitätsanzeige
- Handliche Maschinenführung durch Pistolengriff
- Leicht einstellbarer Tiefenanschlag
- Geräuschlos abschaltende Rutschkupplung
- Mit Gürtelclip
- Hohe Drehzahl für schnellen Arbeitsfortschritt
- Mit leuchtstarker LED

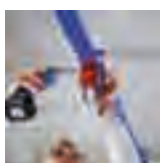
Lieferumfang:
 Akku-BL1815N, 18V 1,5 Ah
 Flachrundkopfschraube M4x12
 Einhängebügel
 MAKPAC Gr.2
 Tiefziehteil f. MAKPAC
 Magnethalter 1/4" 60mm

Best.-Nr.:
 196235-0
 266622-8
 346449-3
 821550-0
 837805-3
 P-05979

Li-Ion Ah 1,5 3,0 4,0 5,0

Akku-Magazinschrauber
DFR550Y1J

Leerlaufdrehzahl	4.000 min ⁻¹
Schnellbauschrauben	4,0 x 25-55 mm
Maße (LxBxH) mm	424x80x238
Gewicht	1,5 kg
Schalldruckpegel (L _{pa})	75 dB(A)
K-Wert Geräusch	3 dB(A)
Vibration	2,5 m/s
K-Wert Vibration	1,5 m/s

Zur schnellen Verarbeitung von gurtmagazinierten Schrauben

- Geräuschlos abschaltende Kupplung
- Lange Schraubenführung verhindert das Verkanten des Gurtes
- Rechts-/Links-Lauf
- Einstellbarer Tiefenanschlag für unterschiedliche Schraubenlängen
- Hohe Drehzahl für effektiven Arbeitsfortschritt
- 4-poliger Motor in kompakter Bauform ohne Drehmomentverlust bei geringer Stromaufnahme

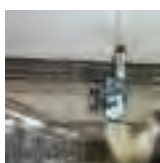
Lieferumfang:
 Schraubvorsatz 5mm-157
 Akku-BL1815N, 18V 1,5 Ah
 Kontaktschutzkappe
 MAKPAC Gr.3
 PH Bit 2x157 5mm

Best.-Nr.:
 195184-8
 196235-0
 450128-8
 821551-8
 P-67795

Li-Ion Ah 1,5 3,0 4,0 5,0

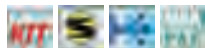
Akku-Rotationsschneider
DCO180Y1J

Leerlaufdrehzahl	30.000 min ⁻¹
Werkzeugaufnahme	6,35/3,18 mm
Maße (LxBxH) mm	313x77x118
Gewicht	1,4 kg
Schalldruckpegel (L _{pa})	77 dB(A)
K-Wert Geräusch	3 dB(A)
Vibration	2,5 m/s
K-Wert Vibration	1,5 m/s

Zum schnellen Erstellen von Ausschnitten z.B. für die Elektroinstallation, zum Nacharbeiten oder Anpassen

- Einfache Frästiefeneinstellung
- Leicht und handlich
- Anti-Restart-Funktion verhindert unbeabsichtigtes Einschalten nach Akku-Wechsel

Lieferumfang:
 Akku-BL1815N, 18V 1,5 Ah
 Schneidebit 3,18mm 1/8"
 MAKPAC Gr.1

Best.-Nr.:
 196235-0
 733229-0 (2x)
 821549-5

DGA504Y1J

Automatik Speed Control



Akku-Winkelschleifer

Automatic Speed Control regelt je nach Anforderung automatisch hohe Drehzahl für Trennarbeiten oder hohes Drehmoment für Schleifarbeiten

- Sehr handlicher Winkelschleifer mit 18 V-Antrieb
- Bürstenloser Motor für mehr Ausdauer, längere Lebensdauer und kompakteres Gehäuse
- Wiedereinschaltsperr verhindert unbeabsichtigten Start nach Austausch des Akkus

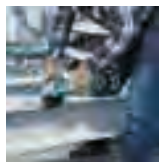

Lieferumfang:	Best.-Nr.:
Schutzhaube 125mm Trennen	123145-8
Seitengriff 36	158237-4
Akku-BL1815N, 18V 1,5 Ah	196235-0
Spannflansch	224415-9
Flanschmutter	224554-5
Stirnlochschlüssel 35mm	782423-1
MAKPAC Gr.3	821551-8

Li-Ion Ah 1,5 3,0 4,0 5,0

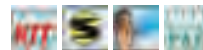

Leerlaufdrehzahl	8.500 min ⁻¹
Schleifscheibendurchmesser	125 mm
Bohrung	22,23 mm
Maße (LxBxH) mm	350x141x130
Gewicht	2,3 kg
Schalldruckpegel (L _{pA})	79 dB(A)
K-Wert Geräusch	3 dB(A)
Vibration Schleifen	6,5 m/s
K-Wert Vibration	1,5 m/s

DGA505Y1J

Automatik Speed Control



Akku-Winkelschleifer

Automatic Speed Control regelt je nach Anforderung automatisch hohe Drehzahl für Trennarbeiten oder hohes Drehmoment für Schleifarbeiten

- Mit nicht auf Dauerbetrieb arretierbarem Paddelschalter
- Bürstenloser Motor für mehr Ausdauer, längere Lebensdauer und kompakteres Gehäuse
- Wiedereinschaltsperr verhindert unbeabsichtigten Start nach Austausch des Akkus



Lieferumfang:	Best.-Nr.:
Schutzhaube 125mm T	122895-2
Seitengriff 36	158237-4
Akku-BL1815N, 18V 1,5 Ah	196235-0
Spannflansch	224415-9
Flanschmutter	224554-5
Stirnlochschlüssel 35mm	782423-1
MAKPAC Gr.3	821551-8

Li-Ion Ah 1,5 3,0 4,0 5,0

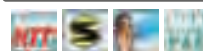

Leerlaufdrehzahl	8.500 min ⁻¹
Schleifscheibendurchmesser	125 mm
Bohrung	22,23 mm
Maße (LxBxH) mm	350x141x130
Gewicht	2,3 kg
Schalldruckpegel (L _{pA})	79 dB(A)
K-Wert Geräusch	3 dB(A)
Vibration Schleifen	6,5 m/s
K-Wert Vibration	1,5 m/s

NEU

DGD800Y1J

Akku-Geradschleifer

Sehr geringer Gehäusedurchmesser

- Abnehmbarer Kunststoffschutz über dem Spindelgehäuse dient als Zusatzgriff
- Wiedereinschaltsperr verhindert unbeabsichtigten Start nach Austausch des Akkus
- Ohne Kunststoffschutz im Bohrstand einsetzbar (Spannhals 43 mm Ø)
- Runde Spannmutter reduziert das Risiko die Oberfläche zu beschädigen
- LED warnt vor nachlassender Akkuspannung und Überlastung



Lieferumfang:	Best.-Nr.:
Akku-BL1815N, 18V 1,5 Ah	196235-0
MAKPAC Gr.2	821550-0

Li-Ion Ah 1,5 3,0 4,0 5,0

430



Leerlaufdrehzahl	26.000 min ⁻¹
Spannzange	6 mm
Spannzange optional	3, 1/8", 1/4", 8 mm
Einsatzwerkzeug Ø max,	36 mm
Maße (LxBxH) mm	402x82x118
Gewicht	2,0 kg
Schalldruckpegel (L _{pA})	72 dB(A)
K-Wert Geräusch	3 dB(A)
Vibration Schleifen	6,5 m/s
K-Wert Vibration	1,5 m/s

DJN161Y1J

Akku-Knabber 1,6 mm

Handlicher Akku-Knabber zum Trennen von Blechtafel-, Well- und Trapezblech

- Stufenlos verstellbare Matrize um 360° drehbar mit 90° Arretierung
- Schlanke Bauform
- LED warnt vor nachlassender Akkuspannung und Überlastung
- Anti-Restart-Funktion verhindert unbeabsichtigtes Einschalten nach Akku-Wechsel
- Meß-Nut zur Überprüfung der Blechstärke



Lieferumfang:	Best.-Nr.:
Akku-BL1815N, 18V 1,5 Ah	196235-0
MAKPAC Gr.2	821550-0
Matrize	A-15051
Kerbstift	A-83951

Li-Ion Ah 1,5 3,0 4,0 5,0

430



Schnitte pro Minute	1.900 min ⁻¹
Schnittleistung 200 N/mm	2,5 mm
Schnittleistung 400 N/mm	1,6 mm
Schnittleistung 600 N/mm	1,2 mm
Schnittleistung 800 N/mm	0,8 mm
kleinster Schnittradius	50 mm
Schneidspurbreite	5 mm
Eintauchdurchmesser	22 mm
Maße (LxBxH) mm	251x78x189
Gewicht	1,6 kg
Schalldruckpegel (L _{pA})	73 dB(A)
K-Wert Geräusch	3 dB(A)
Vibration Trennen Metall	6,5 m/s
K-Wert Vibration	1,5 m/s

Li-Ion Ah 1,3 3,0	430	Akku-Kurvenschere 1,0 mm	BJS101ZJ
--------------------------	-----	---------------------------------	-----------------

Schnitte pro Minute	4.300 min ⁻¹
Schnittleistung 200 N/mm	2,5 mm
Schnittleistung 400 N/mm	1,0 mm
Schnittleistung 600 N/mm	0,7 mm
kleinster Schnittradius	30 mm
Maße (LxBxH) mm	302x78x118
Gewicht	1,4 kg
Schalldruckpegel (L _{pA})	71 dB(A)
K-Wert Geräusch	3 dB(A)
Vibration Trennen Metall	13 m/s
K-Wert Vibration	1,5 m/s

Kurvenschere für einfache, saubere Schnitte mit kleinem Radius

- Doppelschneide verringert die Deformation des Werkstücks
- Auf unterschiedliche Materialstärke einstellbarer Schneidspalt zur Reduzierung von Gratbildung
- Schlankes Gehäuse für exzellente Handlichkeit
- Wiedereinschaltsperr verhindert unbeabsichtigten Start nach Austausch des Akkus
- LED warnt vor nachlassender Akkuspannung und Überlastung

Lieferumfang:
 Akku-BL1815N, 18V 1,5 Ah
 MAKPAC Gr.2
 Tiefzieheteil f. MAKPAC

Best.-Nr.:
 196235-0
 821550-0
 837636-0

Li-Ion Ah 1,5 3,0 4,0 5,0	430	Akku-Blechscherer 1,0 mm	DJS101Y1J
----------------------------------	-----	---------------------------------	------------------

Schnitte pro Minute	4.300 min ⁻¹
Schnittleistung 200 N/mm	2,5 mm
Schnittleistung 400 N/mm	1,0 mm
Schnittleistung 600 N/mm	0,7 mm
kleinster Schnittradius	30 mm
Maße (LxBxH) mm	302x78x118
Gewicht	1,4 kg
Schalldruckpegel (L _{pA})	71 dB(A)
K-Wert Geräusch	3 dB(A)
Vibration Trennen Metall	13 m/s
K-Wert Vibration	1,5 m/s

Kurvenschere für einfache, saubere Schnitte mit kleinem Radius

- Doppelschneide verringert die Deformation des Werkstücks
- Auf unterschiedliche Materialstärke einstellbarer Schneidspalt zur Reduzierung von Gratbildung
- Schlankes Gehäuse für exzellente Handlichkeit
- Wiedereinschaltsperr verhindert unbeabsichtigten Start nach Austausch des Akkus
- LED warnt vor nachlassender Akkuspannung und Überlastung

Lieferumfang:
 Akku-BL1815N, 18V 1,5 Ah
 Kontaktschutzkappe
 MAKPAC Gr.2
 Tiefzieheteil f. MAKPAC

Best.-Nr.:
 196235-0
 450128-8
 821550-0
 837636-0

Li-Ion Ah 1,3 3,0	430	Akku-Blechscherer	BJS161ZJ
--------------------------	-----	--------------------------	-----------------

Schnitte pro Minute	4.300 min ⁻¹
Schnittleistung 200 N/mm	2,5 mm
Schnittleistung 400 N/mm	1,6 mm
Schnittleistung 600 N/mm	1,2 mm
kleinster Schnittradius	250 mm
Maße (LxBxH) mm	300x78x118
Gewicht	1,4 kg
Schalldruckpegel (L _{pA})	71 dB(A)
K-Wert Geräusch	3 dB(A)
Vibration Trennen Metall	13 m/s
K-Wert Vibration	1,5 m/s

Blechscherer für einfache, saubere Schnitte

- Doppelschneide reduziert Deformation des Werkstücks auf ein Minimum
- Auf unterschiedliche Materialstärke einstellbarer Schneidspalt zur Reduzierung von Gratbildung
- Schlankes Gehäuse für exzellente Handlichkeit
- Wiedereinschaltsperr verhindert unbeabsichtigten Start nach Austausch des Akkus
- LED warnt vor nachlassender Akkuspannung und Überlastung

Lieferumfang:
 Akku-BL1815N, 18V 1,5 Ah
 Messersatz
 Schneidmesser
 MAKPAC Gr.2

Best.-Nr.:
 196235-0
 792533-6
 792534-4
 821550-0

Li-Ion Ah 1,5 3,0 4,0 5,0	430	Akku-Blechscherer	DJS161Y1J
----------------------------------	-----	--------------------------	------------------

Schnitte pro Minute	4.300 min ⁻¹
Schnittleistung 200 N/mm	2,5 mm
Schnittleistung 400 N/mm	1,6 mm
Schnittleistung 600 N/mm	1,2 mm
kleinster Schnittradius	250 mm
Maße (LxBxH) mm	362x78x118
Gewicht	2,0 kg
Schalldruckpegel (L _{pA})	71 dB(A)
K-Wert Geräusch	3 dB(A)
Vibration Trennen Metall	13 m/s
K-Wert Vibration	1,5 m/s

Blechscherer für einfache, saubere Schnitte

- Doppelschneide reduziert Deformation des Werkstücks auf ein Minimum
- Auf unterschiedliche Materialstärke einstellbarer Schneidspalt zur Reduzierung von Gratbildung
- Schlankes Gehäuse für exzellente Handlichkeit
- Wiedereinschaltsperr verhindert unbeabsichtigten Start nach Austausch des Akkus
- LED warnt vor nachlassender Akkuspannung und Überlastung

Lieferumfang:
 Akku-BL1815N, 18V 1,5 Ah
 Messersatz
 Schneidmesser
 MAKPAC Gr.2

Best.-Nr.:
 196235-0
 792533-6
 792534-4
 821550-0

DCS550Y1J

Akku-Metallhandkreissäge

Sehr handliche Maschine zum Trennen von Profilen und Vollmaterial aus Metall

- Schnitttiefenverstellung nach dem Scherenprinzip
- Sägefisch aus Edelstahl
- Mit leuchtstarker LED



Lieferumfang:
Schutzbrille
Akku-BL1815N, 18V 1,5 Ah
6-KT Stiftschlüssel 5mm
MAKPAC Gr.3
HM-Sägeb. 136x20x30Z

Best-Nr.:
192219-6
196235-0
783203-8
821551-8
B-07319

Li-Ion Ah 1,5 3,0 4,0 5,0

430



Leerlaufdrehzahl	3.600 min ⁻¹
Schnittleistung 0°	51 mm
Sägeblattdurchmesser	136 mm
Bohrung	20 mm
Maße (LxBxH) mm	348x180x201
Gewicht	2,6 kg
Schalldruckpegel (L _{pA})	78 dB(A)
K-Wert Geräusch	3 dB(A)
Vibration Sägen Metall	2,5 m/s
K-Wert Vibration	1,5 m/s

DCS551Y1J

Akku-Metallhandkreissäge

Sehr handliche Maschine zum Trennen von Profilen und Vollmaterial aus Metall

- Schnitttiefenverstellung nach dem Scherenprinzip
- Sägefisch aus Edelstahl
- Mit leuchtstarker LED



Lieferumfang:
Schutzbrille
Akku-BL1815N, 18V 1,5 Ah
6-KT Stiftschlüssel 5mm
MAKPAC Gr.3

Best-Nr.:
192219-6
196235-0
783203-8
821551-8

Li-Ion Ah 1,5 3,0 4,0 5,0



Leerlaufdrehzahl	3.900 min ⁻¹
Schnittleistung 0°	57,5 mm
Sägeblattdurchmesser	150 mm
Bohrung	20 mm
Maße (LxBxH) mm	332x158x231
Gewicht	2,9 kg
Schalldruckpegel (L _{pA})	78 dB(A)
K-Wert Geräusch	3 dB(A)
Vibration Sägen Metall	2,5 m/s
K-Wert Vibration	1,5 m/s

NEU

DJV181Y1J

Akku-Pendelhubstichsäge

Leichte Stichsäge mit geringer Geräusentwicklung

- Bürstenloser Motor für mehr Ausdauer, längere Lebensdauer und kompakteres Gehäuse
- Exzellente Vibrationsdämpfung
- Mit 3-facher Pendelhubeinstellung plus Neutralstellung
- Kühlluft bläst die Schnittstelle frei
- Grundplatte aus Aluminium-Druckguss beidseitig um 45° schwenkbar
- Werkzeugloser Sägeblattwechsel
- Mit leuchtstarker LED

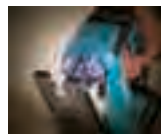

Lieferumfang:
Absaugstutzen
Akku-BL1815N, 18V 1,5 Ah
Spanreisschutz
Gleitschuh Kunststoff
6-KT Stiftschlüssel 4mm
MAKPAC Gr.3
Tiefziehteil f. MAKPAC

Best-Nr.:
126331-0
196235-0
415524-7
417852-6
783202-0
821551-8
837789-5

Li-Ion Ah 1,5 3,0 4,0 5,0



Leerlaufhubzahl	800-3.500 min ⁻¹
Max. Gehrungswinkel	45°
Schnittleistung Holz	135 mm
Schnittleistung Stahl	10 mm
Hubhöhe	26 mm
Pendelhubeinstellung	3-fach plus Neutral
Maße (LxBxH) mm	298x77x189
Gewicht	2,5 kg
Schalldruckpegel (L _{pA})	78 dB(A)
K-Wert Geräusch	3 dB(A)
Vibration Sägen Holz	6,5 m/s
Vibration Sägen Metall	5,0 m/s
K-Wert Vibration	1,5 m/s

DJV182Y1J

Akku-Pendelhubstichsäge

Leichte Stichsäge mit geringer Geräusentwicklung

- Bürstenloser Motor für mehr Ausdauer, längere Lebensdauer und kompakteres Gehäuse
- Exzellente Vibrationsdämpfung
- Mit 3-facher Pendelhubeinstellung plus Neutralstellung
- Kühlluft bläst die Schnittstelle frei
- Grundplatte aus Aluminium-Druckguss beidseitig um 45° schwenkbar
- Werkzeugloser Sägeblattwechsel
- Mit leuchtstarker LED

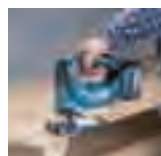

Lieferumfang:
Akku-BL1815N, 18V 1,5 Ah
MAKPAC Gr.3

Best-Nr.:
196235-0
821551-8

Li-Ion Ah 1,5 3,0 4,0 5,0



Leerlaufhubzahl	800-3.500 min ⁻¹
Max. Gehrungswinkel	45°
Schnittleistung Holz	135 mm
Hubhöhe	26 mm
Pendelhubeinstellung	3-fach plus Neutral
Maße (LxBxH) mm	266x77x208
Gewicht	2,5 kg
Schalldruckpegel (L _{pA})	78 dB(A)
K-Wert Geräusch	3 dB(A)
Vibration Sägen Holz	6,5 m/s
Vibration Sägen Metall	5,0 m/s
K-Wert Vibration	1,5 m/s

Li-Ion Ah 1,5 3,0 4,0 5,0

441

Akku-Recipsäge
DJR181YK

Leerlaufhubzahl	0-2.900 min ⁻¹
Hubhöhe	28 mm
Max. Schnittleistung Rohr	130 mm
Max. Schnittleistung Holz 90°	255 mm
Maße (LxBxH) mm	499x91x234
Gewicht	3,7 kg
Schalldruckpegel (L _{pa})	86 dB(A)
Schalleistungspegel (L _{WA})	97 dB(A)
K-Wert Geräusch	3 dB(A)
Vibration Sägen Holzplatte	12,5 m/s
Vibration Sägen in Holzbalken	14 m/s
K-Wert Vibration	1,5 m/s

Effektiver Staubschutz verhindert das Eindringen von Staub und Schmutz

- Werkzeugloser Sägeblattwechsel
- Führungsschuh in 5 Positionen arretierbar
- Sehr schneller Sägefortschritt
- 4-poliger Motor in kompakter Bauform ohne Drehmomentverlust bei geringer Stromaufnahme
- inkl. 1 Akku ohne Ladegerät

Lieferumfang:
 Transportkoffer
 Akku-BL1815N, 18V 1,5 Ah

Best.-Nr.:
 141354-7
 196235-0

Li-Ion Ah 1,5 3,0 4,0 5,0

441

Akku-Recipsäge
DJR183Y1J

Leerlaufhubzahl	0-3.000 min ⁻¹
Hubhöhe	13 mm
Max. Schnittleistung Rohr	50 mm
Max. Schnittleistung Holz 90°	50 mm
Maße (LxBxH) mm	392x81x209
Gewicht	1,5 kg
Schalldruckpegel (L _{pa})	76 dB(A)
K-Wert Geräusch	3 dB(A)
K-Wert Vibration	1,5 m/s

Sehr leichte und handliche Akku-Recipsäge

- Zwei verschiedene Einschalter für mehr Flexibilität im Handling
- Verstellbarer Führungsschuh zur optimalen Ausnutzung des Sägeblatts
- Werkzeugloser Sägeblattwechsel
- Mit LED

Lieferumfang:
 Akku-BL1815N, 18V 1,5 Ah
 Kontaktschutzkappe
 MAKPAC Gr.2
 Tiefziehteil f. MAKPAC
 Reciproblatt BIM 100/18Z
 Reciproblatt BIM 100/6Z

Best.-Nr.:
 196235-0
 450128-8
 821550-0
 837897-2
 B-20404
 B-20432

Li-Ion Ah 1,5 3,0 4,0 5,0

430

Akku-Handkreissäge 51 mm
DSS501Y1J

Leerlaufdrehzahl	3.600 min ⁻¹
Schnittleistung 0°	51 mm
Schnittleistung 45°	35 mm
Sägeblattdurchmesser	136 mm
Bohrung	20 mm
Maße (LxBxH) mm	364x183x201
Gewicht	2,7 kg
Schalldruckpegel (L _{pa})	76 dB(A)
K-Wert Geräusch	3 dB(A)
Vibration Sägen Holz	2,5 m/s
K-Wert Vibration	1,5 m/s

Sehr leicht und handlich, daher perfekt für Arbeiten an Wand und Decke

- Stufenlose Winkelverstellung bis 45°
- Schnittiefenverstellung nach dem Scherenprinzip
- Mit leuchtstarker LED
- Kühlluft bläst die Schnittstelle frei

Lieferumfang:
 Parallelanschlag
 Akku-BL1815N, 18V 1,5 Ah
 6-KT Stiftschlüssel 5mm
 MAKPAC Gr.3
 HM-Sägeb. 136x20x16Z

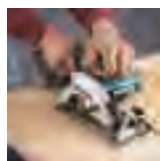
Best.-Nr.:
 164095-8
 196235-0
 783203-8
 821551-8
 B-10643

Li-Ion Ah 1,5 3,0 4,0 5,0

441

Akku-Handkreissäge 66 mm
DHS630Y1J

Leerlaufdrehzahl	3.100 min ⁻¹
Schnittleistung 0°	66 mm
Schnittleistung 45°	46 mm
Sägeblattdurchmesser	165 mm
Bohrung	20 mm
Maße (LxBxH) mm	346x220x247
Gewicht	3,5 kg
Schalldruckpegel (L _{pa})	75 dB(A)
K-Wert Geräusch	3 dB(A)
Vibration Sägen Holz	2,5 m/s
K-Wert Vibration	1,5 m/s

Ideal bei Dacharbeiten und im Innenausbau

- Grundplatte aus Aluminium-Druckguss
- Schnitttiefe bis 66 mm
- Stufenlose Winkelverstellung von 0°-45°
- Blasvorrichtung hält die Schnittstelle sauber
- Mit leuchtstarker Doppel-LED

Lieferumfang:
 Parallelanschlag
 Akku-BL1815N, 18V 1,5 Ah
 Absaugstützen
 6-KT Stiftschlüssel 5mm
 MAKPAC Gr.4
 Tiefziehteil f. MAKPAC

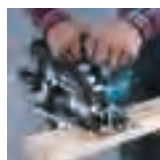
Best.-Nr.:
 164095-8
 196235-0
 196961-1
 783203-8
 821552-6
 837635-2

DHS680Y1J



Akku-Handkreissäge 57 mm

Automatic Speed Control regelt je nach Anforderung automatisch hohe Drehzahl für leichte Aufgaben oder hohes Drehmoment für schwere Aufgaben

- Ideal bei Dacharbeiten und im Innenausbau
- Neigungseinstellung bis 50°
- Bürstenloser Motor für mehr Ausdauer, längere Lebensdauer und kompakteres Gehäuse
- Führungsschiene über Adapter anschließbar (im Sonderzubehör)



Lieferumfang:	Best-Nr.:
Parallelanschlag	164095-8
Führungsschiennenadapter B	195838-7
Akku-BL1815N, 18V 1,5 Ah	196235-0
Absaugstutzen	196961-1
6-KT Stiftschlüssel 5mm	783203-8
MAKPAC Gr.3	821551-8
Tiefziehteil f. Makpac	838182-6

Li-Ion Ah 1,5 3,0 4,0 5,0

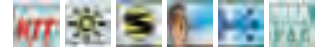

Leerlaufdrehzahl	5.000 min ⁻¹
Schnittleistung 0°	57 mm
Schnittleistung 45°	41 mm
Schnittleistung 50°	37 mm
Sägeblattdurchmesser	165 mm
Bohrung	20 mm
Maße (LxBxH) mm	350x170x238
Gewicht	3,3 kg
Schalldruckpegel (L _{pA})	75 dB(A)
K-Wert Geräusch	3 dB(A)
Vibration Sägen Holz	2,5 m/s
K-Wert Vibration	1,5 m/s

DTM51Y1JX8



Akku-Multifunktionswerkzeug

Inkl. 40-teiliger Werkzeug-Box

- Werkzeugloser Wechsel der Einsatzwerkzeuge
- Multifunktions-Werkzeug zum Sägen, Schneiden und Schleifen
- Umfangreiches Sortiment an Einsatzwerkzeugen für ein breites Anwendungsspektrum
- Elektronisch regelbare Oszillations-Zahl
- Mit Sanftanlauf und Wiederanlaufschutz



Lieferumfang:	Best-Nr.:
Staubabsaugungset	195965-0
Akku-BL1815N, 18V 1,5 Ah	196235-0
MAKPAC Gr.3	821551-8

Li-Ion Ah 1,5 3,0 4,0 5,0



Leerlauf-Oszillation	6.000-20.000 min ⁻¹
Oszillationswinkel	3,2°
Maße (LxBxH) mm	326x80x122
Gewicht	2,2 kg
Schalldruckpegel (L _{pA})	81 dB(A)
Schallleistungspegel (L _{WA})	92 dB(A)
K-Wert Geräusch	3 dB(A)
Vibration Sägen Holz	7,0 m/s
Vibration Schleifen	3,0 m/s
K-Wert Vibration	1,5 m/s

DKP180Y1J



Akku-Hobel 82 mm

Leichte und sehr handliche Maschine

- Große V-Nut für leichtes Anfasen
- Hohe Hobelwellendrehzahl ermöglicht einwandfreies Finish
- Mit HM-Wendemessern ausgestattet
- Spantiefe präzise einstellbar durch leichtgängiges Drehrad mit Rastungen
- Mit Motorbremse

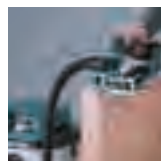

Lieferumfang:	Best-Nr.:
Messereinstellehre	123062-2
Parallelanschlag	165581-2
Akku-BL1815N, 18V 1,5 Ah	196235-0
MAKPAC Gr.3	821551-8
Wendemesser HM 82mm	A-82921

Li-Ion Ah 1,5 3,0 4,0 5,0



Leerlaufdrehzahl	15.000 min ⁻¹
Hobelbreite	82 mm
Länge der Hobelsohle	285 mm
Spanabnahme stufenlos	0-2,0 mm
Maße (LxBxH) mm	271x157x160
Gewicht	2,8 kg
Schalldruckpegel (L _{pA})	84 dB(A)
Schallleistungspegel (L _{WA})	95 dB(A)
K-Wert Geräusch	3 dB(A)
Vibration Hobeln Weichholz	4,5 m/s
K-Wert Vibration	1,5 m/s

DBO180Y1J



Akku-Exzentrerschleifer

Handlicher Akku-Exzentrerschleifer für exzellentes Finish

- Sehr geringe Vibrationen dank Exzenterausrichtung zur Maschinenmitte
- Staubabsaugung durch die Grundplatte oder Fremddabsaugung anschließbar
- Schleifpapierbefestigung mit Klettverschluss
- 3-stufige elektronische Drehzahleinstellung



Lieferumfang:	Best-Nr.:
Akku-BL1815N, 18V 1,5 Ah	196235-0
MAKPAC Gr.2	821550-0

Li-Ion Ah 1,5 3,0 4,0 5,0

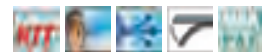

Leerlaufdrehzahl Stufe 1	7.000 min ⁻¹
Leerlaufdrehzahl Stufe 2	9.500 min ⁻¹
Leerlaufdrehzahl Stufe 3	11.000 min ⁻¹
Exzenter	1,4 mm
Schleifpapier (Klett)	125 mm
Schleifpapierbefestigung	KLETT
Schwingkreis	2,8 mm
Maße (LxBxH) mm	175x123x153
Gewicht	1,1 kg
Schalldruckpegel (L _{pA})	77 dB(A)
K-Wert Geräusch	3 dB(A)
Vibration Schleifen	2,5 m/s
K-Wert Vibration	1,5 m/s

Li-Ion Ah 1,5 3,0 4,0 5,0

430

Akku-Nutfräse
DPJ180Y1J

Leerlaufdrehzahl	6.500 min ⁻¹
Schnittleistung	20 mm
Fräser	100x4x22 mm
Maße (LxBxH) mm	351x139x149
Gewicht	3,0 kg
Schalldruckpegel (L _{PA})	74 dB(A)
K-Wert Geräusch	3 dB(A)
Vibration Sägen Holz	2,5 m/s
K-Wert Vibration	1,5 m/s

Nutfräse für alle handelsüblichen Holz-Flachdübel; auch geeignet zum Sägen von Schattenfugen an Wand und Decke

- Sehr handlich und leicht
- 6 verschiedene Einstellungen mit Tiefen-Feineinstellschraube
- Genaue und leichtgängige Zahnstangen-Tiefeneinstellung des Winkelanschlags
- Winkelanschlagverriegelung mit nur einem Spannhebel



Lieferumfang:
 Winkelanschlag
 Staubsack kpl.
 Akku-BL1815N, 18V 1,5 Ah
 Vorsteckklammer
 MAKPAC Gr.3
 Nutfräser 100mm

Best.-Nr.:
 123149-0
 123150-5
 196235-0
 415579-2
 821551-8
 B-20644

Li-Ion Ah 1,5 3,0 4,0 5,0

Akku-Tacker
DST221Y1J

Klammernlänge	10,13,16,19,22 mm
Klammernbreite	10 mm
Klammernstärke	0,6x1,2 mm
Magazinkapazität	98 Stück
Maße (LxBxH) mm	189x91x212
Gewicht	1,8 kg
Schalldruckpegel (L _{PA})	79 dB(A)
K-Wert Geräusch	3 dB(A)
Vibration	2,5 m/s
K-Wert Vibration	1,5 m/s

Leistungsfähiger Tacker zum schnellen und einfachen Einschlagen von Klammern

- Zur Einzel- oder Serienauslösung geeignet
- Variable Einschlagtiefe über leichtgängige Rändelschraube einstellbar
- Vibrationsentkoppelte Akkuhalterung
- Magazin aus Alu mit Sichtfenster zur Kontrolle des Klammenvorrats



Lieferumfang:
 Schutzbrille
 Akku-BL1815N, 18V 1,5 Ah
 MAKPAC Gr.2

Best.-Nr.:
 195246-2
 196235-0
 821550-0



Li-Ion Ah 1,5 3,0 4,0 5,0

Akku-Pintacker
DPT351Y1J

Nagellänge	18,25,30,35 mm
Nageldurchmesser	-0,6 mm
Magazinkapazität	130 Stück
Maße (LxBxH) mm	187x79x227
Gewicht	1,5 kg
Schalldruckpegel (L _{PA})	74 dB(A)
K-Wert Geräusch	3 dB(A)
Vibration	2,5 m/s
K-Wert Vibration	1,5 m/s

Handlicher Nagler unabhängig von Kompressor und Schlauch

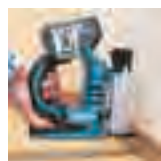
- Zum schnellen und einfachen Befestigen von Deko-Leisten, Fußleisten und Textilien
- Unterschiedliche Nagellängen einsetzbar
- Einschaltperre verhindert unbeabsichtigtes Auslösen
- Mit leuchtstarker LED



Lieferumfang:
 Schutzbrille
 Akku-BL1815N, 18V 1,5 Ah
 Oberflächenbeschützer
 MAKPAC Gr.2

Best.-Nr.:
 195246-2
 196235-0
 419525-7
 821550-0

Li-Ion Ah 1,5 3,0 4,0 5,0

440

Akku-Stauchkopfnagler 50 mm
DBN500Y1J

Stiftlänge	15-50 mm
Winkel der Nägel	90 °
Magazinkapazität	100
Maße (LxBxH) mm	294x97x318
Gewicht	3,5 kg
Schalldruckpegel (L _{PA})	79 dB(A)
K-Wert Geräusch	3 dB(A)
Vibration	2,5 m/s
K-Wert Vibration	1,5 m/s

Mit einstellbarem Tiefeneinschlag

- Mit Leerschlagsicherung
- Umschaltbar von Einzelauslösung auf Dauerbetrieb
- Nur 28 mm Wandabstand
- Mit Sichtfenster zur Kontrolle des Nagelvorrats
- Mit Akku-Kapazitätsanzeige
- Bis zu 1.000 Nägel pro Akku-Ladung (BL1830)

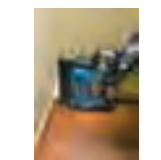

Lieferumfang:
 Schutzbrille
 Akku-BL1815N, 18V 1,5 Ah
 Schraube M4x12
 Einhängebügel
 Berührungsschutz
 6-KT Stiftschlüssel 3mm
 MAKPAC Gr.3

Best.-Nr.:
 195246-2
 196235-0
 251314-2
 346317-0
 424121-8
 783201-2
 821551-8

NEU

Jetzt auch als SystemKit: 10,8 V Kompakt



DF331DY1J

Akku-Bohrschrauber 10,8 V

Li-Ion Ah 1,5 4,0

Kraftvoller Motor für hohe Arbeitsgeschwindigkeit und hohes Drehmoment

- Mit Akku-Kapazitätsanzeige
- 18-fache Drehmomenteinstellung plus Bohrstufe
- Integrierte Temperaturüberwachung, Überlastschutz und Tiefentladeschutz



Lieferumfang:
Akku-BL 1015 Li 10,8V 1,5Ah
Schraube M4x12
PH Bit 2x50
MAKPAC Gr.1
Tiefziehteil f. MAKPAC

Best-Nr.:
197390-1
251314-2
784244-7
821549-5
838312-9



Leerlaufdrehzahl 1. Gang	0-450 min ⁻¹
Leerlaufdrehzahl 2. Gang	0-1.700 min ⁻¹
Bohrleistung in Holz	21 mm
Bohrleistung in Stahl	10 mm
Drehmoment weich	14 Nm
Drehmoment hart	30 Nm
Bohrfutterspannweite	0,8-10 mm
Maße (LxBxH) mm	189x66x228
Gewicht	1,3 kg
Schalldruckpegel (L _{pA})	70 dB(A)

HP331DY1J

Akku-Schlagbohrschrauber 10,8 V

Li-Ion Ah 1,5 4,0

Kraftvoller Motor für hohe Arbeitsgeschwindigkeit und hohes Drehmoment

- Schlagwerk abschaltbar
- Mit Akku-Kapazitätsanzeige
- 18-fache Drehmomenteinstellung plus Bohrstufe
- Integrierte Temperaturüberwachung, Überlastschutz und Tiefentladeschutz



Lieferumfang:
Akku-BL 1015 Li 10,8V 1,5Ah
Schraube M4x12
PH Bit 2x50
MAKPAC Gr.1
Tiefziehteil f. MAKPAC

Best-Nr.:
197390-1
251314-2
784244-7
821549-5
838312-9



Leerlaufdrehzahl 1. Gang	0-450 min ⁻¹
Leerlaufdrehzahl 2. Gang	0-1.700 min ⁻¹
Leerlaufschlagzahl 1. Gang	0-6.750 min ⁻¹
Leerlaufschlagzahl 2. Gang	0-25.500 min ⁻¹
Bohrleistung in Holz	21 mm
Bohrleistung in Stahl	10 mm
Drehmoment weich	14 Nm
Drehmoment hart	30 Nm
Bohrfutterspannweite	0,8-10 mm
Maße (LxBxH) mm	201x66x228
Gewicht	1,3 kg
Schalldruckpegel (L _{pA})	70 dB(A)

NEU

Li-Ion Ah 1,5 4,0

Akku-Schrauber 10,8V
DF031DY1J

Leerlaufdrehzahl 1. Gang	0-450 min ⁻¹
Leerlaufdrehzahl 2. Gang	0 -1.700 min ⁻¹
Drehmoment hart	30 Nm
Drehmoment weich	14 Nm
Bohrleistung in Stahl	10 mm
Bohrleistung in Holz	21 mm
Maße (LxBxH) mm	153x66x209
Gewicht	0,94 kg

Kraftvoller Motor für hohe Arbeitsgeschwindigkeit und hohes Drehmoment

- Mit Akku-Kapazitätsanzeige
- 18-fache Drehmenteinstellung plus Bohrstufe
- Integrierte Temperaturüberwachung, Überlastschutz und Tiefentladeschutz
- Mit leuchtstarker LED



Lieferumfang:
 Akku-BL 1015 Li 10,8V 1,5Ah
 Schraube M4x12
 PH Bit 2x50
 MAKPAC Gr.1
 Tiefziehteil f. MAKPAC

Best-Nr.:
 197390-1
 251314-2
 784244-7
 821549-5
 838312-9

NEU
Li-Ion Ah 1,5 4,0

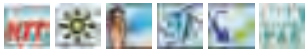
Akku-Schlagschrauber 10,8 V
TD110DY1J

Leerlaufdrehzahl	0-2.600 min ⁻¹
Leerlaufschlagzahl	0-3.500 min ⁻¹
Drehmoment hart	110 Nm
Standard Schrauben	M5-M12 mm
Hochfeste Schrauben	M5-M10
Werkzeugaufnahme	1/4" Sechskant
Maße (LxBxH) mm	153x66x223
Gewicht	1,2 kg
Schalldruckpegel (L _{pa})	94 dB(A)
Schalleistungspegel (L _{wa})	105 dB(A)
K-Wert Geräusch	3 dB(A)
Vibration Schlagschrauben bei Volllast	8 m/s
K-Wert Vibration	1,5 m/s

Sehr handlicher Schlagschrauber

- Kurze Bauform von nur 153 mm
- Hohes Drehmoment von 110 Nm im harten Schraubfall
- Mit Akku-Kapazitätsanzeige
- Integrierte Temperaturüberwachung, Überlastschutz und Tiefentladeschutz
- Mit leuchtstarker LED

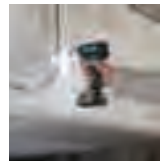

Lieferumfang:
 Akku-BL 1015 Li 10,8V 1,5Ah
 Schraube M4x12
 PH Bit 2x50
 MAKPAC Gr.1
 Tiefziehteil f. MAKPAC

Best-Nr.:
 197390-1
 251314-2
 784244-7
 821549-5
 838312-9

NEU
Li-Ion Ah 1,5 4,0

Akku-Handkreissäge 10,8 V
HS301DY1J

Leerlaufdrehzahl	1.500 min ⁻¹
Schnittleistung 0°	25,5 mm
Schnittleistung 45°	16,5 mm
Sägeblattdurchmesser	85 mm
Bohrung	16,5 mm
Maße (LxBxH) mm	313x170x155
Gewicht	1,6 kg
Schalldruckpegel (L _{pa})	71 dB(A)
K-Wert Geräusch	3 dB(A)
Vibration Sägen Holz	2,5 m/s
K-Wert Vibration	1,5 m/s

Ideal zum Ablängen bereits montierter Werkstücke

- Ausschnitte auf engstem Raum
- Schnitttiefe bis 25,5 mm
- Stufenlose Winkerverstellung bis 45°
- Blasenverstellung hält die Schnittstelle sauber
- Schnitttiefeinstellung nach dem Scherenprinzip



Lieferumfang:
 Akku-BL 1015 Li 10,8V 1,5Ah
 Absaugstutzen
 6-KT Stiftschlüssel 4mm
 MAKPAC Gr.2
 HM-Sägeb. 85x15x20Z

Best-Nr.:
 197390-1
 452237-9
 783202-0
 821550-0
 B-14607

NEU
Li-Ion Ah 1,5 4,0

Akku-Recipsäge 10,8 V
JR103DY1J

Leerlaufhubzahl	0-3.300 min ⁻¹
Hubhöhe	13 mm
Max. Schnittleistung Rohr	50 mm
Max. Schnittleistung Holz 90°	50 mm
Maße (LxBxH) mm	376x66x186
Gewicht	1,3 kg
Schalldruckpegel (L _{pa})	78 dB(A)
K-Wert Geräusch	3 dB(A)
K-Wert Vibration	1,5 m/s
Vibration Sägen Holz	8,0 m/s

Zwei verschiedene Einschalter für mehr Flexibilität im Handling

- Sehr handlich und leicht für optimale Flexibilität im Einsatz
- Verstellbarer Führungsschuh zur optimalen Ausnutzung des Sägeblatts
- Mit leuchtstarker LED
- Mit Überlastschutz

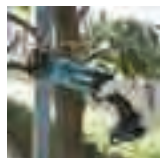

Lieferumfang:
 Akku-BL 1015 Li 10,8V 1,5Ah
 6-KT Stiftschlüssel 3mm
 MAKPAC Gr.1
 Reciprobatt BIM 100/18Z
 Reciprobatt BIM 100/6Z

Best-Nr.:
 197390-1
 783201-2
 821549-5
 B-20404
 B-20432

NEU

BMR050

Akku-Radiolampe

Li-Ion Ah 1,3 3,0

Handliche Kombination aus Radio und Arbeitslampe

- 6-fach verstellbarer Lampenkopf mit Rastungen bei -60°, -30°, 0°, +30°, +60°, +90°
- Großer Lautsprecher in Leuchtrichtung für optimalen Sound an der Arbeitsstelle
- 3 Sendespeicherplätze
- Für 14,4 und 18 V Akkus



Frequenzbereich UKW	87,5-108 MHz
Frequenzbereich MW	522-1.629 KHz
Leuchtstärke	1.600 lx
Maße (LxBxH) mm	263x75x134
Gewicht	0,95 kg

DMR102

Akku-Baustellenradio

Li-Ion Ah 1,3 1,5 3,0 4,0

Der ideale Begleiter auf der Baustelle

- Kann mit allen Makita-Block-Akkus von 7,2 bis 18 V betrieben werden
- Zur dauerhaften Stromversorgung wird ein Netzteil mitgeliefert (dient nicht zum Laden der Akkus)
- Mit 2 Line-In Eingängen 3,5 mm Klinke
- Zum Empfang von UKW und Mittelwelle geeignet
- Sender präzise einstellbar über digitales, großflächiges Display
- Mit Weckfunktion
- Gehäuse in robuster Baustellenausführung



Lieferumfang:
Batterie AA
Steckernetzteil
Antenne

Best-Nr.:
Q994
SE00000078
SE00000191

Stromversorgung	700 mA
Frequenzbereich UKW	87,5-108 MHz
Frequenzbereich MW	520-1.629 KHz
Line in Buchse	3,5 mm Stereo Klinke
Maße (LxBxH) mm	257x163x431
Gewicht	4,2 kg

DMR105

Akku-Baustellenradio DAB/DAB+

Li-Ion Ah 1,3 1,5 3,0 4,0

Für den Empfang von DAB, DAB+ und FM geeignet

- Kann mit allen Makita-Block-Akkus von 7,2 bis 18 V betrieben werden
- Zur dauerhaften Stromversorgung wird ein Netzteil mitgeliefert (dient nicht zum Laden der Akkus)
- Mit 2 Line-In Eingängen 3,5 mm Klinke
- Sender präzise einstellbar über digitales, großflächiges Display
- Gehäuse in robuster Baustellenausführung
- Mit Spritzschutz bis Schutzklasse IPX4



Lieferumfang:
Steckernetzteil

Best-Nr.:
SE00000078

Frequenzbereich DAB / DAB+	174.298 - 239.200 MHz
Frequenzbereich UKW	87,5-108 MHz
Line in Buchse	3,5 mm Stereo Klinke
Maße (LxBxH) mm	257x163x431
Gewicht	4,0 kg

DMR106B

Akku-Baustellenradio BlueTooth

Li-Ion Ah 1,3 1,5 3,0 4,0

Mit Bluetooth

- Der ideale Begleiter auf der Baustelle
- Zur dauerhaften Stromversorgung wird ein Netzteil mitgeliefert (dient nicht zum Laden der Akkus)
- Zum Empfang von UKW und Mittelwelle geeignet
- Sender präzise einstellbar über digitales, großflächiges Display
- Akku-Betrieb nur mit Li-Ion-Akku mit 7,2 V - 18 V
- Mit Weckfunktion
- Mit Spritzschutz bis Schutzklasse IPX4
- Gehäuse in robuster Baustellenausführung



Lieferumfang:
Batterie AA
Steckernetzteil

Best-Nr.:
Q994
SE00000101

Stromversorgung	700 mA
Frequenzbereich UKW	87,5-108 MHz
Frequenzbereich MW	520-1.629 KHz
Line in Buchse	3,5 mm Stereo Klinke
Maße (LxBxH) mm	257x163x431
Gewicht	4,2 kg

Akku und Ladegeräte Übersicht

18V Lithium-Ion

14,4V Lithium-Ion

DC18RC

DC18RD

DC18SF
4-fach
Ladestation

DC18SE
(Automotive)



5,0 Ah



BL1850
(196672-8)

BL1450
(197122-6)



45 min.

Schnell-ladung

45 min.
1 bis 2 Akkus

Schnell-ladung

110 min.
1 bis 2 Akkus

220 min.

110 min.

4,0 Ah



BL1840
(196397-4)

BL1440
(196386-9)



36 min.

Schnell-ladung

36 min.
1 bis 2 Akkus

Schnell-ladung

90 min.
1 bis 2 Akkus

180 min.
3 bis 4 Akkus

90 min.

3,0 Ah



BL1830
(194204-5)

BL1430
(194065-3)



22 min.

Schnell-ladung

22 min.
1 bis 2 Akkus

Schnell-ladung

60 min.
1 bis 2 Akkus

120 min.
3 bis 4 Akkus

60 min.

1,5 Ah



BL1815N
(196449-1)

BL1415N
(196877-0)



15 min.

Schnell-ladung

15 min.
1 bis 2 Akkus

Schnell-ladung

30 min.
1 bis 2 Akkus

60 min.
3 bis 4 Akkus

30 min.

10,8 V Lithium-Ion

DC10SA

DC10WC

4,0 Ah

BL1040B
(197402-0)



60 min.

Schnell-ladung



130 min.



10,8 V Lithium-Ion

DC10WA

1,3 Ah

BL1013
(194550-6)



50 min.



7,2 V Lithium-Ion

DC10WA

DC07SA

1,0 Ah

BL7010
(194355-4)



30 min.

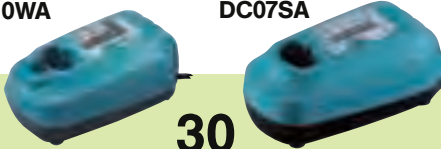

36 V Maximale Energie



Akku-Konverter

BCV01 (optional)

Mit 2 x 18 V-Akkus (BL1840, BL1830, BL1815N), lässt sich auch eine 36-V-Maschine betreiben

BVC01 ist nicht kompatibel mit:
BBC231U / BBC300L / BUX360



Akku-Konverter

BCV03 (optional)

Mit 2 x 18 V-Akkus (BL1840, BL1830, BL1815N), lässt sich auch eine 36-V-Maschine betreiben



Akku-Adapter

BAP36N (optional)

Der 36-V-Akku kann zur Gewichtsverlagerung mit diesem Adapter separat von der Maschine am Gürtel getragen werden

BAP36N ist nicht kompatibel mit:
BBC231U / BBC300L / BUX360



Akkus

Schiebeakku Li-Ion



Modell	Akkuspannung V	Akkukapazität Ah	Ladezeit min	Best.-Nr.	Preis zzgl. MwSt.
BL1415N	14,4	1,5	15 (DC18RC)	196875-4	84,00
BL1015	10,8	1,5	22 (DC10SA)	197390-1	60,00
BL1040B	10,8	4,0	60 (DC10SA)	197402-0	90,00
BL1440	14,4	4,0	36 (DC18RC / DC18RA)	196388-5	127,00
BL1430	14,4	3,0	22 (DC18RC)	195444-8	105,00
BL1815N	18	1,5	22 (DC18RC)	196235-0	100,00
BL1830	18	3,0	22 (DC18RC)	193533-3	119,00
BL1840	18	4,0	36 (DC18RC / DC18RA)	196399-0	145,00
BL1850	18	5,0	45 (DC18RC)	196672-8	165,00
BL3626	36	2,6	22 (DC36RA)	194873-2	295,00

Blockform Li-Ion



Modell	Akkuspannung V	Ampere Ah	Ladezeit min	Best.-Nr.	Preis zzgl. MwSt.
BL7010	7,2	1,0	30 (DC07SA)	194355-4	45,00
BL1013	10,8	1,3	50 (DC10WA)	194550-6	52,00

Power-Source-Kit



Akkuspannung V	Ampere Ah	Inhalt	Best.-Nr.	Preis zzgl. MwSt.
18	3,0	2x BL1830 1x DC18RC	196693-0	199,00
18	4,0	2x BL1840 1x DC18RC	196866-5	229,00
18	5,0	2x BL1850 1x DC18RC	197017-3	259,00

Stabform Ni-Cd



Modell	Akkuspannung V	Ampere Ah	Ladezeit min	Nettogewicht kg	Best.-Nr.	Preis zzgl. MwSt.
7000	7,2	1,3	30 (DC1414)	0,363	191679-9	42,00
7002	7,2	2,0	45 (DC1414)	0,360	192532-2	55,00
9002	9,6	1,9	45 (DC1414)	0,476	192533-0	73,00
9000	9,6	1,3	30 (DC1414)	0,413	191681-2	50,00

Blockform Ni-Cd



Modell	Akkuspannung V	Ampere Ah	Ladezeit min	Nettogewicht kg	Best.-Nr.	Preis zzgl. MwSt.
9102	9,6	1,9	45 (DC1414)	0,52	192534-8	77,00
9102A	9,6	1,9	45 (DC1414)	0,547	192535-6	145,00
9100	9,6	1,3	30 (DC1414)	0,478	192019-4	53,00
1200	12	1,3	30 (DC1414)	0,589	192271-4	83,00
1202	12	1,9	45 (DC1414)	0,64	192536-4	87,00
1202A	12	1,9	45 (DC1414)	0,676	192537-2	148,00

Blockform mit Schnellverschluss Ni-Cd

Modell	Akkuspannung V	Ampere Ah	Ladezeit min	Nettogewicht kg	Best.-Nr.	Preis zzgl. MwSt.
9122	9,6	1,9	45 (DC1414)	0,541	192595-8	80,00
9120	9,6	1,3	30 (DC1414)	0,497	192638-6	47,00
1220	12	1,3	30 (DC1414)	0,611	192681-5	58,00
1222	12	1,9	45 (DC1414)	0,66	192597-4	67,00
1422	14,4	1,9	45 (DC1414)	0,837	192600-1	78,00
1420	14,4	1,3	30 (DC1414)	0,721	193062-6	72,00
1822	18	1,9	45 (DC1804F)	1,03	192827-3	102,00

Kontaktschutzkappen

Passend für	Best.-Nr.	Preis zzgl. MwSt.
für alle Stab und Blockakkus außer Li-Ion	414938-7	1,00
Schiebeakkus Li-Ion 14,4 - 18,0 V	450128-8	1,00
Schiebeakkus Li-Ion 36,0 V	451153-2	1,50

Protektoren

Passend für	Best.-Nr.	Preis zzgl. MwSt.
BL1430, BL1440, BL1830, BL1840 und BL1850	194649-7	7,50

Akkualteklammer

Passend für	Best.-Nr.	Preis zzgl. MwSt.
alle Blockakkus ohne Schnellverschluss	343579-1	2,15

Ladegeräte Li-Ion**36,0 Volt**

Modell	Bemerkung	V max.	Ah max.	Ladezeit min	Best.-Nr.	Preis zzgl. MwSt.
DC36RA	Schnellladegerät	36,0	2,6	Bei 2,6Ah 22Min.	194863-5	161,00

14,4-18,0 Volt

Modell	Bemerkung	V max.	Ah max.	Ladezeit min	Best.-Nr.	Preis zzgl. MwSt.
DC18SE	Auto Ladegerät Eingang 12/24 V	14,4 - 18,0	5,0	Bei 5,0Ah 110Min.	194621-9	133,90
DC18RC	Schnellladegerät	14,4 - 18,0	5,0	Bei 5,0Ah 45Min.	195584-2	118,90

14,4-18,0 Volt

Modell	Bemerkung	V max.	Ah max.	Ladezeit min	Best.-Nr.	Preis zzgl. MwSt.
DC18SF	4 Fach Ladegerät	14,4 - 18,0	5,0	Bei 5,0Ah 1-2 Akkus 110Min. Mit 4Akkus 220Min.	196426-3	230,00
DC18RD	2 Fach Schnellladegerät	14,4 - 18,0	5,0	Bei 5,0Ah 45Min.	196933-6	161,00

10,8 Volt

Modell	Bemerkung	V max.	Ah max.	Ladezeit min	Best.-Nr.	Preis zzgl. MwSt.
DC10WA	Ladegerät 1 h	10,8	1,3	Bei 1,3Ah 50Min.	194588-1	54,90
DC10WC	Ladegerät	10,8	4,0	Bei 4,0Ah 130	197334-1	56,90
DC10SA	Schnellladegerät	10,8	4,0	Bei 4,0Ah 60Min.	197347-2	89,90

7,2 Volt

Modell	Bemerkung	V max.	Ah max.	Ladezeit min	Best.-Nr.	Preis zzgl. MwSt.
DC07SA	Ladegerät 1 h	7,2	1,0	Bei 1,0Ah 30Min.	194320-3	72,90

Ladegeräte NI-CD**14,4 Volt**

Modell	Eingang V	Bemerkung	V max.	Ah max.	Ladezeit min	Best.-Nr.	Preis zzgl. MwSt.
DC1439	230 Volt	Schnellladegerät	14,4	3,0		192935-0	166,00
DC1414	230 Volt	Ladegerät 1 h	14,4	3,0		193864-0	101,90

18,0 Volt



Modell	Eingang V	Bemerkung	V max.	Ah max.	Ladezeit min	Best.-Nr.	Preis zzgl. MwSt.
DC1822	12 Volt	Auto Ladegerät	18,0	3,0		193439-5	124,90
DC1804F	230 Volt	Ladegerät 1 h	18,0	3,0		194149-7	133,90

Ladegeräte und Netzteile

Steckernetzteile



Modelle	Best.-Nr.	Preis zzgl. MwSt.
BMR100/DMR102	SE00000078	23,50
DMR103B/DMR106B	SE00000101	21,90
DMR105	SE00000265	18,50

Adapter



Bezeichnung	Best.-Nr.	Preis zzgl. MwSt.
ADP04 Lädt Blockakkus auf Ladegeräten mit Schiebeschacht.	193947-6	139,90
BAP36 Adapter zur Gewichtserleichterung für 36V Li-Ion Schiebeakkus	194959-2	78,00
BAP36N Adapter zur Gewichtserleichterung in Verbindung mit Gartengeräten für 36V Li-Ion Schiebeakkus	195311-7	75,00
BCV01 Akku-Konverter 2 x BL1830 zu 36V	195511-9	138,00
BVC03 Akku-Konverter 2x BI1815N - BL1850 für 36V	196809-7	112,90
NEU ADP05 Für alle 14,4 - 18V Li-Ionen Akkus auf 2 x USB	DEAADP05	24,50





Auffrischadapter







Anwendung	Best.-Nr.	Preis zzgl. MwSt.
Für Schiebeakkus bis max. 24Volt. Einsetzbar mit DC18RA / DC18RC / DC24SA / DC24SC	193682-6	265,00























Zubehör-Übersicht Akku-Maschinen

Bohren und Schrauben

Schrauber, Schlagbohrschrauber		Seite
Bits		332
Zylindrische Bohrer		312
Lochsägen		327
Bohrer für Mauerwerk (HM bestückt)		288

Schlagschrauber 1/4", Quadroschrauber 1/4"		Seite
Bits		332
Zylindrische Bohrer		312
Bohrer für Mauerwerk		312

Winkelschlagschrauber		Seite
Bits		332

Schlagschrauber 1/2"		Seite						
Stecknüsse		337						
Stecknüsse	<table border="0"> <tr> <td></td> <td>Verlängerung</td> <td></td> </tr> <tr> <td></td> <td>Universalaufnahme</td> <td></td> </tr> </table>		Verlängerung			Universalaufnahme		342
	Verlängerung							
	Universalaufnahme							
Bits	<table border="0"> <tr> <td></td> <td>Bit-Adapter</td> <td></td> </tr> <tr> <td></td> <td></td> <td></td> </tr> </table>		Bit-Adapter					342
	Bit-Adapter							
								

Schnellbauschrauber, Magazinschrauber		Seite
Magnethalter		335
Bits		126
Verlängerung		126
Magazinschrauben		344



Hammerbohren, Meißeln

Kombihammer		Seite
SDS-PLUS Bohrer		288
Meißel		290
Zylindrische Bohrer		312
Lochsägen		327

Trennen Metall, Glas, Fliesen

Glas- und Fliesenscheider		Seite
Diamantscheiben		81
Blechscheren		Seite
Schneidmesser		81
Reciprosägen		Seite
Reciprosägeblätter		364

Trennen/Schleifen

Winkelschleifer		Seite
Schruppscheiben		381
Trennscheiben		
Diamantscheiben		373

Geradschleifer		Seite
Schleifstifte		82/407

Multifunktionswerkzeug		Seite
Einsatzwerkzeuge		389

Sägen

Handkreissäge, Kapp- und Gehrungssäge		Seite
Kreissägeblätter		347

Stichsäge, Reciprosäge, Bandsäge		Seite
Stichsägeblätter,		358
Reciprosägeblätter		358
Bandsägeblätter		369

Hobeln

Hobel		Seite
Hobelmesser		84

Gartengeräte

Staubabsaugung		Seite
		408
		217



Schlagschrauber

Tiefenanschlag für Schlagschrauber



Bezeichnung	Bemerkung	Best.-Nr.	Preis zzgl. MwSt.
Einstellbarer Tiefenanschlag für Schlagschrauber mit 1/4" Werkzeugaufnahme. Inkl. Magnethalter und PH2-Bit.			
Tiefenanschlag	Passend für alle Makita Schlagschrauber mit 28,5mm Flansch. Incl. Magnethalter 60mm 1 x PH2 Bit	194281-7	28,90

Akku-Winkelschlagschrauber DTL060/DTL061

Schraubvorsätze



Modelle	Bezeichnung	Best.-Nr.	Preis zzgl. MwSt.
DTL060RF/DTL061RF	Vorsatz-Winkel	135200-4	101,90
DTL060RF/DTL061RF	Vorsatz-Gerade	192440-7	89,90

Akku-Kombihammer DHR243

Staubabsaugung



Bezeichnung	Best.-Nr.	Preis zzgl. MwSt.
Inkl. HEPA-Filter, Stromversorgung der Turbine über den Akku des Bohrhammers, Hubhöhe der Absaugung max. 96 mm, Saugleistung: 350 l/min, Gewicht 1,4 kg		
Staubabsaugereinheit zu BHR243	195902-4	112,90
Ersatz HEPA Filter zu Absaugereinheit 195902-4	196165-5	12,50

Schmiermittel



Bezeichnung	Inhalt	Best.-Nr.	Preis zzgl. MwSt.
Bohrer-/Meißelfett	100 ml	194683-7	7,50
Bohrhammerfett	30 g	P-08361	5,90

Wechselfutter

Für folgende Modelle: DHR243; DHR261T; DHR262T; HR2450FT; HR2470FT; HR2611FT; HR2811FT



Modelle	Passend für	Spannweite mm	Best.-Nr.	Preis zzgl. MwSt.
DHR243; DHR261T; DHR262T; HR2450FT; HR2470FT; HR2611FT; HR2811FT	Zylindrische Bohrer	1-13	194079-2	80,90
DHR243; DHR261T; DHR262T; HR2450FT; HR2470FT; HR2611FT; HR2811FT	SDS-PLUS		194080-7	28,90

Akku-Tacker

Klammern galvanisiert



Länge mm	Breite mm	Drahtbreite mm	Drahtdurchmesser mm	Inhalt Stk.	Best.-Nr.	Preis zzgl. MwSt.
6	10,55	0,6	1,2	50 Streifen a 100 Klammern	P-08931	10,90
8	10,55	0,6	1,2	50 Streifen a 100 Klammern	P-08947	13,50
10	10,55	0,6	1,2	50 Streifen a 100 Klammern	P-08953	13,50
13	10,55	0,6	1,2	50 Streifen a 100 Klammern	P-08969	16,90
16	10,55	0,6	1,2	50 Streifen a 100 Klammern	P-08975	16,90
19	10,55	0,6	1,2	50 Streifen a 100 Klammern	P-08981	18,50
22	10,55	0,6	1,2	50 Streifen a 100 Klammern	P-08997	20,90

Klammern



Länge mm	Breite mm	Drahtbreite mm	Drahtdurchmesser mm	Inhalt Stk.	Best.-Nr.	Preis zzgl. MwSt.
6	10,55	0,6	1,2	50 Streifen a 100 Klammern	P-08931	10,90
8	10,55	0,6	1,2	50 Streifen a 100 Klammern	P-08947	13,50
10	10,55	0,6	1,2	50 Streifen a 100 Klammern	P-08953	13,50
13	10,55	0,6	1,2	50 Streifen a 100 Klammern	P-08969	16,90
16	10,55	0,6	1,2	50 Streifen a 100 Klammern	P-08975	16,90
19	10,55	0,6	1,2	50 Streifen a 100 Klammern	P-08981	18,50
22	10,55	0,6	1,2	50 Streifen a 100 Klammern	P-08997	20,90

Gasnagler

Betonnägel für GN420C



Länge mm	Durchmesser mm	Güteklasse	Inhalt Stk.	Bemerkung	Best.-Nr.	Preis zzgl. MwSt.
15	3,1	HC6	100 Streifen a 10 Nägel	Inkl. 1 x Gaskartusche	196285-5	93,90
17	3,1	HC6	100 Streifen a 10 Nägel	Inkl. 1 x Gaskartusche	196286-3	93,90
22	3,1	HC6	100 Streifen a 10 Nägel	Inkl. 1 x Gaskartusche	196287-1	93,90
27	3,1	HC6	100 Streifen a 10 Nägel	Inkl. 1 x Gaskartusche	196288-9	93,90
32	3,1	HC6	100 Streifen a 10 Nägel	Inkl. 1 x Gaskartusche	196289-7	93,90
20	2,6	C6	100 Streifen a 10 Nägel	Inkl. 1 x Gaskartusche	196290-2	89,90
25	2,6	C6	100 Streifen a 10 Nägel	Inkl. 1 x Gaskartusche	196291-0	89,90

Betonnägel für GN420C



Länge mm	Durchmesser mm	Güteklasse	Inhalt Stk.	Bemerkung	Best.-Nr.	Preis zzgl. MwSt.
30	2,6	C6	100 Streifen a 10 Nägel	Inkl. 1 x Gaskartusche	196292-8	89,90
35	2,6	C6	100 Streifen a 10 Nägel	Inkl. 1 x Gaskartusche	196293-6	89,90
40	2,6	C6	100 Streifen a 10 Nägel	Inkl. 1 x Gaskartusche	196294-4	89,90

Adapter für kurze Nägel



Modelle	Bezeichnung	Bemerkung	Best.-Nr.	Preis zzgl. MwSt.
GF600SE	Adapter für kurze Nägel	15-24mm	346488-3	3,85

Oberflächenschützer



Modelle	Bezeichnung	Best.-Nr.	Preis zzgl. MwSt.
GF600SE	Oberflächenschützer	424443-6	1,50

Gaskartusche



Modelle	Inhalt Stk.	Best.-Nr.	Preis zzgl. MwSt.
GN900, GN420C	2	194844-9	38,90
GF600	1	242088-6	10,90

Reiniger und Schmiermittel



Bezeichnung	Best.-Nr.	Preis zzgl. MwSt.
Reiniger-Set	194852-0	47,95
Reiniger	242075-5	21,90
Schmieröl	242077-1	12,50

Akku-Stauchkopfnagler DBN500

Nägel



Länge mm	Beschichtung	Inhalt Stk.	Best.-Nr.	Preis zzgl. MwSt.
15	galvanisiert	5000	F-31867	9,50
20	galvanisiert	5000	F-31870	10,90
25	galvanisiert	5000	F-31883	12,50
30	galvanisiert	5000	F-31896	14,50
32	galvanisiert	5000	F-31902	14,50
35	galvanisiert	5000	F-31915	15,90
38	galvanisiert	5000	F-31928	16,90
40	galvanisiert	5000	F-31931	18,50

Nägel

NEU

Länge mm	Beschichtung	Inhalt Stk.	Best.-Nr.	Preis zzgl. MwSt.
45	galvanisiert	5000	F-31944	19,50
50	galvanisiert	5000	F-31957	21,90

Akku-Pintacker DPT350/351

Stifte



Länge mm	Beschichtung	Drahtbreite mm	Drahtstärke mm	Inhalt Stk.	Best.-Nr.	Preis zzgl. MwSt.
18	galvanisiert	0,6	0,6	10.000	F-31825	10,00
25	galvanisiert	0,6	0,6	10.000	F-31838	12,50
30	galvanisiert	0,6	0,6	10.000	F-31841	14,50
35	galvanisiert	0,6	0,6	10.000	F-31854	16,90
18	Edelstahl	0,6	0,6	10.000	F-32142	24,50
25	Edelstahl	0,6	0,6	10.000	F-32155	30,90
30	Edelstahl	0,6	0,6	10.000	F-32168	36,90
35	Edelstahl	0,6	0,6	10.000	F-32171	44,90

Oberflächenschützer



Bezeichnung	Modelle	Best.-Nr.	Preis zzgl. MwSt.
Oberflächenschützer	BPT350/BPT351	419525-7	1,50

Akku-Glas- und Fliesenschneider CC300D

Diamantscheiben



Anwendung	Durchmesser mm	Bohrung mm	Segmentbreite mm	Segmenthöhe mm	Best.-Nr.	Preis zzgl. MwSt.
Fliesen, Glas	85	15	1,8	4,5	B-21098	34,90

Akku-Bleischere BJS161

Messersatz



Modelle	Best.-Nr.	Preis zzgl. MwSt.
DJS161/JS1601/JS1660	792533-6	50,90

Schneidmesser



Modelle	Best.-Nr.	Preis zzgl. MwSt.
DJS161/JS1601/JS1660	792534-4	66,90

Akku-Bleischere BJS101

Messersatz



Modelle	Best.-Nr.	Preis zzgl. MwSt.
DJS101/JS1670	792536-0	52,90

Schneidmesser



Modelle	Best.-Nr.	Preis zzgl. MwSt.
DJS101/JS1670	792537-8	74,90

Einstellehre



Abmessung	Best.-Nr.	Preis zzgl. MwSt.
0,5 - 1,0 - 1,5	762013-6	6,90

Akku-Winkelschleifer DGA452 Ø115 mm

Edelstahl



Durchmesser mm	Stärke mm	Spezifikation	Best.-Nr.	Preis zzgl. MwSt.
115	0,8	Z60T	B-45727	1,90

Akku-Winkelschleifer DGA504/505 Ø 125 mm

Edelstahl



Durchmesser mm	Stärke mm	Spezifikation	Best.-Nr.	Preis zzgl. MwSt.
125	0,8	Z60T	B-45733	1,90

Akku-Gradschleifer

Zylindrisch



Modelle	Durchmesser mm	Aufnahme für	Körnung	Maximale Drehzahl min ⁻¹	Inhalt Stk.	Best.-Nr.	Preis zzgl. MwSt.
BGD800 /906/ GD0600/ GD0602/ GD0603/ GD0800C/ GD0810C	19	6	60	42000	1	741614-3	3,00

Konisch



Modelle	Durchmesser mm	Aufnahme für	Körnung	Maximale Drehzahl min ⁻¹	Inhalt Stk.	Best.-Nr.	Preis zzgl. MwSt.
BGD800/906/ GD0600/ GD0602/ GD0603/ GD0800C/ GD0810C	19	6	60	30000	1	741615-1	4,50

Spannzangen Komplett



Modelle	Aufnahme für	Best.-Nr.	Preis zzgl. MwSt.
GD0602	3mm	763669-8	19,50
GD0602	6 mm	763670-3	9,50
GD0602	8mm	763671-1	24,50

Einspannhalter



Modelle	Bohrung mm	Länge mm	Abmessung	Best.-Nr.	Preis zzgl. MwSt.
DGD800/GD0800C/ GD0810C	35	200	40x40mm	193141-0	83,90

Akku-Metallkreissäge DCS550

Sägeblätter



Sägeblatt-Ø / Bohrung mm	Blattstärke mm	Schneidbreite mm	Zähnezahl	Zahnwinkel	ID Nummer	Best.-Nr.	Preis zzgl. MwSt.
136/20	1,2	1,5	30	0	MCCS13630E	B-33526	50,90
136/20	1,1	1,4	50	-15	MCCS13650E	B-33641	54,90

Akku-Metallkreissäge DCS551

Sägeblätter



Sägeblatt-Ø / Bohrung mm	Zähnezahl	Material	Best.-Nr.	Preis zzgl. MwSt.
150/20	32	Metall	B-47036	38,90
150/20	52	Blech	B-47042	61,90
150/20	60	Inox	B-47058	69,90
150/20	52	Alu	B-47064	61,90

Akku-Bandsäge DPB181

Metall, Kunststoff, NE-Metalle



NE-Metalle	Guss	Blattstärke mm	Länge mm	Breite mm	Zähne pro Zoll	Inhalt Stk.	Best.-Nr.	Preis zzgl. MwSt.
•	•	0,5	835	13	14	5	B-40543	52,90
•	•	0,5	835	13	18	5	B-40559	52,90
•	•		835	13	24	5	B-40565	48,90

Sägebandgehäuse



Best.-Nr.	Preis zzgl. MwSt.
142686-5	45,90

Schneidwachs

Modelle	Bezeichnung	Best.-Nr.	Preis zzgl. MwSt.
2106/2107/LB1200F/BPB180	Schneidwachs	191897-9	12,50

Akku-Hobel DKP180

Wendemesser



Breite mm	Bezeichnung	BKP180	Best.-Nr.	Preis zzgl. MwSt.
82	Wendemesser HM	•	A-82921	13,50

Druckplatten



Breite mm	Bezeichnung	1100	N1923B	KP0800 / KP0810 /	BKP180	Best.-Nr.	Preis zzgl. MwSt.
82	Druckplatten für Wendemesser	•	•	•	•	193540-6	10,00

Einstellwerkzeug



Breite mm	Inhalt Stk.	Best.-Nr.	Preis zzgl. MwSt.
82	1	123062-2	6,90

Parallelanschlag



Modelle	Best.-Nr.	Preis zzgl. MwSt.
DKP180	165581-2	5,00

Montagewerkzeug

Bezeichnung	Best.-Nr.	Preis zzgl. MwSt.
Steckschlüssel SW9	782209-3	3,50

Abziehstein



Breite mm	1100	1902	1911B	N1923B	BKP180	Best.-Nr.	Preis zzgl. MwSt.
150	794061-7	13,50

Akku-Nutfräse DPJ180

Nutfräser / Sägeblatt



Beschreibung	Best.-Nr.	Preis zzgl. MwSt.
Nutfräser 100 mm	B-20644	20,90
Sägeblatt 110 mm	P-13605	64,90

Holzverbinder



Größe	Abmessung	Inhalt Stk.	Best.-Nr.	Preis zzgl. MwSt.
0	48x16x4	1000	P-08838	52,90
10	54x20x4	1000	P-08844	54,90
20	60x24x4	1000	P-08850	59,90

Staubsaug



Modelle	Bezeichnung	Innendurchmesser mm	Aussendurchmesser mm	Best.-Nr.	Preis zzgl. MwSt.
PJ7000	Staubsaug Kpl.	25	30	123150-5	7,50
3901	Staubsaugadapter	25	30	415252-4	3,00

Saugschlauch



Aussendurchmesser mm	Innendurchmesser mm	Länge mm	Best.-Nr.	Preis zzgl. MwSt.
25	19	2500	192108-5	42,90

Akku-Schwingschleifer DBO180

Schleifteller Ø125 mm



Durchmesser mm	Modelle	Anwendung	Bemerkung	Inhalt Stk.	Best.-Nr.	Preis zzgl. MwSt.
123	DBO180/ BO5010/ BO5021/ BO5031/BO5041	für hohe Abtragleistung	hart	1	743081-8	10,40

Akku-Multifunktionswerkzeuge

Absaugset



Modelle	Best.-Nr.	Preis zzgl. MwSt.
BTM40/BTM50	195965-0	5,00
DTM41/DTM51	196765-1	6,90

Adapter



Bezeichnung	Best.-Nr.	Preis zzgl. MwSt.
Passend für Fein Werkzeug ausser Deltaschleifplatte und Dreiecksraspel		
Werkzeugadapter F-System	196271-6	5,00
Werkzeugadapter Supercut	313249-6	5,90

Akku-Rotationsschneider DCO180

Schneidebits



Länge mm	Durchmesser mm	Bemerkung	Best.-Nr.	Preis zzgl. MwSt.
65	3,18	für Holz/Kunststoff	193483-2	6,90
64	3,18	für Gips	733229-0	5,00
80	6,35	für Gips	733232-1	18,50

Spannzangen



Durchmesser mm	Bemerkung	Best.-Nr.	Preis zzgl. MwSt.
3,18	Spannzange 1/8"	763677-9	4,50
6	Spannzange 6,0mm	763678-7	5,90
3	Spannzange 3,0mm	763679-5	7,50

Absaugadapter



Innendurchmesser mm	Aussendurchmesser mm	Best.-Nr.	Preis zzgl. MwSt.
19	22	193449-2	7,50

Kreisschneider



	Best.-Nr.	Preis zzgl. MwSt.
	193448-4	27,90

Akku-Kartuschenpistole BCG180

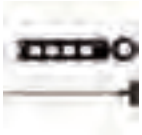

Kartuschenhalter

Modelle	Bezeichnung	Best.-Nr.	Preis zzgl. MwSt.
BCG180	Kartuschenhalter 300ml	196351-8	44,90



Beutelhalter

Modelle	Bezeichnung	Best.-Nr.	Preis zzgl. MwSt.
BCG180	Beutelhalter 600ml	196352-6	104,90

Akku-Gebläse DUB360

Tragegurt



Modelle	Bezeichnung	Best.-Nr.	Preis zzgl. MwSt.
BUB360Z	Tragegurt	166095-4	4,50

Gebläserohr



Modelle	Länge mm	Material	Best.-Nr.	Preis zzgl. MwSt.
BUB360Z	530	Kunststoff	452123-4	16,90

Akku-Gebläse DUB362Z

Schultergurt



Modelle	Best.-Nr.	Preis zzgl. MwSt.
DVC340/DVC350/DUB362Z	166094-6	6,90

Akku-Staubsauger CL072DZ

Bodendüse



Modelle	Bezeichnung	Material	Inhalt Stk.	Best.-Nr.	Preis zzgl. MwSt.
BCL142/BCL182	Bodendüse	Kunststoff	1	122858-8	10,00

Papierfilter



Modelle	Bezeichnung	Inhalt Stk.	Best.-Nr.	Preis zzgl. MwSt.
CL072/CL102/BCL142/BCL182	Papierfilter	5	194566-1	9,50

Akku-Staubsauger DVC340/DVC350

Staubsaugbeutel



Modelle	Best.-Nr.	Preis zzgl. MwSt.
DVC340/DVC350	122918-6	44,90

Schultergurt



Modelle	Best.-Nr.	Preis zzgl. MwSt.
DVC340/DVC350/DUB362Z	166094-6	6,90

Absaugdüse



Bezeichnung	Material	Inhalt Stk.	Best.-Nr.	Preis zzgl. MwSt.
Absaugdüse	Gummi	1	132025-7	9,50
Fugendüse	Kunststoff	1	192236-6	6,90



Absaugadapter

Modelle	Bezeichnung	Innendurchmesser mm	Aussendurchmesser mm	Inhalt Stk.	Best.-Nr.	Preis zzgl. MwSt.
BVC340Z/ BVC350Z	WKZ-Muffe für Schlauchanschluss 28mm	38	44	1	417766-9	6,90

Saugschlauch



Aussendurchmesser mm	Länge mm	Inhalt Stk.	Best.-Nr.	Preis zzgl. MwSt.
28	2500	1	140456-6	38,90

Akku-Staubsauger DCL142Z/DCL182Z

Rohre



Modelle	Kunststoff	Best.-Nr.	Preis zzgl. MwSt.
BCL142/BCL182	•	451244-9	3,00

Halter



Modelle	Bezeichnung	Inhalt Stk.	Best.-Nr.	Preis zzgl. MwSt.
BCL142/BCL182	Halter für Fugendüse am Saugrohr	1	451242-3	1,40

Akku-Staubsauger DCL500

Bodendüse



Material	Modelle	Bezeichnung	Inhalt Stk.	Best.-Nr.	Preis zzgl. MwSt.
Kunststoff	DCL500	Bodendüse	1	SH00000058	22,90

Fugendüse



Best.-Nr.	Preis zzgl. MwSt.
SH00000042	10,00

Griff m. Schlauch

Best.-Nr.	Preis zzgl. MwSt.
SH00000034	74,90

Akku-Staubsauger DVC860

NEU**Saugschläuche**

Länge mm	Aussendurchmesser mm	Bemerkung	Inhalt Stk.	Best.-Nr.	Preis zzgl. MwSt.
3500	28	Antistatisch incl.Adapter 417765-1 und 424379-9	1	195433-3	66,90
3500	36	Antistatisch	1	195434-1	72,90

Filterelemente

Inhalt Stk.	Best.-Nr.	Preis zzgl. MwSt.
1	140248-3	14,50
1	195553-3	18,50
1	195555-9	38,90

Filtersack

Inhalt Stk.	Best.-Nr.	Preis zzgl. MwSt.
5	195557-5	21,90

Entsorgungssack

Bezeichnung	Inhalt Stk.	Best.-Nr.	Preis zzgl. MwSt.
Folie	10	195432-5	7,50

Muffen und Adapter

Bezeichnung	Innendurchmesser mm	Aussendurchmesser mm	Inhalt Stk.	Best.-Nr.	Preis zzgl. MwSt.
innen 38mm außen 44mm					
Werkzeug Adapter	37	45	1	195545-2	6,90
Adapter24mm zum Einsatz der Buersten und Buersten-Set mit Staubsauger VC1310L und VC3210L					
Werkzeug Adapter	24	38	1	195546-0	5,00
innen 22mm außen 25mm					
Werkzeug Adapter	22	25	1	195547-8	2,20

Düsen



Bezeichnung	Material	Inhalt Stk.	Best.-Nr.	Preis zzgl. MwSt.
Bodendüse trocken	Kunststoff	1	195549-4	24,50
Bodendüse Nass	Kunststoff	1	195550-9	23,50
Bodendüse Nass/Trocken	Kunststoff	1	195551-7	19,50
Bodendüse Nass/Trocken	Kunststoff	1	A-47846	20,50

Saugrohre

Länge mm	Inhalt Stk.	Modelle	Bezeichnung	Bemerkung	Best.-Nr.	Preis zzgl. MwSt.
560	1	VC1310LX1/ VC3210LVC3211 M	Saugrohr gerade	Aluminium	192563-1	18,50

Handrohr gebogen



Modelle	Bemerkung	Inhalt Stk.	Best.-Nr.	Preis zzgl. MwSt.
VC1310L/VC3210L/ VC3211M	Aluminium	1	192562-3	20,90

Absaug Set

Bestehend aus: Bodendüse 195551-7 Saugrohr gerade 192563-1 Handrohr gebogen 192562-3 Fugendüse 410306-2 Saugschlauch 38-2,5m antist. 195434-1



Best.-Nr.	Preis zzgl. MwSt.
195439-1	74,90

Zubehör Akkuprogramm

Parallelanschlag / Kreisschneideset



Modelle	Best.-Nr.	Preis zzgl. MwSt.
4350/4351/BJV140/BJV180/DJV141/DJV142/DJV181/DJV182	193516-3	10,90

Führungsschienenadapter



Modelle	Bezeichnung	Beschreibung	Best.-Nr.	Preis zzgl. MwSt.
4329/JV0600/4350/4351/ DJV140/DJV180/	Führungsschienenadapter		193517-1	38,90

Führungsschienenadapter



Modelle	Bezeichnung	Beschreibung	Best.-Nr.	Preis zzgl. MwSt.
HS6101, DHS630	Führungsschienenadapter B	Adapter zum sauberen führen von Handkreissägen/ Stichsägen auf der Führungsschiene	195838-7	30,90
HS7101, HS6101, DHS630 und alle Stichsägen außer 4327	Führungsschienenadapter-Set	Zum sauberen führen von Handkreissägen/Stichsägen auf der Führungsschiene	195839-5	66,90
HS6101, DHS630	Massstabschiene B/b	Ersatz-Massstabschiene B passend für alle Führungsschienenadapter	346584-7	18,50

Führungsschienen



Länge mm	Best.-Nr.	Preis zzgl. MwSt.
3000	194367-7	240,00
1400	194368-5	86,90

Seitengriffe



Modelle	Bezeichnung	Best.-Nr.	Preis zzgl. MwSt.
DDF451/DDF441	Seitengriff Kpl.	122749-3	15,50
DHP454/DHP444	Seitengriff Kpl.	122822-9	9,50
DDF444	Seitengriff Kpl.	123165-2	9,50
DHP444	Seitengriff Kpl.	123166-0	10,00
DDF451/DHP441	Seitengriff Kpl.	123167-8	9,50
DHP451	Seitengriff Kpl.	123168-6	10,00
DDF458/DDF448	Seitengriff Kpl.	126130-0	7,50
DHP448	Seitengriff Kpl.	126131-8	7,50
DDA340/6807/DGA452	Seitengriff	153489-2	4,50

Zubehör Akku-Maschinen

Absaugung Maschinenspezifisch



Bezeichnung	Modelle	Aussendurchmesser mm	Innendurchmesser mm	Best.-Nr.	Preis zzgl. MwSt.
Absaugset	HR160D/BHR162/HR1820/HR2220/HR2010/HR2510/HR2400/HR2410/HR3520B/HR3850B		25	192176-8	44,90
Absaugadapter	BPJ180/9910/9911/9902/9903/JV0600/4327/4329/4350/4351/BJV140/BJV180/PJ7000/	25	20/22	192349-3	9,50
Absaugstutzen	BSS500/501	30	25	194415-2	5,30
Absaugset	BTM40/BTM50	30	25	195965-0	5,00
Absaugset	DTM41/DTM51	30	25	196765-1	6,90

Absaugung Maschinenspezifisch



Bezeichnung	Modelle	Aussendurchmesser mm	Innendurchmesser mm	Best.-Nr.	Preis zzgl. MwSt.
Absaugstutzen	4350CT/4350FCT/ 4351CT/4351FCT/ JV0600K/BJV140/ BJV180	20	19	417853-4	1,50
Absaugstutzen	BSS610RFE	31	25	419283-5	2,15
Absaugstutzen	BKP180	50	45	451329-1	3,00
Adapter für Schlauchanschluß	HS300D	27	18	452237-9	3,50
Absaugstutzen	BHS630	31	25	A-47444	7,50



Zubehör Akku-Lampen

Ersatzleuchtmittel

Passend für	Bezeichnung	Bemerkung	Volt V	Inhalt Stk.	Best.-Nr.	Preis zzgl. MwSt.
BML145, ML120, ML140	Glühlampe		12,0/14,4	2	A-83973	5,00
BML184	Glühlampe		14,4/18,0	2	B-07303	4,50
BML184	Leuchtstoffröhre		18,0	1	GM00001161	4,50
BML185, ML180	Glühlampe		18,0	2	A-30542	4,50
BML360	Leuchtstoffröhre		36,0	1	B-14093	12,50
ML121	Glühlampe		12,0/14,4	2	A-30673	4,50
ML122, ML142	Leuchtstoffröhre		9,6/18,0	1	A-87367	7,50
ML122, ML142, BML184	Leuchtstoffröhre Lampensockel Typ GX23	Schwarzlicht Sockel GX23	9,6/18,0	1	A-89333	10,90
ML702	Glühlampe		7,2	2	192242-1	5,00
ML901, ML902, ML903	Glühlampe		9,6	2	192545-3	3,50

NEU

Stativ



Bezeichnung	Passend für	Best.-Nr.	Preis zzgl. MwSt.
Lampenstativ	DML805	GM00001381	69,90

Akku-Thermojacke

Akku-Adapter



Akkutyp (Ni-Cd / Li-Ion)	Volt V	Best.-Nr.	Preis zzgl. MwSt.
Li-ion	10,8	PE00000001	18,50
Li-ion	14,4 / 18,0 mit USB	PE00000028	23,50

Radios

Radio MR51



Gewicht kg	Akkuspannung V	Leistung	Frequenz UKW	Frequenz MW	Best.-Nr.	Preis zzgl. MwSt.
0,5	10,8	1 Watt	87,5-108 MHz	522-1620 kHz	STEXMR051	59,00

Tragegurt

Modelle	Best.-Nr.	Preis zzgl. MwSt.
MR51	GM00001245	2,20

Steckernetzteile



Modelle	Best.-Nr.	Preis zzgl. MwSt.
BMR100/DMR102	SE00000078	23,50
DMR103B/DMR106B	SE00000101	21,90

Werkzeuge

Bohr- und Stemmhämmer



-  Doppel-Schutzisolation
-  Regelbare Drehzahl
-  Motorbremse
-  Rechts-/Links-Lauf
-  Mechanisches 2-Gang-Getriebe
-  Mechanisches 3-Gang-Getriebe
-  Schnellspannbohrfutter
-  Drehmomenteinstellung
Anzahl Stufen
-  Rutschkupplung
-  Konstantelektronik
-  Sanftanlauf
-  Anschluß für Staubabsaugung
-  LED Arbeitsplatzbeleuchtung
-  Transportkoffer
-  Lieferung im MAKPAC

Unter Last

AVT
ANTI VIBRATION TECHNOLOGY



Im Leerlauf

**SOFT
NO LOAD**

Aktive, dynamische Vibrationsdämpfung

- garantiert sehr vibrationsarmes Arbeiten
- ermöglicht die Konstruktion handlicher Gehäuseformen



Absenkung der Motordrehzahl

- senkt die Vibrationen in der Summe über den Tag verteilt und ermöglicht so längere Einsatzzeit des Werkzeugs

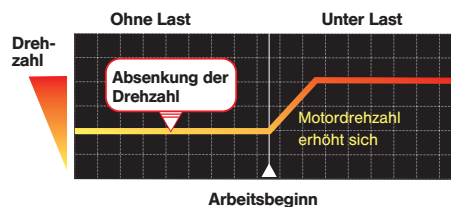

AVT & SOFT NO LOAD

ANTI VIBRATION TECHNOLOGY

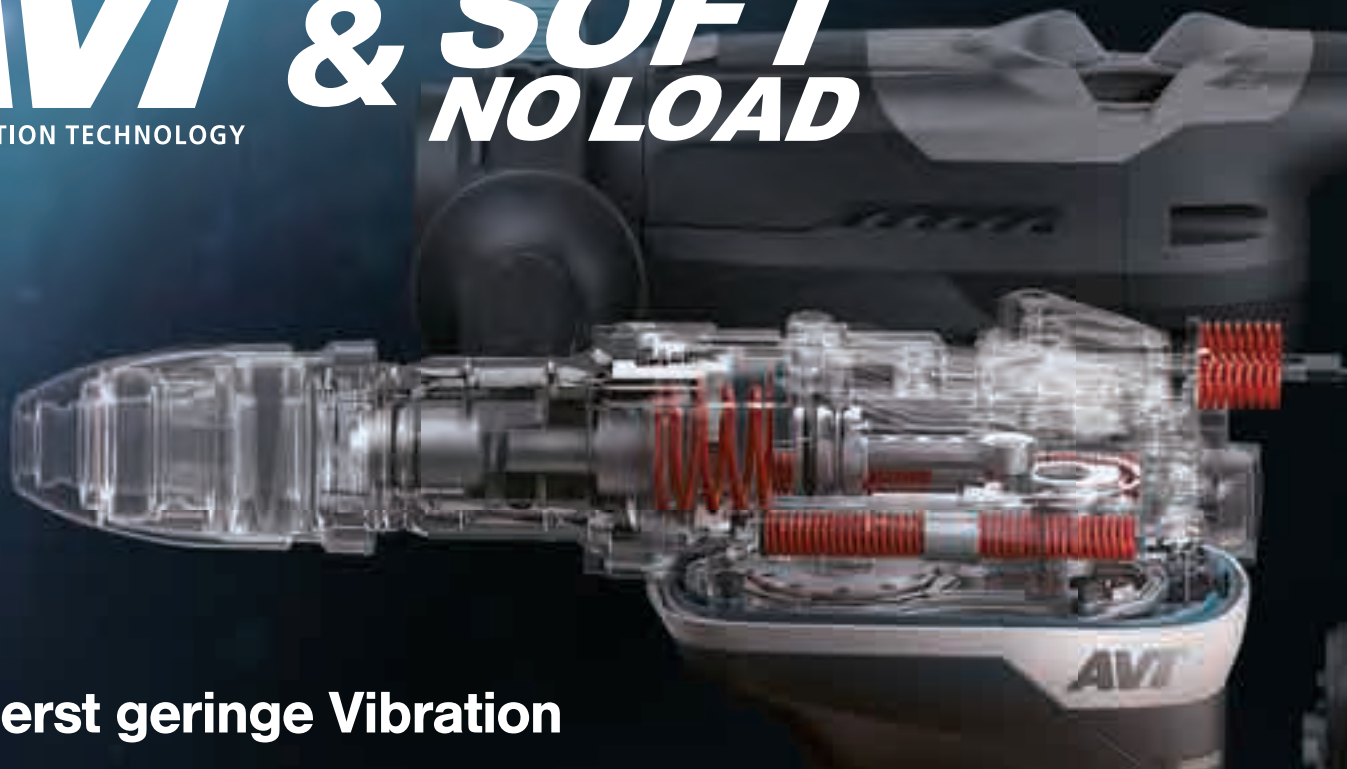

Äusserst geringe Vibration

AVT
ANTI VIBRATION TECHNOLOGY
&
**SOFT
NO LOAD**

50mm
Bohrhammer
HR5212C



40mm
Bohrhammer
HR4013C



Stemhammer
HM0871C



Stemhammer
HM1111C
HM1213C



Stemhammer
HM1214C



Abbruchhammer
HM1317C
HM1317CB



26mm
Bohrhammer
HR2610



26mm
Kombihammer
HR2611FT / HR2611F



32mm
Kombihammer
HR3210FCT / HR3210C



35mm
Kombihammer
HR3541FC



40mm
Kombihammer
HR4011C / HR4010C



45mm
Bohrhammer
HR4511C / HR4510C



52mm
Bohrhammer
HR5211C / HR5210C



Abbruchhammer
HM1810



Reciprosäge
JR3070CT



AVT
ANTI VIBRATION TECHNOLOGY

Werkzeugaufnahmen Bohr- und Stemmhämmer

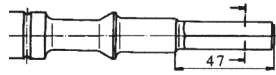

Makita: Bohrschaft 6-kant, SW 13
HR3520 / HR3850 (nicht mehr im Programm) Zubehör auf Anfrage

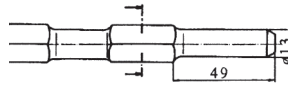

Makita: Meißelschaft 6-kant, SW 17

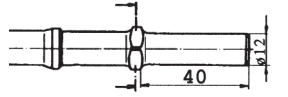

Makita: Meißelschaft 6-kant, SW 19
HK1810 (nicht mehr im Programm) Zubehör auf Anfrage

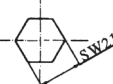
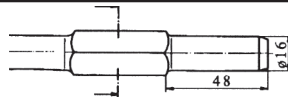

Makita: Meißelschaft 6-kant, SW 21
HM1200 (nicht mehr im Programm) Zubehör auf Anfrage

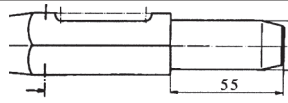

Makita: Meißelschaft 6-kant, SW 29

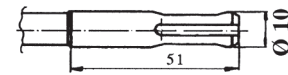

Bohrer-/ Meißelschaft SDS-plus

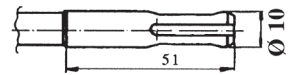

Bohrer-/ Meißelschaft SDS-plus mit 6-kant-Schaft HR2400 / HR160DWE
(nicht mehr im Programm) Zubehör auf Anfrage



Bohrer-/ Meißelschaft SDS-max

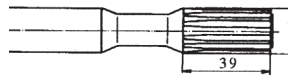

Bohrerschaft Grosse Keilwelle
HR5000 / HR4040 (nicht mehr im Programm) Zubehör auf Anfrage

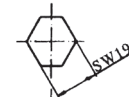
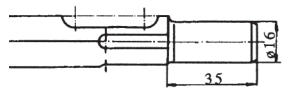

Meißelschaft mit abgedrehtem Bund
z. B. HM1140C/HM1242C (nicht mehr im Programm) Zubehör auf Anfrage

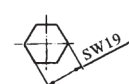
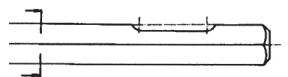

Meißelschaft ohne abgedrehten Bund,
19 mm z.B. HM1200B (nicht mehr im Programm) Zubehör auf Anfrage



Meißelschaft 28 mm

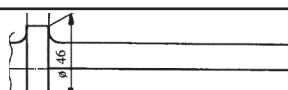

Meißelschaft für Drucklufterhämmer mit DIN-Aufnahme, 28 mm
(nicht bei Makita lieferbar)

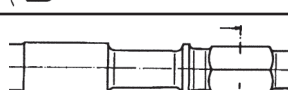

Bohrerschaft SW19

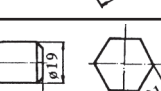
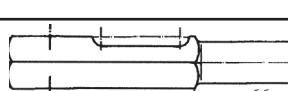

Meißelschaft SW21

HR2432

Kombihämmer

419

Zum Bohren, Hammerbohren und Meißeln

- Mit integrierter Staubabsaugung für sauberes Arbeiten auch in geschlossenen Räumen
- Großer Staubsack erlaubt langes Arbeiten
- Elektronisch regelbare Dreh- und Schlagzahl
- Dreh- und Schlagstopp
- Ausrastkupplung



Lieferumfang:	Best.-Nr.:
Staubsack kpl.	122708-7
Staubabsaugung kpl.	122709-5
Seitengriff kpl.	135302-6
Tiefenanschlag	324219-0
Transportkoffer	824729-2



Leistungsaufnahme	780 Watt
Leerlaufdrehzahl	0-1.000 min ⁻¹
Leerlaufschlagzahl	0-4.500 min ⁻¹
Einzelschlagstärke	1,8 Joule
Bohrleistung in Beton	24 mm
Bohrleistung in Holz	32 mm
Bohrleistung in Stahl	13 mm
Passend für	SDS-PLUS
Maße (LxBxH) mm	407x120x220
Gewicht	3,2 kg
Schalldruckpegel (L _{pA})	87 dB(A)
Schalleistungspegel (L _{WA})	98 dB(A)
K-Wert Geräusch	3 dB(A)
Vibration Hammerbohren in Beton	13,5 m/s

HR2601J

Bohrhammer

325

Zum Bohren und Hammerbohren

- Leichter und effektiver Bohrhammer mit hoher Bohrleistung
- Mit Anti-Vibrations-Technologie AVT
- Elektronisch regelbare Drehzahl
- Ausrastkupplung
- Bequeme Bohrtiefeinstellung durch leichtgängigen Schiebeschalter



Lieferumfang:	Best.-Nr.:
Seitengriff kpl.	122878-2
Tiefenanschlag	331886-4
MAKPAC Gr.2	821550-0



Leistungsaufnahme	800 Watt
Leerlaufdrehzahl	0-1.200 min ⁻¹
Leerlaufschlagzahl	0-4.600 min ⁻¹
Einzelschlagstärke	2,4 Joule
Bohrleistung in Beton	26 mm
Bohrleistung in Holz	32 mm
Bohrleistung in Stahl	13 mm
Passend für	SDS-PLUS
Maße (LxBxH) mm	361x77x209
Gewicht	2,9 kg
Schalldruckpegel (L _{pA})	91 dB(A)
Schalleistungspegel (L _{WA})	101 dB(A)
K-Wert Geräusch	3 dB(A)
Vibration Hammerbohren in Beton	12,0 m/s
Vibration Bohren Metall	2,5 m/s

HR2611FTJ

Kombihämmer

325

Zum Bohren, Hammerbohren und Meißeln

- Mit SDS-PLUS-Schnellwechselfutter
- Leichter und effektiver Kombihämmer mit hoher Bohrleistung
- Mit Anti-Vibrations-Technologie AVT
- Mit leuchtstarker LED
- Ausrastkupplung



Lieferumfang:	Best.-Nr.:
Seitengriff kpl.	122878-2
Schnellwechselfutter	194079-2
Schnellwechselfutter SDS+	194080-7
Tiefenanschlag	331886-4
MAKPAC Gr.2	821550-0



Leistungsaufnahme	800 Watt
Leerlaufdrehzahl	0-1.200 min ⁻¹
Leerlaufschlagzahl	0-4.600 min ⁻¹
Einzelschlagstärke	2,4 Joule
Bohrleistung in Beton	26 mm
Bohrleistung in Holz	32 mm
Bohrleistung in Stahl	13 mm
Passend für	SDS-PLUS
Maße (LxBxH) mm	361x77x209
Gewicht	3,0 kg
Schalldruckpegel (L _{pA})	90 dB(A)
Schalleistungspegel (L _{WA})	101 dB(A)
K-Wert Geräusch	3 dB(A)
Vibration Hammerbohren in Beton	11,5 m/s

HR2811FT

Kombihämmer

325

Zum Bohren, Hammerbohren und Meißeln

- Mit SDS-PLUS-Werkzeugaufnahme und Schnellwechsel-Bohrfutter für zylindrische Bohrer
- Mit zusätzlicher Vibrationsdämpfung durch Feder gelagerten Handgriff
- Ausrastkupplung
- Kompakte Bauform durch senkrecht angeordneten Motor
- Mit leuchtstarker LED



Lieferumfang:	Best.-Nr.:
Seitengriff	154842-5
Schnellwechselfutter	194079-2
Schnellwechselfutter SDS+	194080-7
Tiefenanschlag	324219-0
Kofferverschluss	417724-5
Handgriff f. Koffer	419216-0
Seitengriffhalter 20	419975-6



Leistungsaufnahme	800 Watt
Leerlaufdrehzahl	0-1.100 min ⁻¹
Leerlaufschlagzahl	0-4.500 min ⁻¹
Einzelschlagstärke	2,8 Joule
Bohrleistung in Beton	28 mm
Bohrleistung in Holz	32 mm
Bohrleistung in Stahl	13 mm
Passend für	SDS-PLUS
Maße (LxBxH) mm	345x89x225
Gewicht	3,6 kg
Schalldruckpegel (L _{pA})	90 dB(A)
Schalleistungspegel (L _{WA})	101 dB(A)
K-Wert Geräusch	3 dB(A)
Vibration Hammerbohren in Beton	15,0 m/s

350 

Kombihämmer

HR3210FCT

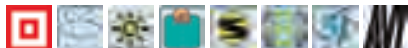

Zum Bohren, Hammerbohren und Meißeln

- Schnellwechselbohrfutter für zylindrische Bohrer
- AVT Anti-Vibrations-Technologie
- Ausrastkupplung
- Mit zusätzlicher Vibrationsdämpfung im Handgriff
- Kontrollleuchte meldet Betriebsbereitschaft und Kohlebürstenverschleiß

Leistungsaufnahme	850 Watt
Leerlaufdrehzahl	315-630 min ⁻¹
Leerlaufschlagzahl	1.650-3.300 min ⁻¹
Einzelschlagstärke	4,9 Joule
Bohrleistung in Beton	32 mm
Bohrleistung in Holz	32 mm
Bohrleistung in Stahl	13 mm
Bohrleistung Bohrkrone	90 mm
Passend für	SDS-PLUS
Maße (LxBxH) mm	424x114x239
Gewicht	5,4 kg
Schalldruckpegel (L _{PA})	88 dB(A)
Schalleistungspegel (L _{WA})	99 dB(A)
K-Wert Geräusch	3 dB(A)

Lieferumfang:
 Seitengriff kpl.
 Schnellwechselfutter
 Bohrer-Meißelfett 100ml
 Tiefenanschlag
 Transportkoffer

Best.-Nr.:
 135197-7
 194568-7
 194683-7
 321248-4
 824825-6



113 

Oberflächensaniierer

HK0500



Ideal zum Abschlagen von Putz, Mörtelresten und alten Fliesen

- 12-fache Meißelverstellung
- Mit elektronischer Schlagzahlregulierung
- Meißelverstellung bei eingestecktem Werkzeug möglich
- Selbstabschaltende Kohlen
- Staubgeschützte Werkzeugaufnahme

Leistungsaufnahme	550 Watt
Leerlaufschlagzahl	2.000-3.500 min ⁻¹
Einzelschlagstärke	1,8 Joule
Passend für	SDS-PLUS
Maße (LxBxH) mm	468x83x174
Gewicht	3,2 kg
Schalldruckpegel (L _{PA})	83 dB(A)
Schalleistungspegel (L _{WA})	94 dB(A)
K-Wert Geräusch	3 dB(A)
Vibration Meißeln mit Seitengriff	9,5 m/s
K-Wert Vibration	1,5 m/s

Lieferumfang:
 Bohrer-Meißelfett 100ml
 Transportkoffer
 Flachmeißel SDS+ 20x250mm

Best.-Nr.:
 194683-7
 824523-2
 P-05511

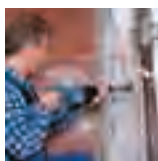

350 

Leicht-Meißelhammer

HK1820



Zum Abschlagen von Putz, Fliesen und Mörtelresten

- 12-fache Meißelverstellung
- Kunststoff ummanteltes Schlagwerkgehäuse dient als Zusatzgriff
- Vibrationsdämpfung im Handgriff
- Elektronisch regelbare Schlagzahl

Leistungsaufnahme	550 Watt
Leerlaufschlagzahl	0-3.200 min ⁻¹
Einzelschlagstärke	3,1 Joule
Passend für	SDS-PLUS
Maße (LxBxH) mm	351x102x203
Gewicht	3,4 kg
Schalldruckpegel (L _{PA})	83 dB(A)
Schalleistungspegel (L _{WA})	94 dB(A)
K-Wert Geräusch	3 dB(A)
Vibration Meißeln mit Seitengriff	10,0 m/s
K-Wert Vibration	1,5 m/s

Lieferumfang:
 Bohrer-Meißelfett 100ml
 Transportkoffer
 Spatenmeißel gekröpft 60x250
 Spitzmeißel SDS+ 250mm
 Flachmeißel SDS+ 20x250mm

Best.-Nr.:
 194683-7
 824789-4
 P-24957
 P-25068
 P-25074



HR3541FCX

**AVT Anti-Vibrations-
Technologie**

Kombihammer

350

Zum Bohren, Hammerbohren und Meißeln

- AVT Anti-Vibrations-Technologie
- Ausrastkupplung
- Mit zusätzlicher Vibrationsdämpfung im Handgriff
- Schnellwechselbohrfutter für zylindrische Bohrer
- Kontrollleuchte meldet Betriebsbereitschaft und Kohlebürstenverschleiß

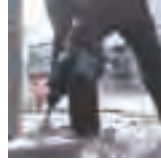

Lieferumfang:	Best-Nr.:
Schnellspannbohrfutter SDS-MAX	122829-5
Seitengriff kpl.	135209-6
Bohrer-Meisselfett 100ml	194683-7
Tiefenanschlag	321248-4
Transportkoffer	824825-6

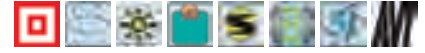

Leistungsaufnahme	850 Watt
Leerlaufdrehzahl	315-630 min ⁻¹
Leerlaufschlagzahl	1.650-3.300 min ⁻¹
Einzelschlagstärke	5,7 Joule
Bohrleistung Vollbohrer	35 mm
Bohrleistung Bohrkronen	90 mm
Passend für	SDS-MAX
Maße (LxBxH) mm	439x114x239
Gewicht	5,6 kg
Schalldruckpegel (L _{pA})	91 dB(A)
Schalleistungspegel (L _{WA})	102 dB(A)
K-Wert Geräusch	3 dB(A)
Vibration Hammerbohren in Beton	11,0 m/s

HR4013C

SoftNoLoad

Kombihammer

350

Sehr vibrationsarmer Hammer mit nur 5,0 m/s

- Auf geringe Vibrationen ausgelegte Gehäuse-/Handgriff-Konstruktion
- Zum Hammerbohren und Meißeln
- Mit Anti-Vibrations-Technologie AVT
- SoftNoLoad für weniger Vibrationen und punktgenaues Ansetzen des Meißels
- Schiebeschalter für Dauerbetrieb
- Ausrastkupplung
- Elektronisch regelbare Dreh- und Schlagzahl
- 24-fache Meißelverstellung



Lieferumfang:	Best-Nr.:
Seitengriff kpl.	123138-5
D-Griff kpl.	134890-0
Bohrer-Meisselfett 100ml	194683-7
Transportkoffer	196278-2
Tiefenanschlag	331955-1
Lappen	443122-7
Tiefziehteil HR4013C	837544-5



Leistungsaufnahme	1.100 Watt
Leerlaufdrehzahl	250-500 min ⁻¹
Leerlaufschlagzahl	1.450-2.900 min ⁻¹
Einzelschlagstärke	8,0 Joule
Bohrleistung Vollbohrer	40 mm
Bohrleistung Bohrkronen	105 mm
Passend für	SDS-MAX
Maße (LxBxH) mm	479x112x263
Gewicht	6,8 kg
Schalldruckpegel (L _{pA})	92 dB(A)
Schalleistungspegel (L _{WA})	103 dB(A)
K-Wert Geräusch	3 dB(A)
Vibration Hammerbohren in Beton	5,0 m/s

HR4510C

**AVT Anti-Vibrations-
Technologie**

Kombihammer

171

Zum Meißeln und Hammerbohren

- AVT Anti-Vibrations-Technologie
- Ausrastkupplung
- Kontrollleuchte meldet Schäden an Kabel und Schalter
- Elektronisch regelbare Dreh- und Schlagzahl
- Drehstopp

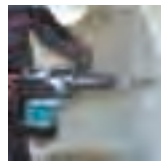

Lieferumfang:	Best-Nr.:
D-Griff kpl.	134890-0
Seitengriff	158131-0
Transportkoffer	158273-0
Bohrer-Meisselfett 100ml	194683-7
Tiefenanschlag	321248-4



Leistungsaufnahme	1.350 Watt
Leerlaufdrehzahl	130-280 min ⁻¹
Leerlaufschlagzahl	1.250-2.750 min ⁻¹
Einzelschlagstärke	9,4 Joule
Bohrleistung Vollbohrer	45 mm
Bohrleistung Bohrkronen	125 mm
Passend für	SDS-MAX
Maße (LxBxH) mm	458x136x288
Gewicht	8,9 kg
Schalldruckpegel (L _{pA})	93 dB(A)
Schalleistungspegel (L _{WA})	104 dB(A)
K-Wert Geräusch	3 dB(A)
Vibration Hammerbohren in Beton	9,5 m/s

HR4511C

**AVT Anti-Vibrations-
Technologie**

Kombihammer

171

Mit zusätzlicher Vibrationsdämpfung im Handgriff

- Zum Meißeln und Hammerbohren
- AVT Anti-Vibrations-Technologie
- Ausrastkupplung
- Kontrollleuchte meldet Schäden an Kabel und Schalter
- Elektronisch regelbare Dreh- und Schlagzahl

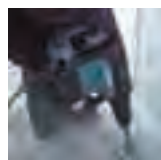

Lieferumfang:	Best-Nr.:
D-Griff kpl.	134890-0
Seitengriff	158131-0
Transportkoffer	158273-0
Bohrer-Meisselfett 100ml	194683-7
Tiefenanschlag	321248-4

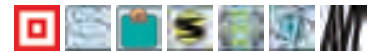

Leistungsaufnahme	1.350 Watt
Leerlaufdrehzahl	130-280 min ⁻¹
Leerlaufschlagzahl	1.250-2.750 min ⁻¹
Einzelschlagstärke	9,4 Joule
Bohrleistung Vollbohrer	45 mm
Bohrleistung Bohrkronen	125 mm
Passend für	SDS-MAX
Maße (LxBxH) mm	458x136x288
Gewicht	9,0 kg
Schalldruckpegel (L _{pA})	94 dB(A)
Schalleistungspegel (L _{WA})	105 dB(A)
K-Wert Geräusch	3 dB(A)
Vibration Hammerbohren in Beton	7,5 m/s

175 

Kombihammer

HR5212C



Leistungsaufnahme	1.510 Watt
Leerlaufdrehzahl	150-310 min ⁻¹
Leerlaufschlagzahl	1.100-2.250 min ⁻¹
Einzelschlagstärke	19,1 Joule
Bohrleistung Vollbohrer	52 mm
Bohrleistung Bohrkronen	160 mm
Passend für	SDS-MAX
Maße (LxBxH) mm	599x140x287
Gewicht	11,9 kg
Schalldruckpegel (L _{PA})	98 dB(A)
Schalleistungspegel (L _{WA})	109 dB(A)
K-Wert Geräusch	3 dB(A)
Vibration Hammerbohren in Beton	9,0 m/s

Mit Anti-Vibrations-Technologie AVT

- Zum Meißeln und Hammerbohren
- Auf geringe Vibrationen ausgelegte Gehäuse-/Handgriffkonstruktion
- SoftNoLoad für weniger Vibration und punktgenaues Ansetzen des Meißels
- Ausrastkupplung
- 24-fache Meißelverstellung

Vibrationsärmster Kombihammer seiner Klasse

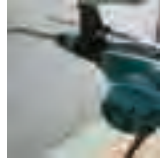

Lieferumfang:

- D-Griff kpl.
- Seitengriff kpl.
- Bohrer-Meisselfett 100ml
- Transportkoffer
- Tiefenanschlag
- Lappen

Best.-Nr.:

- 135283-4
- 135629-4
- 194683-7
- 196553-6
- 331955-1
- 443122-7



HM0871C**SoftNoLoad****Stemmhämmer**

350

Mit Anti-Vibrations-Technologie AVT

- Vibrationsgedämpfte Hand- und Zusatzgriffe
- SoftNoLoad für weniger Vibration und punktgenaues Ansetzen des Meißels
- Schiebescalter für Dauerbetrieb
- Kontrollleuchte meldet Kohlebürstenverschleiß und Betriebsbereitschaft
- 12-fache Meißelverstellung

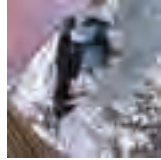

Lieferumfang:
 Stabseitengriff kpl.
 Bohrer-Meisselfett 100ml
 Transportkoffer

Best.-Nr.:
 135332-7
 194683-7
 824904-0



Leistungsaufnahme	1.110 Watt
Leerlaufschlagzahl	1.100-2.650 min ⁻¹
Einzelschlagstärke	8,1 Joule
Passend für	SDS-MAX
Maße (LxBxH) mm	466x116x230
Gewicht	5,6 kg
Schalldruckpegel (L _{pA})	86 dB(A)
Schalleistungspegel (L _{WA})	97 dB(A)
K-Wert Geräusch	3 dB(A)
Vibration Meisseln mit Seitengriff	8,0 m/s
K-Wert Vibration	1,5 m/s

HM1111C**SoftNoLoad****Stemmhämmer**

171

Mit Anti-Vibrations-Technologie AVT

- SoftNoLoad für weniger Vibration und punktgenaues Ansetzen des Meißels
- Elektronische Schlagzahl- und Schlagstärkeneinstellung
- Kontrollleuchte meldet Kohlebürstenverschleiß und Betriebsbereitschaft
- Schiebescalter für Dauerbetrieb
- 12-fache Meißelverstellung
- Vibrationsgedämpfte Hand- und Zusatzgriffe



Lieferumfang:
 D-Griff kpl.
 Transportkoffer
 Bohrer-Meisselfett 100ml
 Spitzmeißel SDS-MAX 280mm

Best.-Nr.:
 134890-0
 140561-9
 194683-7
 P-16237



Leistungsaufnahme	1.300 Watt
Leerlaufschlagzahl	1.100-2.650 min ⁻¹
Einzelschlagstärke	11,2 Joule
Passend für	SDS-MAX
Maße (LxBxH) mm	528x126x247
Gewicht	8,0 kg
Schalldruckpegel (L _{pA})	88 dB(A)
Schalleistungspegel (L _{WA})	99 dB(A)
K-Wert Geräusch	3 dB(A)
Vibration Meisseln mit Seitengriff	8,0 m/s
K-Wert Vibration	1,5 m/s

HM1213C**SoftNoLoad****Stemmhämmer**

171

Mit Anti-Vibrations-Technologie AVT

- Elektronische Schlagzahl- und Schlagstärkeneinstellung
- Kontrollleuchte meldet Kohlebürstenverschleiß und Betriebsbereitschaft
- SoftNoLoad für weniger Vibrationen und punktgenaues Ansetzen des Meißels
- 12-fache Meißelverstellung
- Vibrationsgedämpfte Hand- und Zusatzgriffe



Lieferumfang:
 Bügelgriff kpl.
 Bohrer-Meisselfett 100ml
 Transportkoffer
 Spitzmeißel SDS-MAX 280mm

Best.-Nr.:
 135269-8
 194683-7
 824908-2
 P-16237



Leistungsaufnahme	1.510 Watt
Leerlaufschlagzahl	950-1.900 min ⁻¹
Einzelschlagstärke	18,6 Joule
Passend für	SDS-MAX
Maße (LxBxH) mm	576x149x265
Gewicht	10,8 kg
Schalldruckpegel (L _{pA})	75 dB(A)
Schalleistungspegel (L _{WA})	95 dB(A)
K-Wert Geräusch	2,5 dB(A)
Vibration Meisseln mit Seitengriff	7,0 m/s
K-Wert Vibration	1,5 m/s

HM1214C**SoftNoLoad****Stemmhämmer**

171

Elektronische Schlagzahl- und Schlagstärkeneinstellung

- SoftNoLoad für weniger Vibrationen und punktgenaues Ansetzen des Meißels
- 12-fache Meißelverstellung
- Vibrationsgedämpfte Hand- und Zusatzgriffe
- Mit Anti-Vibrations-Technologie AVT
- Kontrollleuchte meldet Kohlebürstenverschleiß und Betriebsbereitschaft

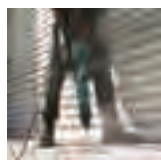

Lieferumfang:
 D-Griff kpl.
 Bohrer-Meisselfett 100ml
 Transportkoffer
 Spitzmeißel SDS-MAX 280mm

Best.-Nr.:
 135283-4
 194683-7
 824882-4
 P-16237

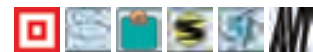

Leistungsaufnahme	1.510 Watt
Leerlaufschlagzahl	950-1.900 min ⁻¹
Einzelschlagstärke	19,9 Joule
Passend für	SDS-MAX
Maße (LxBxH) mm	700x129x265
Gewicht	12,3 kg
Schalldruckpegel (L _{pA})	78 dB(A)
Schalleistungspegel (L _{WA})	98 dB(A)
K-Wert Geräusch	2,5 dB(A)
Vibration Meisseln mit Seitengriff	8,0 m/s
K-Wert Vibration	1,5 m/s

171

Stemmhämmer

HM1317C

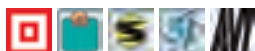

Zum Aufreißen von Straßendecken, Fundamenten und Abbruch von Betonpfeilern

Leistungsaufnahme	1.510 Watt
Leerlaufschlagzahl	730-1.450 min ⁻¹
Einzel Schlagstärke	25,0 Joule
Werkzeugaufnahme	30 mm Makita
Maße (LxBxH) mm	715x129x266
Gewicht	17,0 kg
Schalldruckpegel (L _{pA})	81 dB(A)
Schalleistungspegel (L _{WA})	101 dB(A)
K-Wert Geräusch	3,0 dB(A)
Vibration Meißeln mit Seitengriff	8,5 m/s
K-Wert Vibration	1,5 m/s

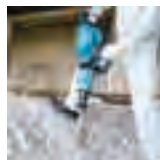

Lieferumfang:
Bohrer-Meißelfett 100ml
Transportkoffer
Spitzmeißel M30 400mm HM1400P-05549

Best.-Nr.:
194683-7
824897-1



171

Stemmhämmer

HM1317CB

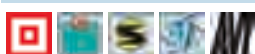

Zum Aufreißen von Straßendecken, Fundamenten und Abbruch von Betonpfeilern

Leistungsaufnahme	1.510 Watt
Leerlaufschlagzahl	730-1.450 min ⁻¹
Einzel Schlagstärke	26,5 Joule
Werkzeugaufnahme	1 1/8"
Maße (LxBxH) mm	824x129x266
Gewicht	19,0 kg
Schalldruckpegel (L _{pA})	81 dB(A)
Schalleistungspegel (L _{WA})	101 dB(A)
K-Wert Geräusch	3,0 dB(A)
Vibration Meißeln mit Seitengriff	7,0 m/s
K-Wert Vibration	1,5 m/s

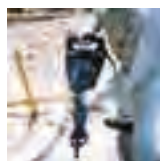

Lieferumfang:
Bohrer-Meißelfett 100ml
Transportkoffer
Spitzmeißel B 1 1/8" 400mm

Best.-Nr.:
194683-7
824897-1
P-05692



155

Stemmhämmer

HM1400



Zum Aufreißen von Straßendecken, Fundamenten und Abbruch von Betonpfeilern

Leistungsaufnahme	1.240 Watt
Leerlaufschlagzahl	1.200 min ⁻¹
Einzel Schlagstärke	29,5 Joule
Werkzeugaufnahme	30 mm Makita
Maße (LxBxH) mm	613x223x510
Gewicht	18,1 kg
Schalldruckpegel (L _{pA})	83 dB(A)
Schalleistungspegel (L _{WA})	103 dB(A)
K-Wert Geräusch	1,5 dB(A)
Vibration Meißeln mit Seitengriff	20,0 m/s
K-Wert Vibration	1,5 m/s

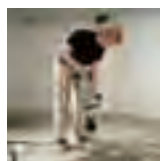

Lieferumfang:
Bohrer-Meißelfett 100ml
Spitzmeißel M30 400mm HM1400P-05549

Best.-Nr.:
194683-7



204

Stemmhämmer

HM1801



Zum Aufreißen von Straßendecken, Fundamenten und Abbruch von Betonpfeilern

Leistungsaufnahme	2.000 Watt
Leerlaufschlagzahl	1.100 min ⁻¹
Einzel Schlagstärke	44,9 Joule
Werkzeugaufnahme	1 1/8"
Maße (LxBxH) mm	824x146x633
Gewicht	29,7 kg
Schalldruckpegel (L _{pA})	84 dB(A)
Schalleistungspegel (L _{WA})	104 dB(A)
K-Wert Geräusch	1,5 dB(A)
Vibration Meißeln mit Seitengriff	14,0 m/s
K-Wert Vibration	1,5 m/s

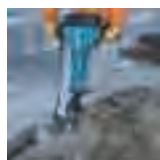

Lieferumfang:
6-KT Stiftschlüssel 5mm

Best.-Nr.:
783203-8



HM1812

Stemmhämmer für Bosch 1 1/8"

218 

Zum Aufreißen von Straßendecken, Fundamenten und Abbruch von Betonfeilern

- Universelle 1 1/8" Sechskant Werkzeugaufnahme für Einsatzwerkzeuge mit Verriegelungsnut oder Druckluftwerkzeuge mit Verriegelungsbund
- Anti-Vibrations-Technologie AVT

Lieferumfang:
6-KT Stiftschlüssel 5mm
Spitzmeißel B 1 1/4" 400mm

Best-Nr.:
783203-8
B-10372



Leistungsaufnahme	2.000 Watt
Leerlaufschlagzahl	870 min ⁻¹
Einzelschlagstärke	72,8 Joule
Werkzeugaufnahme	1 1/8"
Maße (LxBxH) mm	843x210x608
Gewicht	31,3 kg
Schalldruckpegel (L _{pA})	95 dB(A)
Schalleistungspegel (L _{WA})	106 dB(A)
K-Wert Geräusch	3 dB(A)
Vibration Meißeln mit Seitengriff	6,5 m/s
K-Wert Vibration	1,5 m/s



Zubehör-Übersicht Bohr- und Stemmhämmer



Zubehör für SDS-PLUS

Hammerbohrer



Bohrfutter

Staubkappe

Zylindrische Bohrer

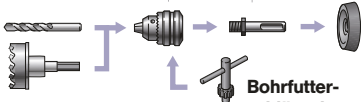

Lochsägen

Bohrkronen (Trocken)



Spitzmeißel

Flachmeißel

Stechbeitel

Breitmeißel

Schaber

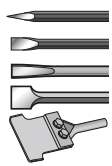

Seite

288

Kombihämmer



312

Bohrhämmer



299

Leichtmeißelhämmer



297



Zubehör für SDS-MAX

Zylindrische Bohrer
Lochsägen



Hammerbohrer



Spitzmeißel

Flachmeißel

Breitmeißel

Spatenmeißel

Stockerplatte

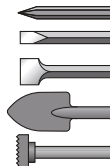

Seite

312

299

301



13 mm/17 mm MAKITA Sechskant

Spitzmeißel

Flachmeißel

Stechbeitel

Breitmeißel

Spatenmeißel

Stockerplatte

Adapter

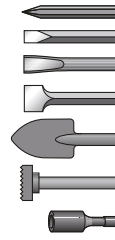

Seite

307



19 mm Sechskant

Spitzmeißel

Flachmeißel

Breitmeißel

Spatenmeißel

Adapter

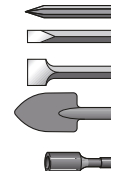

Seite

309



21 mm Sechskant

Spitzmeißel

Flachmeißel

Breitmeißel

Stechbeitel

Spatenmeißel

Stockerplatte

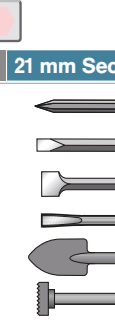

Seite

308



28,6 mm Sechskant

Spitzmeißel

Flachmeißel

Breitmeißel

Spatenmeißel

Stampfer

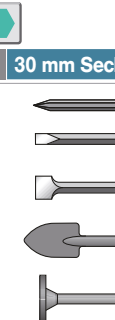

Seite

311



13 mm Sechskant

Spitzmeißel

Breitmeißel

Stechbeitel

Schaber

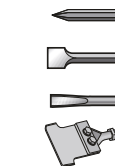





Seite

310



SDS-PLUS

Wechselfutter

	Modelle	Passend für	Spannweite mm	Best.-Nr.	Preis zzgl. MwSt.
	DHR243; DHR261T; DHR262T; HR2450FT; HR2470FT; HR2611FT; HR2811FT	Zylindrische Bohrer	1-13	194079-2	80,90
	DHR243; DHR261T; DHR262T; HR2450FT; HR2470FT; HR2611FT; HR2811FT	SDS-PLUS		194080-7	28,90
Schnellwechselfutter					
	HR3210FCT	Zylindrische Bohrer	1-13	194568-7	77,90
	HR3210FCT	SDS-PLUS		194578-4	89,90

Absaugsets

	Modelle	Bezeichnung	Best.-Nr.	Preis zzgl. MwSt.
	HR2432	Staubsack	122708-7	11,00
	HR2432	Absaugset	122709-5	61,35
	Alle SDS-PLUS Modelle bis 3 kg	Absaugset	193472-7	54,90
	Für Modell-Serie HR2800 / BHR261. Nicht für HR2811FT und BHR261TRDE	Staubkappenset	194580-7	9,40
	HR2300, HR2601, HR2610	Staubschutz-Set	195179-1	9,50
	Alle Modelle bis max. 24mm Bohrdurchmesser	Adapter Bohrstaubaugsaugung	P-80488	15,90

Schmiermittel

	Bezeichnung	Inhalt	Best.-Nr.	Preis zzgl. MwSt.
	Bohrer-/Meißelfett	100 ml	194683-7	7,50
	Bohrhammerfett	30 g	P-08361	5,90

Seitengriffe

Modelle	Bezeichnung	Best.-Nr.	Preis zzgl. MwSt.
HR2300	Seitengriff Kpl.	122878-2	8,50
HR3000C	Seitengriff Kpl.	134889-5	23,50
HR3210C	Seitengriff Kpl.	135197-7	20,90
HR2440/HR2450/HR2450F/HR2450FT/ HP2051/HP2051F/HP2071/HP2071F/ HR2020	Seitengriff Kpl.	135302-6	5,00
HP1641/HP1641F/HP2051/HP2051F/ HP2071/HP2071F/DP4011/BHR162RFE	Tiefenanschlag	324219-0	2,20

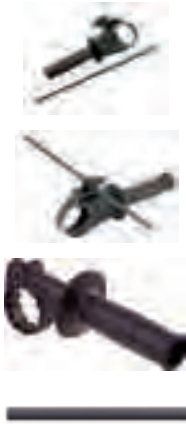

Adapter

Bezeichnung	Bemerkung	Best.-Nr.	Preis zzgl. MwSt.
Bohrfutteradapter	SDS+ auf 1/2"x20UNF	D-14093	4,50
SDS+ Adapter	SDS+ auf 1/4" Innensechskant	P-21646	16,90



SDS-MAX

Bohrfutter / Adapter

Länge mm	Abgangsseite	Passend für	Best.-Nr.	Preis zzgl. MwSt.
168	SSBF mit 1,5-13mm Spannweite und mit Verriegelung	SDS-MAX	122829-5	77,90
220	SDS-PLUS	SDS-MAX	P-17027	83,90





Seitengriffe

Modelle	Bezeichnung	Best.-Nr.	Preis zzgl. MwSt.
HR4013C	Stabseitengriff	123138-5	25,90
HR4010C/HR4011C	Stabseitengriff Kpl.	134803-1	42,90
HR4010C/HR4011C/HR4510C/HR4511C/ HM1111C	D-Griff Kpl.	134890-0	38,90
HR5210C/HR5211C/HM0871C	D-Griff Kpl.	134909-5	33,90
HR4500C	Stabseitengriff Kpl.	134916-8	33,90
HR5001C	D-Griff	134945-1	42,90
HR3541FCX	Seitengriff Kpl.	135209-6	21,90
HR5210C/HR5211C	Stabseitengriff Kpl.	135380-6	25,90
HR5210C/HR5211C	Stabseitengriff Kpl.	152554-4	9,40
HR4510C/HR4511C	Seitengriff (E-Teil)	158131-0	11,00

















Absaugsets

Bezeichnung	Modelle	Inhalt	Best.-Nr.	Preis zzgl. MwSt.
 Flexschlauch 1,5 m x 25 mm zum Anschluß an Staubsauger	Flexschlauch in Verbindung mit Absaugset 192175-0		192278-0	38,90
 Absaugset Stemmen	Für alle Bohr und Stemmhämmer SDS-MAX / Mit Absaugschlauch 1.5m	Halter A 454749-8 Halter B 454750-3 Halter C 454809-6 Saugschlauch 28mm-1.5m 142350-8 inkl.	196572-2	44,90
Staubschutzkappe	Vordere Staubkappe für Absaugset 192175-0		421384-7	2,20
Staubdichtung	Staubdichtung Anschluss für Staubsack bei HR2432		421396-0	2,20
 Adapter Bohrstaubaabsaugung	Alle Modelle bis max. 24mm Bohrdurchmesser		P-80488	15,90

Werkzeuge

▣ Bohren



-  Doppel-Schutzisolation
-  Regelbare Drehzahl
-  Motorbremse
-  Rechts-/Links-Lauf
-  Mechanisches 2-Gang-Getriebe
-  Mechanisches 3-Gang-Getriebe
-  Elektronische Drehzahlumschaltung 2-stufig
-  Elektronische Drehzahlumschaltung 3-stufig
-  Drehmomenteinstellung Anzahl Stufen
-  Lieferung im MAKPAC
-  Rutschkupplung
-  Sanftanlauf
-  LED Arbeitsplatzbeleuchtung
-  Transportkoffer

HP1641

Schlagbohrmaschine

419 
Profi-Maschine für den universellen Einsatz mit hoher Bohrleistung bei wenig Vibrationen

- Starker 680 Watt-Motor mit hohen Leistungsreserven
- Kompakte Bauform
- Optimierte Leistungsausbeute im Rechts- und im Linkslauf durch drehbare Kohlebürstenbrücke
- Schlag abschaltbar
- Schnellspannbohrfutter



Lieferumfang:	Best-Nr.:
Seitengriff kpl.	134943-5
Schnellspannbohrfutter 13mm	192692-0
Tiefenanschlag	324219-0



Leistungsaufnahme	680 Watt
Leerlaufdrehzahl	0-2.800 min ⁻¹
Leerlaufschlagzahl	0-44.800 min ⁻¹
Bohrleistung in Holz	30 mm
Bohrleistung in Stahl	13 mm
Bohrleistung in Mauerwerk	16 mm
Bohrfutterspannweite	1,5-13 mm
Maße (LxBxH) mm	303x72x222
Gewicht	2,0 kg
Schalldruckpegel (L _{pA})	92 dB(A)
Schalleistungspegel (L _{WA})	103 dB(A)
K-Wert Geräusch	3 dB(A)
Vibration Schlagbohren in Mauerwerk	19 m/s
Vibration Bohren Metall	2,5 m/s
K-Wert Vibration	1,5 m/s

HP2051J

2-Gang-Schlagbohrmaschine

419 
Profi-Maschine für den Baustelleneinsatz

- 2-Gang-Getriebe in robustem Gehäuse aus Aluminium-Druckguss
- Geringe Vibrationen
- Super schlankes Gehäuse
- Schlag abschaltbar
- 43-mm-Euro-Spannhals



Lieferumfang:	Best-Nr.:
Seitengriff kpl.	134943-5
Schnellspannbohrfutter 13mm	192664-5
Tiefenanschlag	324219-0
MAKPAC Gr.1	821549-5



Leistungsaufnahme	720 Watt
Leerlaufdrehzahl 1. Gang	0-1.200 min ⁻¹
Leerlaufdrehzahl 2. Gang	0-2.900 min ⁻¹
Leerlaufschlagzahl 1. Gang	0-24.000 min ⁻¹
Leerlaufschlagzahl 2. Gang	0-58.000 min ⁻¹
Bohrleistung in Holz	40 mm
Bohrleistung in Stahl	13 mm
Bohrleistung in Mauerwerk	20 mm
Bohrfutterspannweite	1,5-13 mm
Maße (LxBxH) mm	360x70x220
Gewicht	2,5 kg
Schalldruckpegel (L _{pA})	97 dB(A)
Schalleistungspegel (L _{WA})	108 dB(A)
K-Wert Geräusch	3 dB(A)
Vibration Schlagbohren in Mauerwerk	13 m/s

HP2051FJ

2-Gang-Schlagbohrmaschine

419 
Profi-Maschine für den Baustelleneinsatz

- Mit LED
- Geringe Vibrationen
- Super schlankes Gehäuse
- Schlag abschaltbar
- 43-mm-Euro-Spannhals

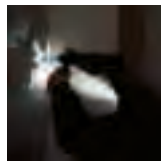

Lieferumfang:	Best-Nr.:
Seitengriff kpl.	134943-5
Schnellspannbohrfutter 13mm	192664-5
Tiefenanschlag	324219-0
MAKPAC Gr.1	821549-5

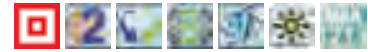

Leistungsaufnahme	720 Watt
Leerlaufdrehzahl 1. Gang	0-1.200 min ⁻¹
Leerlaufdrehzahl 2. Gang	0-2.900 min ⁻¹
Leerlaufschlagzahl 1. Gang	0-24.000 min ⁻¹
Leerlaufschlagzahl 2. Gang	0-58.000 min ⁻¹
Bohrleistung in Holz	40 mm
Bohrleistung in Stahl	13 mm
Bohrleistung in Mauerwerk	20 mm
Bohrfutterspannweite	1,5-13 mm
Maße (LxBxH) mm	360x70x220
Gewicht	2,5 kg
Schalldruckpegel (L _{pA})	97 dB(A)
Schalleistungspegel (L _{WA})	108 dB(A)
K-Wert Geräusch	3 dB(A)
Vibration Schlagbohren in Mauerwerk	13 m/s

HP2071J

Schlagbohrmaschine

419 
Profi-Maschine für den Baustelleneinsatz mit hoher Bohrleistung bei geringen Vibrationen

- 2-Gang-Getriebe in robustem Gehäuse aus Aluminium-Druckguss
- Sicherheits-Rutschkupplung
- Schlag abschaltbar
- LED-Anzeige für Betriebsbereitschaft (grün) und Temperaturschutz (rot)
- 43-mm-Euro-Spannhals
- Super schlankes Gehäuse

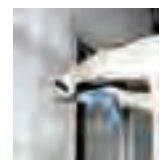

Lieferumfang:	Best-Nr.:
Seitengriff kpl.	134943-5
Schnellspannbohrfutter 13mm	192664-5
Tiefenanschlag	324219-0
MAKPAC Gr.1	821549-5



Leistungsaufnahme	1.010 Watt
Leerlaufdrehzahl 1. Gang	0-1.200 min ⁻¹
Leerlaufdrehzahl 2. Gang	0-2.900 min ⁻¹
Leerlaufschlagzahl 1. Gang	0-24.000 min ⁻¹
Leerlaufschlagzahl 2. Gang	0-58.000 min ⁻¹
Bohrleistung in Holz	40 mm
Bohrleistung in Stahl	16 mm
Bohrleistung in Mauerwerk	20 mm
Bohrfutterspannweite	1,5-13 mm
Maße (LxBxH) mm	362x70x220
Gewicht	2,5 kg
Schalldruckpegel (L _{pA})	99 dB(A)
Schalleistungspegel (L _{WA})	110 dB(A)
K-Wert Geräusch	3 dB(A)
Vibration Schlagbohren in Mauerwerk	16 m/s

419 

2-Gang-Schlagbohrmaschine

HP2071FJ



Leistungsaufnahme	1.010 Watt
Leerlaufdrehzahl 1. Gang	0-1.200 min ⁻¹
Leerlaufdrehzahl 2. Gang	0-2.900 min ⁻¹
Leerlaufschlagzahl 1. Gang	0-24.000 min ⁻¹
Leerlaufschlagzahl 2. Gang	0-58.000 min ⁻¹
Bohrleistung in Holz	40 mm
Bohrleistung in Stahl	16 mm
Bohrleistung in Mauerwerk	20 mm
Bohrfutterspannweite	1,5-13 mm
Maße (LxBxH) mm	362x70x220
Gewicht	2,6 kg
Schalldruckpegel (L _{pa})	99 dB(A)
Schalleistungspegel (L _{wa})	110 dB(A)
K-Wert Geräusch	3 dB(A)
Vibration Schlagbohren in Mauerwerk	16 m/s

Profi-Maschine für den Baustelleneinsatz mit hoher Bohrleistung bei geringen Vibrationen

- 2-Gang-Getriebe in robustem Gehäuse aus Aluminium-Druckguss
- Sicherheits-Rutschkupplung
- Schlag abschaltbar
- LED-Anzeige für Betriebsbereitschaft (grün) und Temperaturschutz (rot)
- 43-mm-Euro-Spannhals
- Mit leuchtstarker LED



Lieferumfang:	Best.-Nr.:
Seitengriff kpl.	134943-5
Schnellspannbohrfutter 13mm	192664-5
Tiefenanschlag	324219-0
MAKPAC Gr.1	821549-5



419 

Hochgeschwindigkeits-Bohrmaschine

DP2010J



Leistungsaufnahme	370 Watt
Leerlaufdrehzahl	0-4.200 min ⁻¹
Bohrleistung in Stahl	6,5 mm
Bohrleistung in Holz	15 mm
Bohrfutterspannweite	0,8-6,5 mm
Maße (LxBxH) mm	222x64x175
Gewicht	1,1 kg
Schalldruckpegel (L _{pa})	77 dB(A)
K-Wert Geräusch	3 dB(A)
Vibration Bohren Metall	4 m/s
K-Wert Vibration	1,5 m/s

Mit Zahnkranzbohrfutter

- Leicht und handlich, ideal für Werkzeugkiste, Bank und Montage
- Bohrtiefenanschlag mit Gummistopper verhindert Beschädigungen am Werkstück
- Hohe Drehzahl für optimale Schnittgeschwindigkeit
- Ideal für Serienbohrungen z. B. Löcher für Blindnieten, Blechschrauben usw.

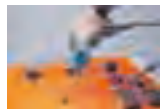

Lieferumfang:	Best.-Nr.:
Flügelschraube M5x16	265761-1
Tiefenanschlag	322177-4
Klemme f. Tiefenanschlag	343525-4
Halter f. Bohrfutterschlüssel	418198-3
Zahnkranzbohrfutter 6,5mm	763077-3
Bohrfutterschlüssel S10	763418-3
MAKPAC Gr.1	821549-5



419 

Hochgeschwindigkeits-Bohrmaschine

DP2011J



Leistungsaufnahme	370 Watt
Leerlaufdrehzahl	0-4.200 min ⁻¹
Bohrleistung in Stahl	6,5 mm
Bohrleistung in Holz	15 mm
Bohrfutterspannweite	0,8-6,5 mm
Maße (LxBxH) mm	222x64x175
Gewicht	1,1 kg
Schalldruckpegel (L _{pa})	77 dB(A)
K-Wert Geräusch	3 dB(A)
Vibration Bohren Metall	4 m/s
K-Wert Vibration	1,5 m/s

Mit Schnellspannbohrfutter

- Leicht und handlich, ideal für Werkzeugkiste, Bank und Montage
- Bohrtiefenanschlag mit Gummistopper verhindert Beschädigungen am Werkstück
- Hohe Drehzahl für optimale Schnittgeschwindigkeit
- Ideal für Serienbohrungen z. B. Löcher für Blindnieten, Blechschrauben usw.

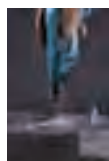

Lieferumfang:	Best.-Nr.:
MAKPAC Gr.1	821549-5



64 

Bohrmaschine

6413



Leistungsaufnahme	450 Watt
Leerlaufdrehzahl	0-3.000 min ⁻¹
Bohrleistung in Stahl	10 mm
Bohrleistung in Holz	25 mm
Bohrfutterspannweite	1,5-10 mm
Maße (LxBxH) mm	234x64x183
Gewicht	1,3 kg
Schalldruckpegel (L _{pa})	82 dB(A)
Schalleistungspegel (L _{wa})	93 dB(A)
K-Wert Geräusch	3 dB(A)
Vibration Bohren Metall	3,5 m/s
K-Wert Vibration	1,5 m/s

Besonders leicht und kompakt

- Ideal für kleine Bohrdurchmesser
- Ergonomische Griffgestaltung sorgt für optimalen Kraftfluss
- Elektronisch regelbare Drehzahl
- Rechts-/Linkslauf
- Motor und Getriebe 4-fach kugelgelagert

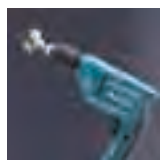

Lieferumfang:	Best.-Nr.:
Schnellspannwechselfutter 10mm	763180-0



6510LVR

Bohrmaschine

64

Hohes Drehmoment bei niedriger Drehzahl

- Universal einsetzbar zum Bohren, Schrauben und Senken
- Elektronisch regelbare Drehzahl
- Praktischer Einhängebügel
- Rechts-/Linkslauf
- Mit Schnellspannbohrfutter

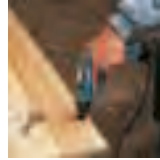

Lieferumfang:
Schnellspannbohrfutter 10mm

Best.-Nr.:
192282-9



Leistungsaufnahme	400 Watt
Leerlaufdrehzahl	0-1.050 min ⁻¹
Drehmoment hart	8,5 Nm
Bohrleistung in Stahl	10 mm
Bohrleistung in Holz	18 mm
Bohrfutterspannweite	1,5-10 mm
Maße (LxBxH) mm	250x70x188
Gewicht	1,4 kg
Schalldruckpegel (L _{pA})	90 dB(A)
Schalleistungspegel (L _{WA})	101 dB(A)
K-Wert Geräusch	3 dB(A)
Vibration Bohren Metall	2,5 m/s
K-Wert Vibration	1,5 m/s

6408

Bohrmaschine

419

Besonders leicht und kompakt

- Handliche Bohrmaschine mit robustem Gehäuse in Halbschalenbauweise aus glasfaserverstärktem Kunststoff
- Mit Schnellspannbohrfutter
- Großflächiger Einschaltknopf mit Elektronik und optimal platziertem Rechts-/Linkslauf Schalter
- Kräftiger 530-Watt-Motor mit hohen Leistungsreserven
- Durch 43-mm-Eurospindelhalbs auch im Bohrständler einsetzbar



Lieferumfang:
Schnellspannbohrfutter 10mm

Best.-Nr.:
763154-1



Leistungsaufnahme	530 Watt
Leerlaufdrehzahl	0-2.500 min ⁻¹
Bohrleistung in Stahl	13 mm
Bohrleistung in Holz	36 mm
Bohrfutterspannweite	1,5-10 mm
Maße (LxBxH) mm	261x68x199
Gewicht	2,2 kg
Schalldruckpegel (L _{pA})	79 dB(A)
K-Wert Geräusch	3 dB(A)
Vibration Bohren Metall	2,5 m/s
K-Wert Vibration	1,5 m/s

DP3003J

Bohrmaschine

419

Zum Bohren in harten Materialien wie Stahl, Guss und Hartholz

- Hohes Drehmoment für konstanten Bohrfortschritt
- Getriebegehäuse aus Aluminium-Druckguss
- Dreifach untersetztes 1-Gang-Getriebe
- Euro-Spannhals mit 43 mm Ø
- Zusatzgriff um 360° verstellbar



Lieferumfang:
Seitengriff 36
Schnellspannbohrfutter 10mm

Best.-Nr.:
153503-4
193226-2



Leistungsaufnahme	710 Watt
Leerlaufdrehzahl	0-1.200 min ⁻¹
Drehmoment hart	36 Nm
Bohrleistung in Stahl	10 mm
Bohrleistung in Holz	32 mm
Bohrfutterspannweite	0,8-10 mm
Maße (LxBxH) mm	296x72x196
Gewicht	2,2 kg
Schalldruckpegel (L _{pA})	81 dB(A)
Schalleistungspegel (L _{WA})	92 dB(A)
K-Wert Geräusch	3 dB(A)
Vibration Bohren Metall	2,5 m/s
K-Wert Vibration	1,5 m/s

DP4001J

Bohrmaschine

419

Zum Bohren in harten Materialien wie Stahl, Guss und Hartholz

- Hohes Drehmoment für konstanten Bohrfortschritt
- Getriebegehäuse aus Aluminium-Druckguss
- Dreifach untersetztes 1-Gang-Getriebe
- 43-mm-Euro-Spannhals
- Zusatzgriff um 360° verstellbar



Lieferumfang:
Seitengriff 36
Schnellspannbohrfutter 13mm
MAKPAC Gr.1

Best.-Nr.:
153503-4
192956-2
821549-5



Leistungsaufnahme	750 Watt
Leerlaufdrehzahl	0-950 min ⁻¹
Drehmoment hart	52 Nm
Bohrleistung in Stahl	13 mm
Bohrleistung in Holz	38 mm
Bohrfutterspannweite	1,5-13 mm
Maße (LxBxH) mm	308x72x196
Gewicht	2,4 kg
Schalldruckpegel (L _{pA})	82 dB(A)
Schalleistungspegel (L _{WA})	93 dB(A)
K-Wert Geräusch	3 dB(A)
Vibration Bohren Metall	2,5 m/s
K-Wert Vibration	1,5 m/s

419 

2-Gang-Bohrmaschine

DP4011J



Leistungsaufnahme	720 Watt
Leerlaufdrehzahl 1. Gang	0-1.200 min ⁻¹
Leerlaufdrehzahl 2. Gang	0-2.900 min ⁻¹
Bohrleistung in Stahl	13 mm
Bohrleistung in Holz	40 mm
Bohrfutterspannweite	1,5-13 mm
Maße (LxBxH) mm	347x70x220
Gewicht	2,3 kg
Schalldruckpegel (L _{PA})	80 dB(A)
K-Wert Geräusch	3 dB(A)
Vibration Bohren Metall	2,5 m/s
K-Wert Vibration	1,5 m/s

Zum Bohren in Metall in 2 Gängen

- Schlanke Bohrmaschine mit hoher Drehzahl
- 2-Gang-Getriebe in robustem Gehäuse aus Aluminium-Druckguss
- Rutschkupplung
- Elektronisch regelbare Drehzahl
- Mit Rechts-/Linkslauf
- Durch 43-mm-Eurospindelhalbs auch im Bohrständer einsetzbar

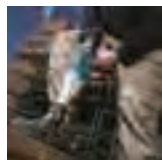

Lieferumfang:	Best.-Nr.:
Seitengriff kpl.	134943-5
Schnellspannbohrfutter 13mm	192664-5
Tiefenanschlag	324219-0
MAKPAC Gr.1	821549-5

419 

Bohrmaschine

DP4003J

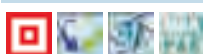

Leistungsaufnahme	750 Watt
Leerlaufdrehzahl	0-700 min ⁻¹
Drehmoment hart	72 Nm
Bohrleistung in Stahl	13 mm
Bohrleistung in Holz	38 mm
Bohrfutterspannweite	1,5-13 mm
Maße (LxBxH) mm	308x72x196
Gewicht	2,5 kg
Schalldruckpegel (L _{PA})	82 dB(A)
Schalleistungspegel (L _{WA})	93 dB(A)
K-Wert Geräusch	3 dB(A)
Vibration Bohren Metall	2,5 m/s
K-Wert Vibration	1,5 m/s

Zum Bohren in harten Materialien wie Stahl, Guss und Hartholz

- Hohes Drehmoment für konstanten Bohrfortschritt
- Getriebegehäuse aus Aluminium-Druckguss
- Dreifach untersetztes 1-Gang-Getriebe
- 43-mm-Euro-Spannhals
- Zusatzgriff um 360° verstellbar



Lieferumfang:	Best.-Nr.:
Seitengriff 36	153503-4
Schnellspannbohrfutter 13mm	192956-2
MAKPAC Gr.1	821549-5

64 

Bohrmaschine

DP4700J



Leistungsaufnahme	510 Watt
Leerlaufdrehzahl	0-550 min ⁻¹
Bohrleistung in Stahl	13 mm
Bohrleistung in Holz	36 mm
Bohrfutterspannweite	2,5-13 mm
Maße (LxBxH) mm	275x75x188
Gewicht	2,2 kg
Schalldruckpegel (L _{PA})	86 dB(A)
Schalleistungspegel (L _{WA})	97 dB(A)
K-Wert Geräusch	3 dB(A)
Vibration Bohren Metall	2,5 m/s
K-Wert Vibration	1,5 m/s

Auch für schwere Schraubarbeiten

- Mit Schnellspannbohrfutter
- Hohes Drehmoment bei niedriger Drehzahl
- Seitengriff für sichere Führung links und rechts einsetzbar
- Elektronisch regelbare Drehzahl
- Praktischer Einhängebügel

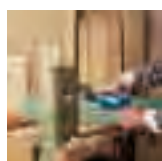

Lieferumfang:	Best.-Nr.:
Seitengriff 36	152492-0
Schnellspannbohrfutter 13mm	763130-5
MAKPAC Gr.1	821549-5

411 

Bohrmaschine

DS4012J



Leistungsaufnahme	750 Watt
Leerlaufdrehzahl	0-600 min ⁻¹
Bohrleistung in Stahl	13 mm
Bohrleistung in Holz	36 mm
Bohrfutterspannweite	2-13 mm
Maße (LxBxH) mm	340x83x390
Gewicht	2,8 kg
Schalldruckpegel (L _{PA})	81 dB(A)
Schalleistungspegel (L _{WA})	92 dB(A)
K-Wert Geräusch	3 dB(A)
Vibration Bohren Metall	2,5 m/s
K-Wert Vibration	1,5 m/s

Bohrmaschine mit Kreuzgriff und drehbarem Spatengriff (360° mit 24 festen Stellungen)

- Mit Elektronik
- Durch 43-mm-Eurospindelhalbs auch im Bohrständer einsetzbar

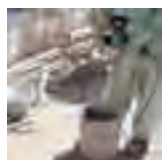

Lieferumfang:	Best.-Nr.:
Seitengriff 36	152492-0
Zahnkranzbohrfutter 13mm	193822-6
Bohrfutterschlüssel S13	763430-3
MAKPAC Gr.3	821551-8

DS4011

Bohrmaschine

411

Bohrmaschine mit Kreuzgriff und drehbarem Spatengriff (360° mit 24 festen Stellungen)

- Rechts-/Links-Schalterwippe
- Durch 43-mm-Eurospindelhalbs auch im Bohrständler einsetzbar



Lieferumfang:	Best.-Nr.:
Seitengriff 36	152492-0
Zahnkranzbohrfutter 13mm	193822-6
Bohrfutterschlüssel S13	763430-3



Leistungsaufnahme	750 Watt
Leerlaufdrehzahl	600 min ⁻¹
Bohrleistung in Stahl	13 mm
Bohrleistung in Holz	36 mm
Bohrfutterspannweite	2-13 mm
Maße (LxBxH) mm	340x83x401
Gewicht	2,8 kg
Schalldruckpegel (L _{pA})	81 dB(A)
Schalleistungspegel (L _{WA})	92 dB(A)
K-Wert Geräusch	3 dB(A)
Vibration Bohren Metall	2,5 m/s
K-Wert Vibration	1,5 m/s

DS4010M

Rührgerät

411

Rührgerät mit Kreuzgriff und drehbarem Spatengriff (360° mit 24 festen Stellungen)

- Durch 43-mm-Eurospindelhalbs auch im Bohrständler einsetzbar
- Elektronisch regelbare Drehzahl
- Nur Rechts-Lauf



Lieferumfang:	Best.-Nr.:
Seitengriff 36	152492-0



Leistungsaufnahme	750 Watt
Leerlaufdrehzahl	0-600 min ⁻¹
max. Rührkorbdurchmesser	140 mm
Werkzeugaufnahme	1/2" 20UNF
Maße (LxBxH) mm	340x83x391
Gewicht	2,8 kg
Schalldruckpegel (L _{pA})	81 dB(A)
Schalleistungspegel (L _{WA})	92 dB(A)
K-Wert Geräusch	3 dB(A)
Vibration	2,5 m/s
K-Wert Vibration	1,5 m/s

6300-4

4-Gang-Bohrmaschine

51

Leistungsstarke Handbohrmaschine mit Spatengriff

- Mit synchronisiertem 2-Gang-Getriebe und elektronischer Drehzahlumschaltung
- Variables Drehmoment in 4 Stufen für unterschiedliche Materialien
- Universell einsetzbar zum Bohren, Senken, Rühren und Mischen von Flüssigkeiten

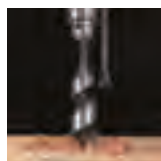

Lieferumfang:	Best.-Nr.:
Seitengriff 36	151949-8
Bohrfutterschlüssel	763432-9
Zahnkranzbohrfutter 13mm	P-04329



Leistungsaufnahme	650 Watt
Leerlaufdrehzahl 1. Gang	500 min ⁻¹
Leerlaufdrehzahl 2. Gang	600 min ⁻¹
Bohrleistung in Stahl	13 mm
Bohrleistung in Holz	30 mm
Bohrfutterspannweite	1,5-13 mm
Maße (LxBxH) mm	385x82x140
Gewicht	2,9 kg
Schalldruckpegel (L _{pA})	84 dB(A)
Schalleistungspegel (L _{WA})	95 dB(A)
K-Wert Geräusch	3 dB(A)
Vibration Bohren Metall	2,5 m/s
K-Wert Vibration	1,5 m/s

DA3010FJ

Winkelbohrmaschine

419

Mit Zahnkranzbohrfutter

- Extrem niedrige Bauhöhe. Nur 79 mm von Zahnkranz-Bohrfutterspitze bis Getriebe-Oberkante
- Robustes Getriebegehäuse aus Aluminium-Druckguss
- Rechts-/Linkslauf
- Mit leuchtstarker LED
- Elektronisch regelbare Drehzahl
- Mit Seitengriff verwendbar

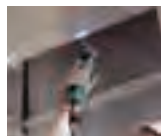

Lieferumfang:	Best.-Nr.:
Seitengriff 36	153489-2
Halter f. Bohrfutter	411780-7
Zahnkranzbohrfutter 10mm	763174-5
Bohrfutterschlüssel S10	763415-9
MAKPAC Gr.1	821549-5



Leistungsaufnahme	450 Watt
Leerlaufdrehzahl	0-2.400 min ⁻¹
Bohrleistung in Stahl	10 mm
Bohrleistung in Holz	25 mm
Bohrfutterspannweite	1,5-10 mm
Eckmaß	79 mm
Maße (LxBxH) mm	270x61x79
Gewicht	1,6 kg
Schalldruckpegel (L _{pA})	81 dB(A)
Schalleistungspegel (L _{WA})	92 dB(A)
K-Wert Geräusch	3 dB(A)
Vibration Bohren Metall	2,5 m/s
K-Wert Vibration	1,5 m/s

419 

Winkelbohrmaschine

DA3011FJ



Leistungsaufnahme	450 Watt
Leerlaufdrehzahl	0-2.400 min ⁻¹
Bohrleistung in Stahl	10 mm
Bohrleistung in Holz	25 mm
Bohrfutterspannweite	1,5-10 mm
Eckmaß	83 mm
Maße (LxBxH) mm	282x61x93
Gewicht	1,6 kg
Schalldruckpegel (L _{pa})	81 dB(A)
Schalleistungspegel (L _{wa})	92 dB(A)
K-Wert Geräusch	3 dB(A)
Vibration Bohren Metall	2,5 m/s
K-Wert Vibration	1,5 m/s

Mit Schnellspannbohrfutter

- Extrem niedrige Bauhöhe. Nur 93 von Schnellspannbohrfutterspitze bis Getriebe-Oberkante
- Rechts-/Linkslauf
- Mit leuchtstarker LED
- Elektronisch regelbare Hubzahl

Lieferumfang:	Best.-Nr.:
Seitengriff 36	152490-4
Schnellspannbohrfutter 10mm	193601-2
MAKPAC Gr.1	821549-5



303 

Winkelbohrmaschine 3-Gang

DA4000LR



Leistungsaufnahme	710 Watt
Leerlaufdrehzahl Gerade	0-600 min ⁻¹
Leerlaufdrehzahl Winkel 1	0-400 min ⁻¹
Leerlaufdrehzahl Winkel 2	0 - 900 min ⁻¹
Bohrleistung in Stahl	13 mm
Bohrleistung in Holz	38 mm
Drehmoment hart	123 Nm
Bohrfutterspannweite	2-13 mm
Maße (LxBxH) mm	413x83x144
Gewicht	4,0 kg
Schalldruckpegel (L _{pa})	80 dB(A)
K-Wert Geräusch	3 dB(A)
Vibration Bohren Metall	2,5 m/s
K-Wert Vibration	1,5 m/s

Als Bohrmaschine mit wechselbarem Winkelgetriebe einsetzbar: Je nach Montagerichtung 0-400 min⁻¹ oder 0-900 min⁻¹

- Winkelkopf stufenlos um 360° verstellbar
- Auch ohne Winkelgetriebe als Bohrmaschine einsetzbar
- Drehzahl elektronisch regelbar
- Rechts-/Links-Lauf

Lieferumfang:	Best.-Nr.:
Seitengriff kpl.	122646-3
Stabseitengriff kpl.	152892-4
Zahnkranzbohrfutter S-13	193318-7
Bohrfutterschlüssel	763432-9
Transportkoffer	824646-6

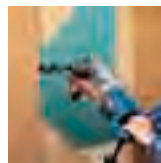

303 

Winkelbohrmaschine 2-Gang

DA4031

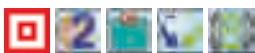

Leistungsaufnahme	1.050 Watt
Leerlaufdrehzahl 1. Gang	300 min ⁻¹
Leerlaufdrehzahl 2. Gang	1.200 min ⁻¹
Bohrleistung in Stahl	13 mm
Bohrleistung in Holz	38 mm
Drehmoment hart	125 Nm
Bohrfutterspannweite	2-13 mm
Eckmaß	40 mm
Maße (LxBxH) mm	462x102x148
Gewicht	6,3 kg
Schalldruckpegel (L _{pa})	87 dB(A)
Schalleistungspegel (L _{wa})	98 dB(A)
K-Wert Geräusch	3 dB(A)
Vibration Bohren Metall	2,5 m/s
K-Wert Vibration	1,5 m/s

Für die richtig schweren Aufgaben

- Mit drehbarem Handgriff in 3 Positionen für bestmögliches Arbeiten
- Drehmomentbegrenzer im 1. Gang für mehr Sicherheit
- Zweistufiges Planetengetriebe in Vollmetallausführung
- Eckmaß nur 40 mm
- D-Griff verstellbar

Lieferumfang:	Best.-Nr.:
Zahnkranzbohrfutter S-13	193318-7
Seitengriff 27	273654-8
Bohrfutterschlüssel	763432-9
Transportkoffer	824647-4



100 

Winkelbohrmaschine 2-Gang

DA6301

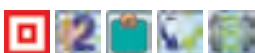

Leistungsaufnahme	810 Watt
Leerlaufdrehzahl 1. Gang	300 min ⁻¹
Leerlaufdrehzahl 2. Gang	1.200 min ⁻¹
Bohrleistung in Stahl	13 mm
Bohrleistung in Holz	38 mm
Bohrfutterspannweite	2-13 mm
Eckmaß	36 mm
Maße (LxBxH) mm	410x120x170
Gewicht	4,3 kg
Schalldruckpegel (L _{pa})	90 dB(A)
Schalleistungspegel (L _{wa})	101 dB(A)
K-Wert Geräusch	3 dB(A)
Vibration Bohren Metall	2,5 m/s
K-Wert Vibration	1,5 m/s

Mit Rutschkupplung

- Durch niedrige Drehzahl und hohes Drehmoment für schwere Schraub- und Bohrarbeiten und zum Mischen von dickflüssigen und zähen Materialien
- Vorderer Handgriff um 90° verstellbar
- Eckmaß von nur 36 mm macht das Bohren in Ecken und Winkeln möglich
- Mechanisches 2-Gang-Getriebe
- Rechts-/Links-Lauf

Lieferumfang:	Best.-Nr.:
Transportkoffer	181791-3
Seitengriff 30	273476-6
Zahnkranzbohrfutter 13mm	763062-6
Bohrfutterschlüssel	763432-9



UT1200

Rührgerät 120 mm

Elektronisch regelbare Drehzahl

- Stabiler Bügelgriff für sicheren Halt auch bei schweren Aufgaben
- Arretierbarer Schalter mit Wiedereinschaltenschutz
- Max. Rührkorbdurchmesser 120 mm



Lieferumfang:
Bügelgriff kpl.

Best.-Nr.:
EE77318590



Leistungsaufnahme	960 Watt
Leerlaufdrehzahl	0-360 min ⁻¹
max. Rührkorbdurchmesser	120 mm
Werkzeugaufnahme	M14
Gewicht	3,2 kg
Schalldruckpegel (L _{pA})	86 dB(A)
Schalleistungspegel (L _{WA})	97 dB(A)
K-Wert Geräusch	3 dB(A)
Vibration	1,05 m/s
K-Wert Vibration	1,5 m/s

UT1400

Rührgerät 140 mm

Für Rührgut aus fast allen zähflüssigen Materialien bis 50 kg

- Max. Rührkorbdurchmesser 140 mm
- Elektronisch regelbare Drehzahl
- Stabiler Bügelgriff für sicheren Halt auch bei schweren Aufgaben
- Arretierbarer Schalter mit Wiedereinschaltenschutz



Lieferumfang:
Bügelgriff kpl.

Best.-Nr.:
EE77318590



Leistungsaufnahme	1.300 Watt
Leerlaufdrehzahl	0-580 min ⁻¹
max. Rührkorbdurchmesser	140 mm
Werkzeugaufnahme	M14
Gewicht	5,2 kg
Schalldruckpegel (L _{pA})	86 dB(A)
Schalleistungspegel (L _{WA})	97 dB(A)
K-Wert Geräusch	3 dB(A)
Vibration	0,5 m/s
K-Wert Vibration	1,5 m/s

UT1401

2-Gang-Rührgerät 140 mm

Für Rührgut aus fast allen zähflüssigen Materialien bis 50 kg

- 2-Gang-Getriebe
- Max. Rührkorbdurchmesser 140 mm
- Elektronisch regelbare Drehzahl
- Stabiler Bügelgriff für sicheren Halt auch bei schweren Aufgaben
- Arretierbarer Schalter mit Wiedereinschaltenschutz



Lieferumfang:
Bügelgriff kpl.

Best.-Nr.:
EE77318590



Leistungsaufnahme	1.300 Watt
Leerlaufdrehzahl 1. Gang	0-250 min ⁻¹
Leerlaufdrehzahl 2. Gang	0-450 min ⁻¹
max. Rührkorbdurchmesser	140 mm
Werkzeugaufnahme	M14
Gewicht	5,5 kg
Schalldruckpegel (L _{pA})	86 dB(A)
Schalleistungspegel (L _{WA})	97 dB(A)
K-Wert Geräusch	3 dB(A)
Vibration	0,5 m/s
K-Wert Vibration	1,5 m/s

UT1600

2-Gang-Rührgerät 180 mm

Max. Rührkorbdurchmesser 180 mm

- Für Rührgut aus fast allen zähflüssigen Materialien bis 80 kg
- 2-Gang-Getriebe
- Elektronisch regelbare Drehzahl
- Stabiler Bügelgriff für sicheren Halt auch bei schweren Aufgaben
- Arretierbarer Schalter mit Wiedereinschaltenschutz



Lieferumfang:
Bügelgriff kpl.

Best.-Nr.:
EE77318590



Leistungsaufnahme	1.800 Watt
Leerlaufdrehzahl 1. Gang	0-250 min ⁻¹
Leerlaufdrehzahl 2. Gang	0-580 min ⁻¹
max. Rührkorbdurchmesser	180 mm
Werkzeugaufnahme	M14
Gewicht	7,1 kg
Schalldruckpegel (L _{pA})	87 dB(A)
Schalleistungspegel (L _{WA})	98 dB(A)
K-Wert Geräusch	3 dB(A)
Vibration	1,03 m/s
K-Wert Vibration	1,5 m/s

Rondenrührer



Rondenrührer für Ausgleichmassen, Bitumenbeschichtungen, Dispersionen, Farben, Haftgrund, Schlämme, Spachtelmassen, Vergussmassen

Länge mm	Durchmesser mm	Werkzeugaufnahme	Mengenempfehlung kg	Best.-Nr.	Preis zzgl. MwSt.
400	80	SW8	5-20	P-02331	14,50
590	120	M14	20-45	P-22012	25,90

Wendelrührer



Wendelrührer für Baukleber, Estrich, Fertigmörtel, Fliesenkleber, Fugenmörtel, Klebemörtel, Putze, quarzsandhaltige Stoffe, Spachtelmassen, Wärmedämmputze

Länge mm	Durchmesser mm	Werkzeugaufnahme	Mengenempfehlung kg	Best.-Nr.	Preis zzgl. MwSt.
400	90	SW8	6-10	P-02347	16,90
590	100	M14	10-15	P-22028	28,90
590	140	M14	20-45	P-22040	38,90
625	100	M14	20-30	P-76766	23,50

Mischrührer



Länge mm	Durchmesser mm	Werkzeugaufnahme	Mengenempfehlung kg	Best.-Nr.	Preis zzgl. MwSt.
590	100	SW10	10-25	P-02353	44,90

Mischrührer für:
Ausgleichsmasse, Baukleber, Beton, Fertigmörtel, Kalkzementmörtel, Klebemörtel, Nivelliermassen, Mörtel aller Art, Putze, quarzsandhaltige Stoffe, Wärmedämmputze
Mischwirkung nach oben

Mischrührer negativ



Für Dispersionen, Farben, Gipskalkmörtel, Putze, Schlämme, Wärmedämmputz, Mischwirkung nach unten

Länge mm	Durchmesser mm	Werkzeugaufnahme	Mengenempfehlung kg	Best.-Nr.	Preis zzgl. MwSt.
590	120	M14	15-30	P-22056	48,90

Wendelrührer



Durchmesser mm	Werkzeugaufnahme	Mengenempfehlung kg	Best.-Nr.	Preis zzgl. MwSt.
100	M14	20-30	P-76766	23,50

Wendelrührer für Baukleber, Estrich, Fertigmörtel, Fliesenkleber, Fugenmörtel, Klebemörtel, Putze, quarzsandhaltige Stoffe, Spachtelmassen, Wärmedämmputze

Adapter



Länge mm	Durchmesser mm	Werkzeugaufnahme	Abgangsseite	Best.-Nr.	Preis zzgl. MwSt.
60,0	Adapter	5/8"-16UNF	M14	P-02325	12,50
60,0	Adapter	1/2"-20UNF	M14	P-22062	10,90

Seitengriffe Bohrmaschinen

Modelle	Bezeichnung	Best.-Nr.	Preis zzgl. MwSt.
6300-4	Seitengriff (E-Teil)	151949-8	9,40
DP4700	Seitengriff	151965-0	9,50
DS4010/DS4011/DS4010M/DP4700	Seitengriff	152492-0	3,00



Seitengriffe Schlagbohrmaschinen

Modelle	Bezeichnung	Best.-Nr.	Preis zzgl. MwSt.
HR2440/HR2450/HR2450F/HR2450FT/ HP2051/HP2051F/HP2071/HP2071F/ HR2020	Seitengriff Kpl.	135302-6	5,00

Werkzeuge

▣ Schrauben / Befestigen / Lösen



-  Doppel-Schutzisolation
-  Regelbare Drehzahl
-  Motorbremse
-  Rechts-/Links-Lauf
-  Mechanisches 2-Gang-Getriebe
-  Mechanisches 3-Gang-Getriebe
-  Elektronische Drehzahlumschaltung 2-stufig
-  Elektronische Drehzahlumschaltung 3-stufig
-  Drehmomenteinstellung Anzahl Stufen
-  Lieferung im MAKPAC
-  Rutschkupplung
-  Sanftanlauf
-  LED Arbeitsplatzbeleuchtung
-  Transportkoffer

6822J

Schrauber

415

Ideal zum Verschrauben von Schnellbauschrauben für Gips-Kartonplatten auf Metall- oder Holzunterkonstruktion

- Leicht zu bedienendes Tiefenanschlag-Einstellsystem
- Praktischer Einhängebügel
- 5 m Anschlussleitung mit verbessertem Knickschutz



Lieferumfang:
Führungshülse
MAKPAC Gr.1
Magnethalter 1/4" 60mm
PH Bit 2x25

Best.-Nr.:
151561-4
821549-5
P-05979
P-06052



Leistungsaufnahme	570 Watt
Leerlaufdrehzahl	0-4.000 min ⁻¹
Drehmoment hart	20 Nm
Selbstbohrschrauben	6 mm
Schnellbauschrauben	5 mm
Werkzeugaufnahme	1/4"
Maße (LxBxH) mm	258x70x178
Gewicht	1,3 kg
Schalldruckpegel (L _{pA})	79 dB(A)
K-Wert Geräusch	3 dB(A)
Vibration	2,5 m/s
K-Wert Vibration	1,5 m/s

FS2300J

Schrauber

419

Niedrige Drehzahl für hohes Drehmoment

- Extra verstärktes Getriebe für lange Lebensdauer
- Robustes Getriebegehäuse aus Aluminium-Druckguss
- Praktischer Einhängebügel
- Geräuschlose Abschaltung
- Einfache Tiefeneinstellung und Werkzeugwechsel durch One-Touch-Führungshülse

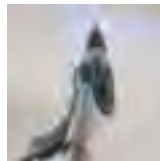

Lieferumfang:
Führungshülse
MAKPAC Gr.1
Magnethalter 1/4" 60mm
PH Bit 2x25

Best.-Nr.:
158875-2
821549-5
P-05979
P-06052



Leistungsaufnahme	570 Watt
Leerlaufdrehzahl	0-2.500 min ⁻¹
Drehmoment hart	25 Nm
Selbstbohrschrauben	6 mm
Schnellbauschrauben	5 mm
Werkzeugaufnahme	1/4"
Maße (LxBxH) mm	305x70x207
Gewicht	1,6 kg
Schalldruckpegel (L _{pA})	83 dB(A)
Schalleistungspegel (L _{WA})	94 dB(A)
K-Wert Geräusch	3 dB(A)
Vibration	2,5 m/s
K-Wert Vibration	1,5 m/s

FS2500J

Schrauber

419

Niedrige Drehzahl für hohes Drehmoment

- Verstärktes Getriebe für lange Lebensdauer
- Robustes Getriebegehäuse aus Aluminium-Druckguss
- Praktischer Einhängebügel
- Großflächiger Einschalter mit Elektronik und optimal platziertem Rechts/Links-Lauf-Schalter
- Einfache Tiefeneinstellung und Werkzeugwechsel durch One-Touch-Führungshülse
- Mit leuchtstarker LED



Lieferumfang:
Führungshülse 3/8"
Steckschlüssel 10mm-65
MAKPAC Gr.1

Best.-Nr.:
450968-4
784806-1
821549-5



Leistungsaufnahme	570 Watt
Leerlaufdrehzahl	0-2.500 min ⁻¹
Drehmoment hart	29 Nm
Selbstbohrschrauben	6 mm
Schnellbauschrauben	5 mm
Werkzeugaufnahme	1/4"
Maße (LxBxH) mm	280x70x207
Gewicht	1,5 kg
Schalldruckpegel (L _{pA})	83 dB(A)
Schalleistungspegel (L _{WA})	94 dB(A)
K-Wert Geräusch	3 dB(A)
Vibration	2,5 m/s
K-Wert Vibration	1,5 m/s

FS2700K

Schrauber

419

Niedrige Drehzahl für hohes Drehmoment

- Verstärktes Getriebe für lange Lebensdauer
- Robustes Getriebegehäuse aus Aluminium-Druckguss
- Praktischer Einhängebügel
- Großflächiger Einschalter mit Elektronik und optimal platziertem Rechts/Links-Lauf-Schalter
- Mit leuchtstarker LED
- Mit Drehmomenteinstellung



Lieferumfang:
Führungshülse 10mm
Transportkoffer

Best.-Nr.:
322120-3
824890-5



Leistungsaufnahme	570 Watt
Leerlaufdrehzahl	0-2.500 min ⁻¹
Drehmoment hart	32 Nm
Selbstbohrschrauben	6 mm
Schnellbauschrauben	5 mm
Holzschrauben	6,2 mm
Anzahl Drehmomentstufen	6
Werkzeugaufnahme	1/4"
Maße (LxBxH) mm	301x70x207
Gewicht	1,8 kg
Schalldruckpegel (L _{pA})	83 dB(A)
Schalleistungspegel (L _{WA})	94 dB(A)
K-Wert Geräusch	3 dB(A)
Vibration	2,5 m/s
K-Wert Vibration	1,5 m/s

419 

Schrauber

FS400J



Leistungsaufnahme	570 Watt
Leerlaufdrehzahl	0-4.000 min ⁻¹
Drehmoment hart	16 Nm
Selbstbohrschrauben	6 mm
Schnellbauschrauben	5 mm
Werkzeugaufnahme	1/4"
Maße (LxBxH) mm	284x65x207
Gewicht	1,4 kg
Schalldruckpegel (L _{PA})	82 dB(A)
Schallleistungspegel (L _{WA})	93 dB(A)
K-Wert Geräusch	3 dB(A)
Vibration	2,5 m/s
K-Wert Vibration	1,5 m/s

Mit 269 mm Länge und 1,4 kg Gewicht der kompakteste Makita Schnellbauschrauber

- Einfache Tiefeneinstellung und Werkzeugwechsel durch One-Touch Führungshülse
- Praktischer Einhängebügel
- Großflächiger Einschalter mit Elektronik und optimal platziertem Rechts/Links-Lauf-Schalter



Lieferumfang:
Führungshülse
MAKPAC Gr.1
Magnethalter 1/4" 60mm
PH Bit 2x25

Best.-Nr.:
158875-2
821549-5
P-05979
P-06052

419 

Schrauber

FS4300J



Leistungsaufnahme	570 Watt
Leerlaufdrehzahl	0-4.000 min ⁻¹
Drehmoment hart	16 Nm
Selbstbohrschrauben	6 mm
Schnellbauschrauben	5 mm
Werkzeugaufnahme	1/4"
Maße (LxBxH) mm	293x65x207
Gewicht	1,4 kg
Schalldruckpegel (L _{PA})	82 dB(A)
Schallleistungspegel (L _{WA})	93 dB(A)
K-Wert Geräusch	3 dB(A)
Vibration	2,5 m/s
K-Wert Vibration	1,5 m/s

Robustes Getriebegehäuse aus Aluminium-Druckguss

- Einfache Tiefeneinstellung und Werkzeugwechsel durch One-Touch Führungshülse
- Praktischer Einhängebügel
- Großflächiger Einschalter mit Elektronik und optimal platziertem Rechts/Links-Lauf-Schalter
- Geräuschlose Abschaltung
- Mit leuchtstarker LED

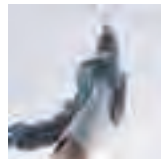

Lieferumfang:
MAKPAC Gr.1
Magnethalter 1/4" 60mm
PH Bit 2x25

Best.-Nr.:
821549-5
P-05979
P-06052

419 

Schrauber

FS6300J



Leistungsaufnahme	570 Watt
Leerlaufdrehzahl	0-6.000 min ⁻¹
Drehmoment hart	11 Nm
Schnellbauschrauben	4 mm
Werkzeugaufnahme	1/4"
Maße (LxBxH) mm	293x65x207
Gewicht	1,4 kg
Schalldruckpegel (L _{PA})	82 dB(A)
Schallleistungspegel (L _{WA})	93 dB(A)
K-Wert Geräusch	3 dB(A)
Vibration	2,5 m/s
K-Wert Vibration	1,5 m/s

Robustes Getriebegehäuse aus Aluminium-Druckguss

- Speziell für Gipskartonplatten auf Metallunterkonstruktion
- Einfache Tiefeneinstellung und Werkzeugwechsel durch One-Touch Führungshülse
- Praktischer Einhängebügel
- Großflächiger Einschalter mit Elektronik und optimal platziertem Rechts/Links-Lauf-Schalter
- Geräuschlose Abschaltung
- Mit leuchtstarker LED



Lieferumfang:
Führungshülse
MAKPAC Gr.1
Magnethalter 1/4" 60mm
PH Bit 2x25

Best.-Nr.:
158875-2
821549-5
P-05979
P-06052

419 

Schnellbauschrauber 2-Gang

6807



Leistungsaufnahme	500 Watt
Leerlaufdrehzahl 1. Gang	0-1.000 min ⁻¹
Leerlaufdrehzahl 2. Gang	0-2.200 min ⁻¹
Drehmoment hart	35 Nm
Werkzeugaufnahme	1/4"
Gewicht	2,2 kg
Schalldruckpegel (L _{PA})	79 dB(A)
K-Wert Geräusch	3 dB(A)
Vibration	2,5 m/s
K-Wert Vibration	1,5 m/s

2-Gang-Schrauber mit hohem Drehmoment bis 35 Nm

- Robustes Getriebegehäuse aus Aluminium-Druckguss
- Leicht zu bedienendes Tiefenanschlageinstellsystem für Serienverschraubungen mit gleichbleibender Einschraubtiefe
- Feineinstellbare Einschraubtiefe
- Tiefenanschlag leicht entfernbar
- Großflächiger Einschalter mit Elektronik und optimal platziertem Rechts/Links-Lauf-Schalter
- Geräuschlose Abschaltung

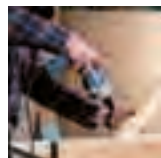

Lieferumfang:
Führungshülse
Seitengriff 36
Transportkoffer
Magnethalter 1/4" 60mm
PH Bit 2x25

Best.-Nr.:
152483-1
153489-2
824449-8
P-05979
P-06052

6842J

Magazinschrauber 25-55 mm

411

Ideal für Gipskartonplatten

- Geräuschlos abschaltende Kupplung
- Gummierte Aufsetzfläche verhindert das Abrutschen von glatten Oberflächen
- Werkzeuglos (de)montierbarer Schraubvorsatz
- Lange Schraubenführung verhindert das Verknoten des Gurtes
- Nicht benötigter Gurt kann leicht aus der Maschine entfernt werden



Lieferumfang:
 Schraubvorsatz 5mm-157
 MAKPAC Gr.1
 PH Bit 2x157 5mm

Best-Nr.:
 195184-8
 821549-5
 P-67795 (3x)



Leistungsaufnahme	470 Watt
Leerlaufdrehzahl	4.700 min ⁻¹
Werkzeugaufnahme	1/4"
Schrauben	4,0 mm x 25-55 mm
Maße (LxBxH) mm	400x75x243
Gewicht	2,0 kg
Schalldruckpegel (L _{PA})	84 dB(A)
Schalleistungspegel (L _{WA})	95 dB(A)
K-Wert Geräusch	3 dB(A)
Vibration	2,5 m/s
K-Wert Vibration	1,5 m/s

6843J

Magazinschrauber 25-55 mm

411

Zur schnellen Verarbeitung von gurtmagazinierten Schrauben

- Ideal für Gipskartonplatten auf Metallständerwerk
- Geräuschlos abschaltende Kupplung
- Gummierte Aufsetzfläche verhindert das Abrutschen von glatten Oberflächen
- Werkzeuglos (de)montierbarer Schraubvorsatz
- Lange Schraubenführung verhindert das Verknoten des Gurtes
- Nicht benötigter Gurt kann leicht aus der Maschine entfernt werden

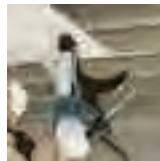

Lieferumfang:
 Schraubvorsatz 5mm-157
 MAKPAC Gr.1
 PH Bit 2x157 5mm

Best-Nr.:
 195184-8
 821549-5
 P-67795 (3x)



Leistungsaufnahme	470 Watt
Leerlaufdrehzahl	6.000 min ⁻¹
Werkzeugaufnahme	1/4"
Schrauben	4,0 mm x 25-55 mm
Maße (LxBxH) mm	400x75x243
Gewicht	2,0 kg
Schalldruckpegel (L _{PA})	84 dB(A)
Schalleistungspegel (L _{WA})	95 dB(A)
K-Wert Geräusch	3 dB(A)
Vibration	2,5 m/s
K-Wert Vibration	1,5 m/s

6844

Magazinschrauber 45-75 mm

411

Zur schnellen Verarbeitung von gurtmagazinierten Schrauben

- Durch abgesenkte Drehzahl ideal für Holzverlegeplatten
- Geräuschlos abschaltende Kupplung
- Gummierte Aufsetzfläche verhindert das Abrutschen von glatten Oberflächen
- Werkzeuglos (de)montierbarer Schraubvorsatz
- Lange Schraubenführung verhindert das Verknoten des Gurtes
- Nicht benötigter Gurt kann leicht aus der Maschine entfernt werden



Lieferumfang:
 Schraubvorsatz 5mm-177
 Transportkoffer
 PH Bit 2x177 5mm

Best-Nr.:
 194545-9
 824808-6
 P-67804 (3x)



Leistungsaufnahme	470 Watt
Leerlaufdrehzahl	3.000 min ⁻¹
Werkzeugaufnahme	1/4"
Schrauben	4,0 mm x 45-75 mm
Maße (LxBxH) mm	440x75x243
Gewicht	2,1 kg
Schalldruckpegel (L _{PA})	85 dB(A)
Schalleistungspegel (L _{WA})	96 dB(A)
K-Wert Geräusch	3 dB(A)
Vibration	2,5 m/s
K-Wert Vibration	1,5 m/s

411 

Schlagschrauber 100 Nm

TD0101FJ



Leistungsaufnahme	230 Watt
Leerlaufdrehzahl	0-3.600 min ⁻¹
Leerlaufschlagzahl	0-3.200 min ⁻¹
Drehmoment hart	100 Nm
Werkzeugaufnahme	1/4"
Standardschrauben	M5 - M14
Hochfeste Schrauben	M5 - M10
Maße (LxBxH) mm	184x67x192
Gewicht	1,0 kg
Schalldruckpegel (L _{PA})	90 dB(A)
Schalleistungspegel (L _{WA})	101 dB(A)
K-Wert Geräusch	3 dB(A)
Vibration Schlagschrauben bei Volllast	7,5 m/s
K-Wert Vibration	1,5 m/s

Besonders handlicher Schlagschrauber mit 1/4"-Innensechskant Werkzeugaufnahme

- Schlagwerkgehäuse aus Aluminium-Druckguß
- Mit Elektronik
- Rechts-/Linkslauf-Schalter
- Kohlebürsten von aussen wechselbar
- Mit leuchtstarker LED



Lieferumfang:
PH Bit 2x50
MAKPAC Gr.1

Best.-Nr.:
784244-7
821549-5



411 

Schlagschrauber 120 Nm

6952J

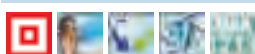

Leistungsaufnahme	270 Watt
Leerlaufdrehzahl	0-3.200 min ⁻¹
Leerlaufschlagzahl	0-3.100 min ⁻¹
Drehmoment hart	120 Nm
Werkzeugaufnahme	1/4"
Standardschrauben	M6 - M14
Hochfeste Schrauben	M6 - M10
Maße (LxBxH) mm	229x67x180
Gewicht	1,4 kg
Schalldruckpegel (L _{PA})	93 dB(A)
Schalleistungspegel (L _{WA})	104 dB(A)
K-Wert Geräusch	3 dB(A)
Vibration Schlagschrauben bei Volllast	11,5 m/s
K-Wert Vibration	1,5 m/s

Leichter, handlicher Schlagschrauber mit kräftigem Anziehdrehmoment von 120 Nm

- Mit Elektronik und Motorbremse für exakte Verschraubungen
- Schlagwerkgehäuse aus Aluminium-Druckguß
- Genormte 1/4"-Werkzeugaufnahme mit Schnellverschluß für leichten Werkzeugwechsel
- Drehrichtungsschalter griffgünstig im Mittelhandgriff platziert. Daher auch bei häufigem Wechsel der Drehrichtung Einhandbedienung möglich



Lieferumfang:
MAKPAC Gr.1

Best.-Nr.:
821549-5



415 

Schlagschrauber 196 Nm

6904VJ



Leistungsaufnahme	360 Watt
Leerlaufdrehzahl 1. Gang	0-2.100 min ⁻¹
Leerlaufdrehzahl 2. Gang	0-2.400 min ⁻¹
Leerlaufschlagzahl 1. Gang	0-2.500 min ⁻¹
Leerlaufschlagzahl 2. Gang	0-3.000 min ⁻¹
Drehmoment hart	196 Nm
Werkzeugaufnahme	1/4"
Standardschrauben	M10 - M16
Hochfeste Schrauben	M10 - M12
Maße (LxBxH) mm	271x64x184
Gewicht	1,8 kg
Schalldruckpegel (L _{PA})	95 dB(A)
Schalleistungspegel (L _{WA})	106 dB(A)
K-Wert Geräusch	3 dB(A)
Vibration Schlagschrauben bei Volllast	11 m/s

Nur 1,8 kg durch Kompaktbauweise

- Elektronische Drehzahlregulierung ermöglicht Verschrauben von Holzschrauben mit Bit-Adapter
- Rechts-/Linkslauf
- 2 verschiedene Anziehdrehmomente einstellbar

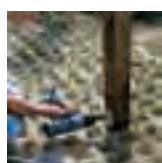

Lieferumfang:
MAKPAC Gr.1

Best.-Nr.:
821549-5



411 

Schlagschrauber 150 Nm

6953J

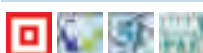

Leistungsaufnahme	280 Watt
Leerlaufdrehzahl	0-3.000 min ⁻¹
Leerlaufschlagzahl	0-3.000 min ⁻¹
Drehmoment hart	150 Nm
Werkzeugaufnahme	1/2"
Hochfeste Schrauben	M8 - M12
Maße (LxBxH) mm	233x67x180
Gewicht	1,5 kg
Schalldruckpegel (L _{PA})	96 dB(A)
Schalleistungspegel (L _{WA})	107 dB(A)
K-Wert Geräusch	3 dB(A)
Vibration Schlagschrauben bei Volllast	8,5 m/s
K-Wert Vibration	1,5 m/s

Leichter, handlicher Schlagschrauber mit kräftigem Anziehdrehmoment von 150 Nm

- Elektronik für exakte Verschraubungen
- Schlagwerkgehäuse aus Aluminium-Druckguß
- 1/2"-Außenvierkant-Aufnahme
- Mit Rechts-/Links-Lauf-Schalter
- Ergonomische Griffgestaltung und ausgewogene Gewichtsverteilung



Lieferumfang:
Steckschlüssel 1/2" SW19-38
Einhängbügel
MAKPAC Gr.1
INNER TRAY

Best.-Nr.:
134831-6
324284-9
821549-5
837869-7



TW0200J

Schlagschrauber 200 Nm

417

Handlicher Profi-Schlagschrauber mit sehr kurzer Bauform von nur 251 mm

- Schlagwerkgehäuse aus Aluminium-Druckguß
- Mit Elektronik
- Rechts-/Links-Lauf-Schalter



Lieferumfang:	Best-Nr.:
Steckschlüssel 1/2" SW24-43,5	134841-3
O-Ring 24	213398-8
Sicherungsstift 4	268057-9
MAKPAC Gr.2	821550-0



Leistungsaufnahme	380 Watt
Leerlaufdrehzahl	0-2.200 min ⁻¹
Leerlaufschlagzahl	0-2.200 min ⁻¹
Drehmoment hart	200 Nm
Werkzeugaufnahme	1/2"
Hochfeste Schrauben	M10 - M12
Maße (LxBxH) mm	251x72x220
Gewicht	2,2 kg
Schalldruckpegel (L _{pA})	93 dB(A)
Schalleistungspegel (L _{WA})	104 dB(A)
K-Wert Geräusch	3 dB(A)
Vibration Schlagschrauben bei Volllast	8,5 m/s
K-Wert Vibration	1,5 m/s

TW0350J

Schlagschrauber 350 Nm

417

Kraftvoller Profi-Schlagschrauber mit sehr hohem Drehmoment

- Wippschalter zum schnellen Wechsel zwischen Rechts- und Links-Lauf
- Schlagwerkgehäuse aus Aluminium-Druckguß für härteste Beanspruchung
- Hochwertige Bronze-Kohlebürsten von außen wechselbar



Lieferumfang:	Best-Nr.:
Steckschlüssel 1/2" SW24-43,5	134841-3
O-Ring 24	213398-8
Sicherungsstift 4	268057-9
MAKPAC Gr.2	821550-0



Leistungsaufnahme	400 Watt
Leerlaufdrehzahl	2.000 min ⁻¹
Leerlaufschlagzahl	2.000 min ⁻¹
Drehmoment hart	350 Nm
Werkzeugaufnahme	1/2"
Hochfeste Schrauben	M12 - M16
Maße (LxBxH) mm	283x87x233
Gewicht	3,0 kg
Schalldruckpegel (L _{pA})	93 dB(A)
Schalleistungspegel (L _{WA})	104 dB(A)
K-Wert Geräusch	3 dB(A)
Vibration Schlagschrauben bei Volllast	11,5 m/s
K-Wert Vibration	1,5 m/s

6906J

Schlagschrauber 600 Nm

100

Enorm hohes Anziehdrehmoment

- Wippschalter zum schnellen Wechsel zwischen Rechts- und Links-Lauf
- Schlagwerkgehäuse aus Aluminium-Druckguß
- Seitengriff um 360° verstellbar
- Kohlebürsten von außen wechselbar



Lieferumfang:	Best-Nr.:
Seitengriff kpl.	122464-9
Steckschlüssel 3/4" SW32-56	134871-4
O-Ring 36	213506-1
Sicherungsstift 4	256282-4
MAKPAC Gr.2	821550-0



Leistungsaufnahme	620 Watt
Leerlaufdrehzahl	1.700 min ⁻¹
Leerlaufschlagzahl	1.600 min ⁻¹
Drehmoment hart	600 Nm
Werkzeugaufnahme	3/4"
Hochfeste Schrauben	M16 - M20
Maße (LxBxH) mm	327x95x237
Gewicht	5,6 kg
Schalldruckpegel (L _{pA})	98 dB(A)
Schalleistungspegel (L _{WA})	109 dB(A)
K-Wert Geräusch	3 dB(A)
Vibration Schlagschrauben bei Volllast	16,5 m/s
K-Wert Vibration	2,0 m/s

TW1000

Schlagschrauber 1.000 Nm

153

Kraftvoller Profi-Schlagschrauber mit extrem hohem Drehmoment für schwerste Schraubarbeiten

- Wippschalter zum schnellen Wechsel zwischen Rechts- und Links-Lauf
- Schlagwerkgehäuse aus Aluminium-Druckguß
- Gummimanschetten schützen empfindliche Gehäuseteile

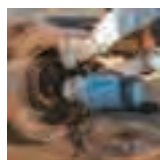

Lieferumfang:	Best-Nr.:
Steckschlüssel 1" SW41-80	134872-2
Stabseitengriff 36	152624-9
O-Ring 44	213570-2
Sicherungsstift 5	256284-0
Transportkoffer	824737-3



Leistungsaufnahme	1.200 Watt
Leerlaufdrehzahl	1.400 min ⁻¹
Leerlaufschlagzahl	1.500 min ⁻¹
Drehmoment hart	1.000 Nm
Werkzeugaufnahme	1"
Hochfeste Schrauben	M22 - M24
Maße (LxBxH) mm	375x110x290
Gewicht	8,6 kg
Schalldruckpegel (L _{pA})	103 dB(A)
Schalleistungspegel (L _{WA})	114 dB(A)
K-Wert Geräusch	3 dB(A)
Vibration Schlagschrauben bei Volllast	17,5 m/s
K-Wert Vibration	1,5 m/s

Zubehör-Übersicht Bohren und Schrauben

Schlagbohrmaschinen/Diamantbohrmasch. Seite

Zylindrische Bohrer		312
Lochsägen		327
Diamantbohrkronen		155
Zentrierstift	Diamantbohrkrone	Aufnahmeschaft



Schlagschrauber 1/4" Seite

Bits		332
Steckschlüssel		337
Bohrer mit 1/4"-Sechskantantrieb		312



Bohrmaschinen/Winkelbohrmasch. Seite

Zylindrische Bohrer		312
Lochsägen		327
Bohrfutter		441



Elektronik-Schrauber Seite

Bits		332
Steckschlüssel		337
Bithalter		332
Führungshülsen		127



Magazinschrauber Seite

Schraubengurte		344
Bits		345
Verlängerung		126



Schlagschrauber Außenvierkant Seite

Schraubnüsse		340
Schraubnüsse	Verlängerung	342
Adapter		
Bits	Adapter	332
Steckschlüssel		



Bohren
Schrauben

Zubehör Magazinschrauber

Schraubvorsätze



Modelle	Bohrung mm	Inhalt Stk.	Best.-Nr.	Preis zzgl. MwSt.
BFR440RFE	5	1	125537-7	101,90
6830/6831DWA	6	1	182857-2	133,90
6832	6	1	188319-8	136,50
6833/6836/6835DWD	5	1	194382-1	86,90
6834	5	1	194383-9	93,90
6844/BFR750RFE	5	1	194545-9	150,00
6842/6843/BFR540RFE	5	1	195184-8	139,90

Bits



Länge mm	Modelle	Klinge	Durchmesser mm	Inhalt Stk.	Best.-Nr.	Preis zzgl. MwSt.
110	6830/6831DWA	PZ2	6	10	P-13574	43,95
110	6830/6831DWA	PH2	6	10	P-13552	44,90
117	BFR440	PH2	5	10	P-66232	64,90
117	BFR440	PZ2	5	10	P-66260	64,90
127	6832/6833/ 6835D/6836	PZ2	5	10	P-66276	66,90
127	6832/6833/ 6835D/6836	PH2	5	10	P-66248	66,90
127	6832/6833/ 6835D/6836	PH2	6	10	P-13568	50,90
127	6832/6833/ 6835D/6836	PZ2	6	10	P-13580	54,90
141	6834	PH2	6	10	P-21593	52,90
141	6834	PZ2	6	10	P-21618	59,90
141	6834	PH2	5	10	P-66254	72,90
141	6834	PZ2	5	10	P-66282	72,90
157	DFR540/ DFR550/6842	PZ2	5	3	P-67773	27,90
157	DFR540/ DFR550/6842	PH2	5	3	P-67795	27,90
177	6844	PH2	5	3	P-67804	31,90
177	6844	PZ	5	3	P-67789	31,90

Griffverlängerung



Modelle	Länge mm	Best.-Nr.	Preis zzgl. MwSt.
6833/6834/6836	600-700	192501-3	161,00
BFR440RFE/BFR540RFE/BFR750RFE/ BFR550RFE/6842/6843/6844	600-700	194500-1	77,90

Zubehör Schlagschrauber

Ausdreihilfe für SDS-MAX Bohrer



Werkzeugaufnahme	Abgangsseite	Bemerkung	Best.-Nr.	Preis zzgl. MwSt. l.
1/2	SDS-MAX	bis max. 250Nm	195870-1	161,00

Zubehör Elektronik-Schrauber

Steckschlüsseleinsätze



Schlüsselweite SW	Länge mm	Werkzeugaufnahme	Modell FS2500	Modell FS2700	Best.-Nr.	Preis zzgl. MwSt. l.
8mm	65	1/4	•		784415-6	14,50
3/8"	65	1/4	•		784802-9	23,50
1/4"	65	1/4	•		784803-7	23,50
5/16"	65	1/4	•		784804-5	23,50
10 mm	65	1/4	•		784806-1	23,50
1/4"	65	1/4		•	P-05991	14,50
10 mm	65	1/4		•	P-06002	16,90
3/8"	65	1/4		•	P-06018	14,50
5/16"	65	1/4		•	P-06024	14,50
3/8"	55	1/4		•	P-06264	10,00
5,5 mm	55	1/4		•	P-06270	10,00
7,0 mm	55	1/4		•	P-06286	10,90
8,0 mm	55	1/4		•	P-06292	10,90
10,0 mm	55	1/4		•	P-06301	10,90
13	55	1/4		•	P-06317	14,50

Führungshülsen



Größe	Länge	Best.Nr.
1/4"	65	784415-6
3/8"	65	784802-9
1/4"	65	784803-7
5/16"	65	784804-5
10mm	65	784806-1

FS2500

Für alle Schraubeinsätze (Bits) 50mm



Größe	Länge	Best.Nr.
1/4"	65	784803-7
3/8"	65	784802-9
5/16"	65	784804-5
10mm	65	784806-1
5,5mm	65	*P-06270
7mm	65	*P-06286
3/8"	65	*P-06264
10mm	65	*P-06301
13mm	65	*P-06317

Größe	Best.Nr.
1/4"	322120-3
3/16"	322115-3
1/8"	322110-4
12 x 30mm	322070-2
12 x 42mm	322120-3
15,5 x 45mm	322069-7

Nur über Drehmomenteinstellung zu verwenden









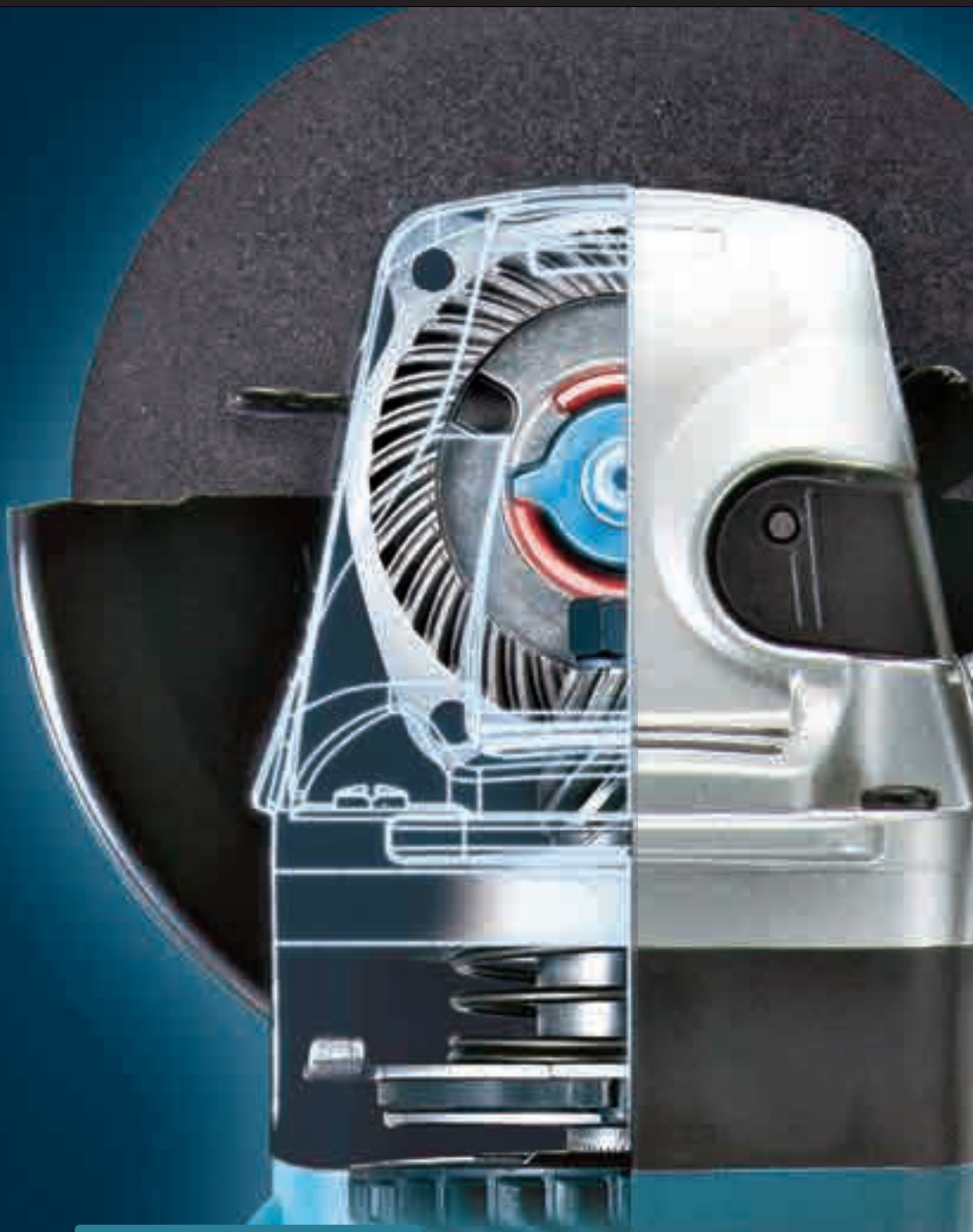

FS2700

 6807, 6822, FS2300, FS4000, FS4300, FS6300
 DFS450, DFS451, DFS452

Werkzeuge

▣ Winkelschleifer



-  Doppel-Schutzisolation
-  Regelbare Drehzahl
-  Motorbremse
-  Elektronische Drehzahlumschaltung 2-stufig
-  Elektronische Drehzahlumschaltung 2-stufig
-  Rutschkupplung
-  Konstantelektronik
-  Sanftanlauf
-  KLETT-Verschluss
-  Anschluß für Staubabsaugung
-  LED
-  Transportkoffer

SJST
SUPER JOINT SYSTEM



SJST II

SUPER JOINT SYSTEM

Weniger Vibrationen schützen den Anwender

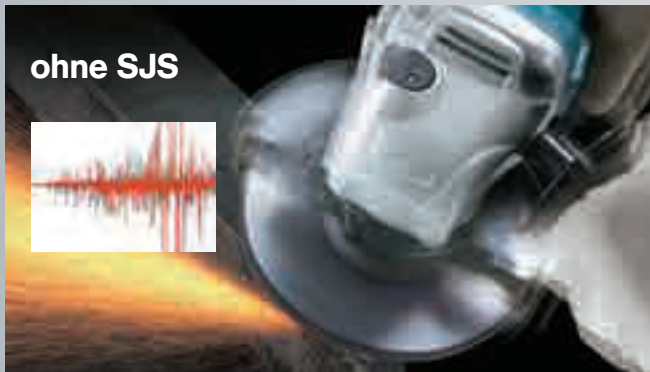

Die Konstruktion des Super Joint System II

Ringfeder reduziert Drehschwingungen und Vibrationen



So funktioniert das Super Joint System II

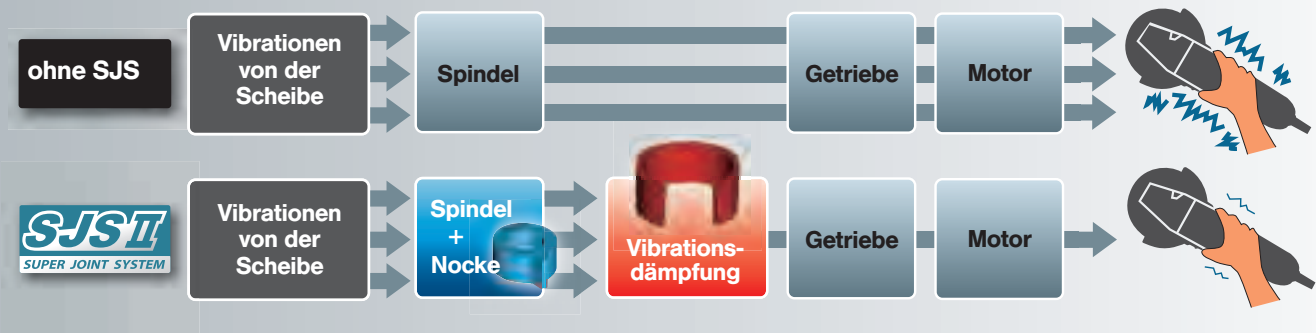

115 mm
Winkelschleifer
GA4540



125 mm
Winkelschleifer
GA5040



150 mm
Winkelschleifer
GA6040CF01

GA4540C

Super Joint System (SJS)



Metallbearbeitung

Winkelschleifer 115 mm

325

Elektronisch regelbare Drehzahl

- Super-Joint-System verhindert Rückschläge und Blockieren und schützt so effektiv Maschine und Anwender
- Mit Sanftanlauf
- Mit Konstantelektronik für eine konstante Drehzahl unter Last
- Elektronische Wiedereinschaltsperr verhindert unbeabsichtigten Start nach Spannungsunterbrechung
- Werkzeuglose Schutzhaubenverstellung

Lieferumfang:	Best.-Nr.:
Schutzhaube 125mm Trennen	123145-8
Seitengriff Antivibration	162258-0
Stirnlochschlüssel 35mm	782407-9



Leistungsaufnahme	1.400 Watt
Max. Schleifscheiben-Ø	115 mm
Spindelgewinde	M14x2
Maße (LxBxH) mm	303x130x116
Gewicht	2,5 kg
Schalldruckpegel (L _{pA})	86 dB(A)
Schalleistungspegel (L _{WA})	97 dB(A)
K-Wert Geräusch	3 dB(A)
Vibration Schleifen	6,0 m/s
K-Wert Vibration	1,5 m/s

GA4540R

Super Joint System (SJS)



Winkelschleifer 115mm

325

Verstärktes Getriebegehäuse für höhere Standzeit

- Super-Joint-System verhindert Rückschläge und Blockieren und schützt so effektiv Maschine und Anwender
- Labyrinthdichtung schützt Lager und Getriebe gegen Staub und Schmutz
- Mit Spindelarretierung

Lieferumfang:	Best.-Nr.:
Schutzhaube 115mm	135245-2
Seitengriff 36	153489-2
Spannflansch	224415-9
Flanschmutter	224554-5
Stirnlochschlüssel 35mm	782407-9



Leistungsaufnahme	1.100 Watt
Leerlaufdrehzahl	11.000 min ⁻¹
Max. Schleifscheiben-Ø	115 mm
Maße (LxBxH) mm	299x139x103
Gewicht	2,4 kg
Schalldruckpegel (L _{pA})	86 dB(A)
Schalleistungspegel (L _{WA})	97 dB(A)
K-Wert Geräusch	3 dB(A)
Vibration Schleifen	6 m/s
K-Wert Vibration	1,5 m/s

GA5034

Winkelschleifer 125 mm

459

Mit nicht auf Dauerbetrieb arretierbarem Paddelschalter

- Makita-Hochleistungsmotor mit besonders langer Standzeit durch große Hitzebeständigkeit
- Gehäusedurchmesser nur 57 mm
- Robustes Getriebe mit langer Lebensdauer
- Labyrinthdichtung schützt Lager und Getriebe gegen Staub und Schmutz
- Mit Spindelarretierung

Lieferumfang:	Best.-Nr.:
Schutzhaube 125mm	135240-2
Seitengriff 36	153504-2
Spannflansch	224415-9
Flanschmutter	224554-5
Stirnlochschlüssel 35mm	782407-9

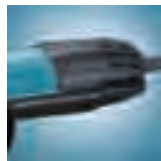

Leistungsaufnahme	720 Watt
Leerlaufdrehzahl	11.000 min ⁻¹
Max. Schleifscheiben-Ø	125 mm
Spindelgewinde	M14x2
Maße (LxBxH) mm	265x139x103
Gewicht	1,8 kg
Schalldruckpegel (L _{pA})	86 dB(A)
Schalleistungspegel (L _{WA})	97 dB(A)
K-Wert Geräusch	3 dB(A)
Vibration Schleifen	8 m/s
K-Wert Vibration	1,5 m/s

9558PBGY

Winkelschleifer 125 mm

325

Mit verstärktem Getriebegehäuse für den Einsatz mit Diamantscheiben bei der Sanierung von Mörtelfugen

- Mit Paddel-Schalter
- Makita-Hochleistungsmotor mit besonders langer Standzeit durch große Hitzebeständigkeit
- Sehr schlankes Gehäuse und geringes Gewicht für beste Handlichkeit
- Labyrinthdichtung schützt Lager und Getriebe gegen Staub und Schmutz

Lieferumfang:	Best.-Nr.:
Seitengriff 36	153489-2
Schutzhaube 125mm	165055-3
Flanschmutter	224554-5
Stirnlochschlüssel 35mm	782407-9

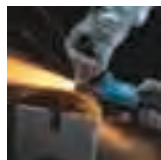

Leistungsaufnahme	840 Watt
Leerlaufdrehzahl	11.000 min ⁻¹
Max. Schleifscheiben-Ø	125 mm
Spindelgewinde	M14x2
Maße (LxBxH) mm	271x139x106
Gewicht	2,1 kg
Schalldruckpegel (L _{pA})	86 dB(A)
Schalleistungspegel (L _{WA})	97 dB(A)
K-Wert Geräusch	3 dB(A)
Vibration Schleifen	9 m/s
K-Wert Vibration	1,5 m/s

325 

Winkelschleifer 125 mm

GA5040R



Verstärktes Getriebegehäuse für höhere Standzeit

Super Joint System (SJS)

Leistungsaufnahme	1.100 Watt
Leerlaufdrehzahl	11.000 min ⁻¹
Max. Schleifscheiben-Ø	125 mm
Maße (LxBxH) mm	299x139x103
Gewicht	2,4 kg
Schalldruckpegel (L _{pA})	86 dB(A)
Schalleistungspegel (L _{WA})	97 dB(A)
K-Wert Geräusch	3 dB(A)
Vibration Schleifen	7 m/s
K-Wert Vibration	1,5 m/s

- Super-Joint-System verhindert Rückschläge und Blockieren und schützt so effektiv Maschine und Anwender
- Anti-Restart-Funktion verhindert ungewolltes Anlaufen nach Spannungsunterbrechung
- Labyrinthabdichtung schützt Lager und Getriebe gegen Staub und Schmutz
- Mit Spindelarretierung

Lieferumfang:	Best.-Nr.:
Schutzhaube 125mm Trennen	123145-8
Seitengriff 36	153489-2
Spannflansch	224415-9
Flanschmutter	224554-5
Stirnlochschlüssel 35mm	782407-9



325 

Winkelschleifer 125 mm

GA5040CF01



Elektronisch regelbare Drehzahl

Super Joint System (SJS)

Leistungsaufnahme	1.400 Watt
Max. Schleifscheiben-Ø	125 mm
Spindelgewinde	M14x2
Maße (LxBxH) mm	299x139x103
Gewicht	2,6 kg
Schalldruckpegel (L _{pA})	86 dB(A)
Schalleistungspegel (L _{WA})	97 dB(A)
K-Wert Geräusch	3 dB(A)
Vibration Schleifen	6,5 m/s
K-Wert Vibration	1,5 m/s

- Makita-Hochleistungsmotor mit besonders langer Standzeit durch große Hitzebeständigkeit
- Super-Joint-System verhindert Rückschläge und Blockieren und schützt so effektiv Maschine und Anwender
- Mit Sanftanlauf
- Mit Konstantelektronik für eine konstante Drehzahl unter Last
- Elektronische Wiedereinschaltsperr verhindert unbeabsichtigten Start nach Spannungsunterbrechung

Lieferumfang:	Best.-Nr.:
Seitengriff 36	153504-2
Schutzhaube 125mm	163415-3
Spannflansch	224298-7
Flanschmutter	224554-5
Stirnlochschlüssel 35mm	782407-9

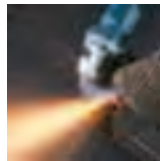

318 

Winkelschleifer 125 mm

9565CR



Makita-Hochleistungsmotor mit besonders langer Standzeit durch große Hitzebeständigkeit

Super Joint System (SJS)

Leistungsaufnahme	1.400 Watt
Leerlaufdrehzahl	11.000 min ⁻¹
Max. Schleifscheiben-Ø	125 mm
Spindelgewinde	M14x2
Maße (LxBxH) mm	299x139x103
Gewicht	2,6 kg
Schalldruckpegel (L _{pA})	82 dB(A)
Schalleistungspegel (L _{WA})	93 dB(A)
K-Wert Geräusch	3 dB(A)
Vibration Schleifen	8 m/s
K-Wert Vibration	1,5 m/s

- Super-Joint-System verhindert Rückschläge und Blockieren und schützt so effektiv Maschine und Anwender
- Mit Sanftanlauf
- Mit Konstantelektronik für eine konstante Drehzahl unter Last
- Elektronische Wiedereinschaltsperr verhindert unbeabsichtigten Start nach Spannungsunterbrechung
- Werkzeuglose Schutzhaubenverstellung

Lieferumfang:	Best.-Nr.:
Seitengriff 36	153489-2
Schutzhaube 125mm	163415-3
Spannflansch	224298-7
Flanschmutter	224554-5
Stirnlochschlüssel 35mm	782407-9



318 

Winkelschleifer 125 mm

9565PC01



Mit nicht auf Dauerbetrieb arretierbarem Paddelschalter

Super Joint System (SJS)

Leistungsaufnahme	1.400 Watt
Leerlaufdrehzahl	11.000 min ⁻¹
Max. Schleifscheiben-Ø	125 mm
Spindelgewinde	M14x2
Maße (LxBxH) mm	307x139x103
Gewicht	2,4 kg
Schalldruckpegel (L _{pA})	82 dB(A)
Schalleistungspegel (L _{WA})	93 dB(A)
K-Wert Geräusch	3 dB(A)
Vibration Schleifen	10 m/s
K-Wert Vibration	1,5 m/s

- Makita-Hochleistungsmotor mit besonders langer Standzeit durch große Hitzebeständigkeit
- Super-Joint-System verhindert Rückschläge und Blockieren und schützt so effektiv Maschine und Anwender
- Mit Sanftanlauf
- Mit Konstantelektronik für eine konstante Drehzahl unter Last

Lieferumfang:	Best.-Nr.:
Seitengriff Antivibration	162258-0
Schutzhaube 125mm	163415-3
Spannflansch	224298-7
Flanschmutter	224554-5
Stirnlochschlüssel 35mm	782407-9



9565PCV01

Super Joint System (SJS)



Metallbearbeitung

Winkelschleifer 125 mm

318

Mit nicht auf Dauerbetrieb arretierbarem Paddelschalter

- Elektronisch regelbare Drehzahl
- Makita-Hochleistungsmotor mit besonders langer Standzeit durch große Hitzebeständigkeit
- Super-Joint-System verhindert Rückschläge und Blockieren und schützt so effektiv Maschine und Anwender
- Mit Sanftanlauf
- Mit Konstantelektronik für eine konstante Drehzahl unter Last

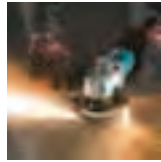

Lieferumfang:	Best.-Nr.:
Seitengriff Antivibration	162258-0
Schutzhaube 125mm	163415-3
Spannflansch	224298-7
Flanschmutter	224554-5
Stirnlochschlüssel 35mm	782407-9



Leistungsaufnahme	1.400 Watt
Max. Schleifscheiben-Ø	125 mm
Spindelgewinde	M14x2
Maße (LxBxH) mm	307x139x103
Gewicht	2,4 kg
Schalldruckpegel (L _{pA})	82 dB(A)
Schalleistungspegel (L _{WA})	93 dB(A)
K-Wert Geräusch	3 dB(A)
Vibration Schleifen	10 m/s
K-Wert Vibration	1,5 m/s

GA5021CF01

Super Joint System (SJS)



Winkelschleifer 125 mm

253

Winkelschleifer mit schlankem und kompaktem Gehäuse für beste Handlichkeit

- Super-Joint-System verhindert Rückschläge und Blockieren und schützt so effektiv Maschine und Anwender
- Mit Sanftanlauf
- Mit Konstantelektronik für eine konstante Drehzahl unter Last
- Elektronische Wiedereinschaltsperr verhindert unbeabsichtigten Start nach Spannungsunterbrechung
- Werkzeuglose Schutzhaubenverstellung

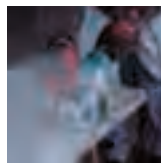

Lieferumfang:	Best.-Nr.:
Schutzhaube 125mm	135202-0
Superflansch	192227-7
Seitengriff Antivibration	194514-0
Flanschmutter	224554-5
Stirnlochschlüssel 35mm	782407-9



Leistungsaufnahme	1.450 Watt
Leerlaufdrehzahl	9.000 min ⁻¹
Max. Schleifscheiben-Ø	125 mm
Spindelgewinde	M14x2
Maße (LxBxH) mm	390x139x120
Gewicht	2,9 kg
Schalldruckpegel (L _{pA})	90 dB(A)
Schalleistungspegel (L _{WA})	101 dB(A)
K-Wert Geräusch	3 dB(A)
Vibration Schleifen	8,5 m/s
K-Wert Vibration	1,5 m/s

GA5041C01

Super Joint System (SJS)



Winkelschleifer 125 mm

325

Mit Motorbremse

- Elektronisch regelbare Drehzahl
- Super-Joint-System verhindert Rückschläge und Blockieren und schützt so effektiv Maschine und Anwender
- Konstantelektronik und Sanftanlauf
- Elektronische Wiedereinschaltsperr verhindert unbeabsichtigten Start nach Spannungsunterbrechung
- Werkzeuglose Schutzhaubenverstellung
- Labyrinthdichtung schützt Lager und Getriebe gegen Staub und Schmutz

Lieferumfang:	Best.-Nr.:
Schutzhaube 125mm Trennen	123145-8
Seitengriff Antivibration	162258-0
Flanschmutter	224554-5
Stirnlochschlüssel 35mm	782407-9



Leistungsaufnahme	1.400 Watt
Max. Schleifscheiben-Ø	125 mm
Spindelgewinde	M14x2
Maße (LxBxH) mm	325x140x121
Gewicht	2,7 kg
Schalldruckpegel (L _{pA})	84 dB(A)
Schalleistungspegel (L _{WA})	95 dB(A)
K-Wert Geräusch	3 dB(A)
Vibration Schleifen	7,0 m/s
K-Wert Vibration	1,5 m/s

GA6040CF01

Super Joint System (SJS)



Winkelschleifer 150 mm

325

Elektronisch regelbare Drehzahl

- Makita-Hochleistungsmotor mit besonders langer Standzeit durch große Hitzebeständigkeit
- Super-Joint-System verhindert Rückschläge und Blockieren und schützt so effektiv Maschine und Anwender
- Mit Sanftanlauf
- Mit Konstantelektronik für eine konstante Drehzahl unter Last
- Elektronische Wiedereinschaltsperr verhindert unbeabsichtigten Start nach Spannungsunterbrechung

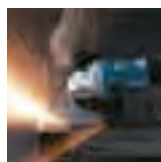

Lieferumfang:	Best.-Nr.:
Schutzhaube 150mm	123146-6
Seitengriff Antivibration	162258-0
Stirnlochschlüssel 35mm	782407-9
Schruppscheibe 150x6mm	P-05854



Leistungsaufnahme	1.400 Watt
Max. Schleifscheiben-Ø	150 mm
Spindelgewinde	M14x2
Maße (LxBxH) mm	303x171x116
Gewicht	2,6 kg
Schalldruckpegel (L _{pA})	87 dB(A)
Schalleistungspegel (L _{WA})	98 dB(A)
K-Wert Geräusch	3 dB(A)
Vibration Schleifen	6,5 m/s
K-Wert Vibration	1,5 m/s

303

Winkelschleifer 150 mm

GA6021CF01

Winkelschleifer mit schlankem und kompaktem Gehäuse für beste Handlichkeit

- Super-Joint-System verhindert Rückschläge und Blockieren und schützt so effektiv Maschine und Anwender
- Mit Sanftanlauf
- Mit Konstantelektronik für eine konstante Drehzahl unter Last
- Elektronische Wiedereinschaltsperr verhindert unbeabsichtigten Start nach Spannungsunterbrechung
- Werkzeuglose Schutzhaubenverstellung

Super Joint System (SJS)

Leistungsaufnahme	1.450 Watt
Leerlaufdrehzahl	9.000 min ⁻¹
Max. Schleifscheiben-Ø	150 mm
Spindelgewinde	M14x2
Maße (LxBxH) mm	390x169x120
Gewicht	3,0 kg
Schalldruckpegel (L _{PA})	90 dB(A)
Schalleistungspegel (L _{WA})	101 dB(A)
K-Wert Geräusch	3 dB(A)
Vibration Schleifen	6,5 m/s
K-Wert Vibration	1,5 m/s

Lieferumfang:

Schutzhaube 150mm	Best.-Nr.: 135110-5
Superflansch	192227-7
Seitengriff Antivibration	194514-0
Spannflansch	224415-9
Stirnlochschlüssel 35mm	782407-9

Metallbearbeitung

Winkelschleifer bis 150 mm Ø

Schutzhauben

Baureihen / Modelle	Durchmesser mm	Schruppen	Trennen	Bemerkung	Best.-Nr.	Preis zzgl. MwSt.
GA4530, 9557, 9561, GA5030, GA5034, 9558, GA5021, GA5040, 9562,	115 / 125			Absaughaube Trennen	193794-5	145,00
GA4530, 9557, 9561	115	•		verdrehsicher	122886-3	5,90
GA4530, 9557, 9561	115		•		122910-2	6,90
GA5030, GA5034, 9558, GA5040, 9562, 9565	125		•		122911-0	7,50
GA5040	125	•		verdrehsicher/ werkzeuglos	123145-8	6,95
GA5030, GA5034, 9558	125	•		verdrehsicher	122887-1	5,90
GA5030, GA5034, 9558, GA5040, 9562, 9565, GA5021	125	•		verdrehsicher/ werkzeuglos	122895-2	12,50
<p>Robuste Konstruktion für den Einsatz in professionellen Baustellen Leichtes Gewicht dank Aluminiumgehäuse Kunststoff-Sichtfenster ermöglicht maximale Einsicht und präzises Ansetzen des Werkzeugs Die Absaugung kann durch eine optimal an der Seite erreichbare Flügelschraube einfach geöffnet werden. Die Haube ist geeignet für Schnitttiefen bis max. 20 mm, bei Verwendung einer 125 mm Scheibe Der Schlauchanschluss ist um 360° drehbar, für flexible Handhabung während der Arbeit</p>						
GA5030, GA5034, 9558, GA5021, GA5040, 9562, 9565	125			Absaughaube Trennen	196845-3	72,90
GA5021	125		•		122641-3	44,90

Schutzhauben



Baureihen / Modelle	Durchmesser mm	Schruppen	Trennen	Bemerkung	Best.-Nr.	Preis zzgl. MwSt.
9566CVR/ GA6021/ GA6021CF	150	•		verdrehsicher/ werkzeuglos	122896-0	11,50
GA6021, GA6040	150		•	verdrehsicher	165486-6	34,90

Zubehör Absaughaube Schleiftopf



Anwendung	Baureihe	Best.-Nr.	Preis zzgl. MwSt.
Absaughaube 125	GA4530, 9557, 9561, GA5030, GA5034, 9558, GA5021, GA5040, 9562, 9565	195239-9	64,90
Ersatzbürste (lang) für Absaughaube 195239-9		743332-9	10,40
Ersatzbürste (kurz) für Absaughaube 195239-9		743333-7	9,40

Antivibration M8



Modelle	Bezeichnung	Best.-Nr.	Preis zzgl. MwSt.
9561CR/9561CVR/9562CR/9562CVR/ 9565CR/9565CVR/9565PC01/9565PCV01/ 9566CVR/9565CLR	AVT Seitengriff	162258-0	13,50
GA5021CF01/GA6021CF01	AVT Seitengriff	194514-0	14,50

Seitengriffe Standard M8



Modelle	Bezeichnung	Best.-Nr.	Preis zzgl. MwSt.
GA4530/9557NB/9564H/GA5030/ GA5034/9558NB/9558PBY/GA5021/9565H/ GA6021	Seitengriff	153504-2	3,50
GA5021	Bügelgriff	194483-5	12,50

Flansche und Spannmuttern



Bezeichnung	Inhalt Stk.	Best.-Nr.	Preis zzgl. MwSt.
Superflansch. Durch den Superflansch lässt sich der Scheibenwechsel mit ca. 70% weniger Kraftaufwand durchführen.	1	192227-7	25,90
S-Mutter. Die S-Mutter funktioniert wie eine außen liegende Rutschkupplung. Sie verhindert das Blockieren des Werkzeuges.	1	192567-3	24,50
Spannflansch	1	224415-9	5,20
Flanschmutter	1	224554-5	3,70

Schleifteller

Bezeichnung	Durchmesser mm	Anschlußgewinde	Inhalt Stk.	Best.-Nr.	Preis zzgl. MwSt.
Schleifteller	115	M14	1	743060-6	20,90
Schleifteller elastisch inkl. Mutter					
Schleifteller elastisch	115	M14	1	P-05882	9,50
Schleifteller elastisch	125	M14	1	P-05898	10,90
Schleifteller elastisch	150	M14	1	P-05907	16,90

Schutzgitter

Modelle	Bezeichnung	Best.-Nr.	Preis zzgl. MwSt.
Passend für Schleifer 115, 125 und 150mm			
Für Makpower Serie (9562C bis 9566CV)	Schutzgitter-Set	193903-6	13,50
9564PCV/9565PCV/9566PCV	Schutzgitter-Set	195446-4	10,00
GA4540/GA4540C/GA5040, GA5040C, GA4541C, GA6040C	Schutzgitter-Set	195935-9	10,90

Stirnlochschlüssel

Modelle	Bezeichnung	Abmessung	Best.-Nr.	Preis zzgl. MwSt.
SG1251/SG150	Stirnlochschlüssel	35,0mm	782407-9	7,50

GA7050R

Winkelschleifer 180 mm

204

Winkelschleifer mit sehr robustem Gehäuse für den harten Baustelleneinsatz

- Anti-Restart-Funktion verhindert ungewolltes Anlaufen nach Spannungsunterbrechung
- Kompakter, flacher Getriebekopf für höhere Schnitttiefe
- Mit Sanftanlauf
- Kohlebürsten von außen wechselbar



Lieferumfang:	Best.-Nr.:
Schutzhaube 180mm	122889-7
Seitengriff	152539-0
Spannflansch	224415-9
Flanschmutter M14	224543-0
Stirnlochschlüssel 35mm	782407-9



Leistungsaufnahme	2.000 Watt
Leerlaufdrehzahl	8.500 min ⁻¹
Max. Schleifscheiben-Ø	180 mm
Spindelgewinde	M14x2
Maße (LxBxH) mm	455x200x132
Gewicht	4,6 kg
Schalldruckpegel (L _{pA})	94 dB(A)
Schalleistungspegel (L _{WA})	105 dB(A)
K-Wert Geräusch	3 dB(A)
Vibration Schleifen	6,5 m/s
K-Wert Vibration	1,5 m/s

GA7012CF

Winkelschleifer 180 mm

204

Winkelschleifer für höchste Ansprüche an Handlichkeit und Leistung

- Mit Konstantelektronik, Sanftanlauf und Überlastschutz
- Elektronische Wiedereinschaltsperr verhindert unbeabsichtigten Start nach Spannungsunterbrechung
- Werkzeuglose Schutzhaubenverstellung
- Labyrinthabdichtung schützt Lager und Getriebe gegen Staub und Schmutz
- Seitengriff 3 x 90° einsetzbar
- Mit Spindelarretierung

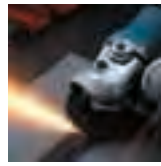

Lieferumfang:	Best.-Nr.:
Schutzhaube	122846-5
Seitengriff	152539-0
Superflansch	192227-7
Spannflansch	224415-9
Stirnlochschlüssel 35mm	782407-9



Leistungsaufnahme	2.000 Watt
Leerlaufdrehzahl	8.400 min ⁻¹
Max. Schleifscheiben-Ø	180 mm
Spindelgewinde	M14x2
Maße (LxBxH) mm	453x200x137
Gewicht	4,3 kg
Schalldruckpegel (L _{pA})	90 dB(A)
Schalleistungspegel (L _{WA})	101 dB(A)
K-Wert Geräusch	3 dB(A)
Vibration Schleifen	7 m/s
K-Wert Vibration	1,5 m/s

GA7020RF

Winkelschleifer 180 mm

204

Winkelschleifer mit sehr robustem Gehäuse für den harten Baustelleneinsatz

- Gummiauflagen schützen das Gehäuse
- Mit Sanftanlauf
- Anti-Restart-Funktion verhindert ungewolltes Anlaufen nach Spannungsunterbrechung
- Seitengriff 3 x 90° einsetzbar



Lieferumfang:	Best.-Nr.:
Schutzhaube	122846-5
Seitengriff	152539-0
Superflansch	192227-7
Spannflansch	224415-9
Stirnlochschlüssel 35mm	782407-9



Leistungsaufnahme	2.200 Watt
Leerlaufdrehzahl	8.500 min ⁻¹
Max. Schleifscheiben-Ø	180 mm
Spindelgewinde	M14x2
Maße (LxBxH) mm	473x200x140
Gewicht	5,5 kg
Schalldruckpegel (L _{pA})	90 dB(A)
Schalleistungspegel (L _{WA})	101 dB(A)
K-Wert Geräusch	3 dB(A)
Vibration Schleifen	8 m/s
K-Wert Vibration	1,5 m/s

GA7030RF01

Winkelschleifer 180 mm

204

Winkelschleifer mit sehr robustem Gehäuse für den harten Baustelleneinsatz

- Gummiauflagen schützen das Gehäuse
- Mit Sanftanlauf
- Anti-Restart-Funktion verhindert ungewolltes Anlaufen nach Spannungsunterbrechung
- Mit Anti-Vibrations-Seitengriff
- Seitengriff 3 x 90° einsetzbar
- Handgriff 3x 90° drehbar



Lieferumfang:	Best.-Nr.:
Schutzhaube	122846-5
Seitengriff Antivibration	162264-5
Superflansch	192227-7
Spannflansch	224415-9
Stirnlochschlüssel 35mm	782407-9



Leistungsaufnahme	2.400 Watt
Leerlaufdrehzahl	8.500 min ⁻¹
Max. Schleifscheiben-Ø	180 mm
Spindelgewinde	M14x2
Maße (LxBxH) mm	511x200x140
Gewicht	6,0 kg
Schalldruckpegel (L _{pA})	90 dB(A)
Schalleistungspegel (L _{WA})	101 dB(A)
K-Wert Geräusch	3 dB(A)
Vibration Schleifen	6,5 m/s
K-Wert Vibration	1,5 m/s

204 

Winkelschleifer 180 mm

GA7040RF01



Leistungsaufnahme	2.600 Watt
Leerlaufdrehzahl	8.500 min ⁻¹
Max. Schleifscheiben-Ø	180 mm
Spindelgewinde	M14x2
Maße (LxBxH) mm	511x200x140
Gewicht	6,4 kg
Schalldruckpegel (L _{pA})	90 dB(A)
Schalleistungspegel (L _{WA})	101 dB(A)
K-Wert Geräusch	3 dB(A)
Vibration Schleifen	7 m/s
K-Wert Vibration	1,5 m/s

Winkelschleifer mit sehr robustem Gehäuse für den harten Baustelleneinsatz

- Gummiauflagen schützen das Gehäuse
- Mit Sanftanlauf
- Anti-Restart-Funktion verhindert ungewolltes Anlaufen nach Spannungsunterbrechung
- Mit Anti-Vibrations-Seitengriff
- Seitengriff 3 x 90° einsetzbar
- Handgriff 3x 90° drehbar

Lieferumfang:	Best.-Nr.:
Schutzhaube 180mm	122889-7
Seitengriff Antivibration	162264-5
Superflansch	192227-7
Spannflansch	224415-9
Stirnlochschlüssel 35mm	782407-9



204 

Winkelschleifer 230 mm

GA9050R



Leistungsaufnahme	2.000 Watt
Leerlaufdrehzahl	6.600 min ⁻¹
Max. Schleifscheiben-Ø	230 mm
Spindelgewinde	M14x2
Maße (LxBxH) mm	455x250x132
Gewicht	4,8 kg
Schalldruckpegel (L _{pA})	94 dB(A)
Schalleistungspegel (L _{WA})	105 dB(A)
K-Wert Geräusch	3 dB(A)
Vibration Schleifen	5,5 m/s
K-Wert Vibration	1,5 m/s

Winkelschleifer mit sehr robustem Gehäuse für den harten Baustelleneinsatz

- Anti-Restart-Funktion verhindert ungewolltes Anlaufen nach Spannungsunterbrechung
- Kompakter, flacher Getriebekopf für höhere Schnitttiefe
- Mit Sanftanlauf
- Kohlebürsten von außen wechselbar

Lieferumfang:	Best.-Nr.:
Schutzhaube 230mm	122891-0
Seitengriff	152539-0
Spannflansch	224415-9
Flanschmutter M14	224543-0
Stirnlochschlüssel 35mm	782407-9

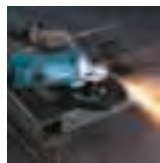

204 

Winkelschleifer 230 mm

GA9020RF



Leistungsaufnahme	2.200 Watt
Leerlaufdrehzahl	6.600 min ⁻¹
Max. Schleifscheiben-Ø	230 mm
Spindelgewinde	M14x2
Maße (LxBxH) mm	473x250x140
Gewicht	5,8 kg
Schalldruckpegel (L _{pA})	90 dB(A)
Schalleistungspegel (L _{WA})	101 dB(A)
K-Wert Geräusch	3 dB(A)
Vibration Schleifen	6 m/s
K-Wert Vibration	1,5 m/s

Winkelschleifer mit sehr robustem Gehäuse für den harten Baustelleneinsatz

- Gummiauflagen schützen das Gehäuse
- Mit Sanftanlauf
- Anti-Restart-Funktion verhindert ungewolltes Anlaufen nach Spannungsunterbrechung
- Seitengriff 3 x 90° einsetzbar

Lieferumfang:	Best.-Nr.:
Schutzhaube 230mm	122891-0
Seitengriff	152539-0
Superflansch	192227-7
Spannflansch	224415-9
Stirnlochschlüssel 35mm	782407-9

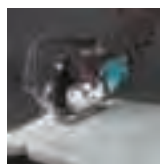

204 

Winkelschleifer 230 mm

GA9020RFK3



Leistungsaufnahme	2.200 Watt
Leerlaufdrehzahl	6.600 min ⁻¹
Max. Schleifscheiben-Ø	230 mm
Spindelgewinde	M14x2
Maße (LxBxH) mm	473x250x140
Gewicht	5,8 kg
Schalldruckpegel (L _{pA})	90 dB(A)
Schalleistungspegel (L _{WA})	101 dB(A)
K-Wert Geräusch	3 dB(A)
Vibration Schleifen	6 m/s
K-Wert Vibration	1,5 m/s

Lieferung inkl. 2 Diamantscheiben im Transportkoffer

- Winkelschleifer mit sehr robustem Gehäuse für den harten Baustelleneinsatz
- Gummiauflagen schützen das Gehäuse
- Mit Sanftanlauf
- Anti-Restart-Funktion verhindert ungewolltes Anlaufen nach Spannungsunterbrechung
- Seitengriff 3 x 90° einsetzbar

Lieferumfang:	Best.-Nr.:
Schutzhaube 230mm	122891-0
Superflansch	192227-7
Spannflansch	224415-9
Stirnlochschlüssel 35mm	782407-9
Transportkoffer	824958-7
Diamantsch. 230x22,23 DIAMAK	P-44155 (2x)



GA9030RF01

Winkelschleifer 230 mm

204

Winkelschleifer mit sehr robustem Gehäuse für den harten Baustelleneinsatz

- Gummiauflagen schützen das Gehäuse
- Mit Sanftanlauf
- Anti-Restart-Funktion verhindert ungewolltes Anlaufen nach Spannungsunterbrechung
- Mit Anti-Vibrations-Seitengriff
- Seitengriff 3 x 90° einsetzbar
- Handgriff 3x 90° drehbar

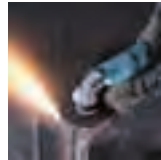

Lieferumfang:	Best-Nr.:
Schutzhaube 230mm	122891-0
Seitengriff Antivibration	162264-5
Superflansch	192227-7
Spannflansch	224415-9
Stirnlochschlüssel 35mm	782407-9



Leistungsaufnahme	2.400 Watt
Leerlaufdrehzahl	6.600 min ⁻¹
Max. Schleifscheiben-Ø	230 mm
Spindelgewinde	M14x2
Maße (LxBxH) mm	511x249x140
Gewicht	6,3 kg
Schalldruckpegel (L _{pA})	90 dB(A)
Schalleistungspegel (L _{WA})	101 dB(A)
K-Wert Geräusch	3 dB(A)
Vibration Schleifen	5,5 m/s
K-Wert Vibration	1,5 m/s

GA9030RFK1

Winkelschleifer 230 mm

204

Lieferung im Transportkoffer

- Winkelschleifer mit sehr robustem Gehäuse für den harten Baustelleneinsatz
- Gummiauflagen schützen das Gehäuse
- Mit Sanftanlauf
- Anti-Restart-Funktion verhindert ungewolltes Anlaufen nach Spannungsunterbrechung
- Mit Anti-Vibrations-Seitengriff
- Seitengriff 3 x 90° einsetzbar
- Handgriff 3x 90° drehbar



Lieferumfang:	Best-Nr.:
Schutzhaube 230mm	122891-0
Seitengriff Antivibration	162264-5
Superflansch	192227-7
Spannflansch	224415-9
Stirnlochschlüssel 35mm	782407-9
Transportkoffer	824958-7

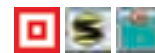

Leistungsaufnahme	2.400 Watt
Leerlaufdrehzahl	6.600 min ⁻¹
Max. Schleifscheiben-Ø	230 mm
Spindelgewinde	M14x2
Maße (LxBxH) mm	473x200x140
Gewicht	6,3 kg
Schalldruckpegel (L _{pA})	90 dB(A)
Schalleistungspegel (L _{WA})	101 dB(A)
K-Wert Geräusch	3 dB(A)
Vibration Schleifen	5,5 m/s
K-Wert Vibration	1,5 m/s

GA9040RF01

Winkelschleifer 230 mm

204

Winkelschleifer mit sehr robustem Gehäuse für den harten Baustelleneinsatz

- Gummiauflagen schützen das Gehäuse
- Mit Anti-Vibrations-Seitengriff
- Mit Sanftanlauf
- Anti-Restart-Funktion verhindert ungewolltes Anlaufen nach Spannungsunterbrechung
- Seitengriff 3 x 90° einsetzbar
- Handgriff 3x 90° drehbar



Lieferumfang:	Best-Nr.:
Schutzhaube 230mm	122891-0
Seitengriff Antivibration	162264-5
Superflansch	192227-7
Spannflansch	224415-9
Stirnlochschlüssel 35mm	782407-9



Leistungsaufnahme	2.600 Watt
Leerlaufdrehzahl	6.600 min ⁻¹
Max. Schleifscheiben-Ø	230 mm
Spindelgewinde	M14x2
Maße (LxBxH) mm	511x249x140
Gewicht	6,7 kg
Schalldruckpegel (L _{pA})	90 dB(A)
Schalleistungspegel (L _{WA})	101 dB(A)
K-Wert Geräusch	3 dB(A)
Vibration Schleifen	6 m/s
K-Wert Vibration	1,5 m/s

GA9040RFK1

Winkelschleifer 230 mm

204

Lieferung im Transportkoffer

- Winkelschleifer mit sehr robustem Gehäuse für den harten Baustelleneinsatz
- Gummiauflagen schützen das Gehäuse
- Mit Anti-Vibrations-Seitengriff
- Mit Sanftanlauf
- Anti-Restart-Funktion verhindert ungewolltes Anlaufen nach Spannungsunterbrechung
- Seitengriff 3 x 90° einsetzbar
- Handgriff 3x 90° drehbar

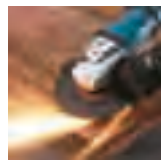

Lieferumfang:	Best-Nr.:
Schutzhaube 230mm	122891-0
Seitengriff Antivibration	162264-5
Superflansch	192227-7
Spannflansch	224415-9
Stirnlochschlüssel 35mm	782407-9
Transportkoffer	824958-7

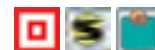

Leistungsaufnahme	2.600 Watt
Leerlaufdrehzahl	6.600 min ⁻¹
Max. Schleifscheiben-Ø	230 mm
Spindelgewinde	M14x2
Maße (LxBxH) mm	511x249x140
Gewicht	6,7 kg
Schalldruckpegel (L _{pA})	90 dB(A)
Schalleistungspegel (L _{WA})	101 dB(A)
K-Wert Geräusch	3 dB(A)
Vibration Schleifen	6 m/s
K-Wert Vibration	1,5 m/s

204 

Winkelschleifer 230 mm

GA9012CF



Leistungsaufnahme	2.000 Watt
Leerlaufdrehzahl	6.000 min ⁻¹
Max. Schleifscheiben-Ø	230 mm
Spindelgewinde	M14x2
Maße (LxBxH) mm	453x250x137
Gewicht	4,5 kg
Schalldruckpegel (L _{pA})	90 dB(A)
Schalleistungspegel (L _{WA})	101 dB(A)
K-Wert Geräusch	3 dB(A)
Vibration Schleifen	6 m/s
K-Wert Vibration	1,5 m/s

Winkelschleifer für höchste Ansprüche an Handlichkeit und Leistung

- Mit Konstantelektronik, Sanftanlauf und Überlastschutz
- Elektronische Wiedereinschaltperre verhindert unbeabsichtigten Start nach Spannungsunterbrechung
- Werkzeuglose Schutzhaubenverstellung
- Labyrinthabdichtung schützt Lager und Getriebe gegen Staub und Schmutz
- Seitengriff 3 x 90° einsetzbar
- Mit Spindelarreterung

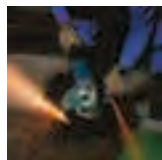

Lieferumfang:
 Schutzhaube 230mm T
 Seitengriff
 Superflansch
 Spannflansch
 Stirnlochschlüssel 35mm

Best.-Nr.:
 122847-3
 152539-0
 192227-7
 224415-9
 782407-9

203 

Trennschleifmaschine 355 mm

2414EN



Leistungsaufnahme	2.000 Watt
Leerlaufdrehzahl	3.800 min ⁻¹
Sägeblattdurchmesser	355 mm
Bohrung	25,4 mm
Maße (LxBxH) mm	500x280x620
Gewicht	17,6 kg
Schalldruckpegel (L _{pA})	102 dB(A)
Schalleistungspegel (L _{WA})	112 dB(A)
K-Wert Geräusch	3 dB(A)
Vibration Sägen Metall	3,5 m/s
K-Wert Vibration	1,5 m/s

Zum präzisen Trennen und Ablängen von Stahl, NE- Metallen, Eisen und Gußprofilen

- Mit Spindelarreterung für schnellen Scheibenwechsel
- Schnellspannvorrichtung mit stufenloser Gehrungseinstellung von 15° bis 45°
- Integrierter Griff zum leichten Transport
- Hohe Sicherheit durch beidseitig heruntergezogene Schutzhaube und Frontschutz

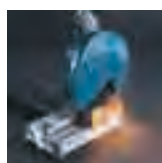

Lieferumfang:
 Steckschlüssel SW17
 Trennscheibe 355x3mmx1" Stahl

Best.-Nr.:
 782210-8
 A-89953-5

303 

Metall-Handkreissäge 63 mm

4131J



Leistungsaufnahme	1.100 Watt
Leerlaufdrehzahl	3.500 min ⁻¹
Sägeblattdurchmesser	185 mm
Bohrung	30,0 mm
Max. Schnitttiefe 90°	63 mm
max. Schnittkapazität	6 mm
Weichstahl	
Maße (LxBxH) mm	280x273x358
Gewicht	5,1 kg
Schalldruckpegel (L _{pA})	89 dB(A)
Schalleistungspegel (L _{WA})	100 dB(A)
K-Wert Geräusch	3 dB(A)
Vibration Sägen Metall	2,5 m/s
K-Wert Vibration	1,5 m/s

Metallschneider mit keramisch beschichtetem Sägeblatt (im Lieferumfang)

- Spanarmes Arbeiten bei hoher Schnittgeschwindigkeit
- Drehzahl optimal auf Metallschnitte abgestimmt
- Schneidet bis zu 6 mm Stahl nahezu ohne Grat und Funkenflug
- Sehr hitzebeständiger Motor für lange Lebensdauer
- Spansammelbox mit einem Wirkungsgrad bis 80% bei Blechen
- Grundplatte aus rostfreiem Stahl



Lieferumfang:
 Schutzbrille
 MAKPAC Gr.4
 HM-Sägeb. 185x30x36Z

Best.-Nr.:
 192219-6
 821552-6
 B-03931

203 

Kaltkreissäge

LC1230



Leistungsaufnahme	1.750 Watt
Leerlaufdrehzahl	1.300 min ⁻¹
Sägeblattdurchmesser	305 mm
Bohrung	25,4 mm
Max. Schnitttiefe 90°	100x100 mm
Max. Schnitttiefe 45°	85x85 mm
Rundrohr bei 45°	90 mm
Quadratrohr bei 0°	150 x 75 mm
Maße (LxBxH) mm	516x306x603
Gewicht	19,3 kg
Schalldruckpegel (L _{pA})	107 dB(A)
Schalleistungspegel (L _{WA})	115 dB(A)
K-Wert Geräusch	3 dB(A)
Vibration Sägen Metall	3 m/s
K-Wert Vibration	1,5 m/s

Metallsäge zum Trennen von Rohren, Stangen, Profilen und Winkeln aus Stahl, Edelstahl, Guß, Aluminium, Buntmetall oder kunststoffummantelten Materialien

- Hohe Standzeit des Sägeblattes und schnellere Schnitte
- Umweltschonend durch Verzicht auf Kühlflüssigkeit
- Werkzeuglos verstellbarer Schraubstock für Gehrungsschnitte
- Kein Funkenflug durch niedrige Drehzahl

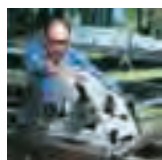

Lieferumfang:
 Schutzbrille
 HM-Sägeb. 305mm 60Z

Best.-Nr.:
 192219-6
 A-87242

Winkelschleifer 180 mm bis 230 mm Ø

Schleifteller



Durchmesser mm	Best.-Nr.	Preis zzgl. MwSt.
Schleifteller elastisch inkl. Mutter		
180	P-05913	18,50

Schutzhauben

Baureihe	Durchmesser mm	Schruppen	Trennen	Bemerkung	Best.-Nr.	Preis zzgl. MwSt.
GA7012	180	•		verdreh sicher/ werkzeuglos	122846-5	9,50
GA9012, GA9020, GA9030, GA9040, GA9050	230	•		verdreh sicher/ werkzeuglos	122847-3	10,90
GA7020, GA7030, GA7040, GA7050	180			verdreh sicher	122889-7	7,50
GA9012, GA9020, GA9030, GA9040, GA9050	230		•	verdreh sicher	122913-6	12,50
Absaughaube mit Absaugstutzen für schiebenden Schnitt						
GA7012, GA7020, GA7030, GA7040, GA7050,	180/230			Absaughaube Trennen	194044-1	265,00

Absaughaube Schleiftopf



Anwendung	Baureihe	Best.-Nr.	Preis zzgl. MwSt.
Nur für Diamantschleifscheibe P-40652			
Absaughaube 180mm	GA9012, GA9020, GA9030, GA9040, GA9050	195385-8	80,90
Ersatzbürste (lang) für Absaughaube 195385-8		743334-5	16,10
Ersatzbürste (kurz) für Absaughaube 195385-8		743335-3	7,50
Diamantschleiftopf für Absaughaube		P-40652	184,95

Antivibration



Modelle	Anschlußgewinde	Best.-Nr.	Preis zzgl. MwSt.
Anti-Vibrations-Seitengriff M14			
GA7030RF/GA7040RF/GA9030RF/ GA9040RF	M14	162264-5	12,50

Seitengriffe Standard



Modelle	Bezeichnung	Best.-Nr.	Preis zzgl. MwSt.
GA7012CF/GA7020RF/GA9012CF/ GA9020RF/SA7000C	Seitengriff (E-Teil)	152539-0	5,20

Flansche und Spannmuttern



Bezeichnung	Inhalt Stk.	Best.-Nr.	Preis zzgl. MwSt.
Superflansch. Durch den Superflansch lässt sich der Scheibenwechsel mit ca. 70% weniger Kraftaufwand durchführen.	1	192227-7	25,90
S-Mutter. Die S-Mutter funktioniert wie eine außen liegende Rutschkupplung. Sie verhindert das Blockieren des Werkzeuges.	1	192567-3	24,50

Zum werkzeuglosen Wechsel der Schleifscheiben.
Nur 180 und 230mm Modelle.



Ezy Nut. Zum werkzeuglosen Wechsel der Schleifscheiben.	1	195354-9	42,90
Spannflansch	1	224415-9	5,20

Schutzgitter



Modelle	Best.-Nr.	Preis zzgl. MwSt.
GA7010C	193956-5	12,50
GA7020, GA9020, GA7030, GA7040, GA9030, GA9040	194289-1	3,00

Stirnlochschlüssel



Abmessung	Modelle	Bezeichnung	Best.-Nr.	Preis zzgl. MwSt.
35,0mm	SG1251/SG150	Stirnlochschlüssel	782407-9	7,50

906

Geradschleifer

64

**Universeller Schleifer zum Ausschleifen und
 Freihandfräsen**

- Sauberer Schliff durch hohe Drehzahl von 25.000 min⁻¹
- Lange Schleifspindel erlaubt Innenschliff
- Exakter, vibrationsfreier Rundlauf durch 4-fach-Kugellager

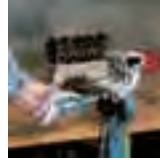

Lieferumfang:	Best.-Nr.:
Schleifstift 6 mm Zylindrisch 19 mm	741614-3
Schleifstift 6 mm Konisch 19 mm	741615-1
Spannzange 6mm	763620-8
Einmaulschlüssel SW 10	781003-0
Einmaulschlüssel SW 17	781008-0
Abziehstein	794217-2



Leistungsaufnahme	240 Watt
Leerlaufdrehzahl	28.000 min ⁻¹
Spannzangendurchmesser	6 mm
Werkzeugaufnahme	Spannzange
Maße (LxBxH) mm	283x70x70
Gewicht	0,9 kg
Schalldruckpegel (L _{pA})	78 dB(A)
K-Wert Geräusch	3 dB(A)
Vibration Schleifen	5 m/s
K-Wert Vibration	1,5 m/s

GD0603

Geradschleifer

64

**Universeller Schleifer zum Ausschleifen und
 Freihandfräsen**

- Sauberer Schliff durch hohe Drehzahl von 25.000 min⁻¹
- Lange Schleifspindel erlaubt Innenschliff
- Exakter, vibrationsfreier Rundlauf durch 4-fach-Kugellager
- Spindelgehäuse mit rutschfestem Überzug für sicheren Halt



Lieferumfang:	Best.-Nr.:
Abziehstein	794217-2



Leistungsaufnahme	240 Watt
Leerlaufdrehzahl	28.000 min ⁻¹
Spannzangendurchmesser	6 mm
Werkzeugaufnahme	Spannzange
Maße (LxBxH) mm	289x64x67
Gewicht	0,97 kg
Schalldruckpegel (L _{pA})	76 dB(A)
K-Wert Geräusch	3 dB(A)
Vibration Schleifen	2,5 m/s
K-Wert Vibration	1,5 m/s

NEU

GD0600

Geradschleifer

325

**Handlicher Schleifer mit nur 63 mm
 Gehäusedurchmesser**

- Schalterwippe an der Gehäuseunterseite ermöglicht Einhandbetrieb in jeder Situation
- Abnehmbarer Kunststoffschutz über dem Spindelgehäuse dient als Zusatzgriff
- Getriebegehäuse aus Aluminium
- Ohne Kunststoffschutz im Bohrstand einsetzbar (Spannhals 43 mm Ø)
- Motor und Getriebe effektiv gegen Staub geschützt

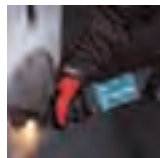

Lieferumfang:	Best.-Nr.:
Spannzange 6mm	763620-8
Einmaulschlüssel SW 13	781039-9



Leistungsaufnahme	400 Watt
Leerlaufdrehzahl	25.000 min ⁻¹
Spannzangendurchmesser	6 mm
Werkzeugaufnahme	Spannzange
Maße (LxBxH) mm	358x82x82
Gewicht	1,7 kg
Schalldruckpegel (L _{pA})	74 dB(A)
K-Wert Geräusch	3 dB(A)
Vibration Schleifen	2,5 m/s
K-Wert Vibration	1,5 m/s

GD0602

Geradschleifer

325

**Kurzer Spannhals ermöglicht sehr präzise
 Führung**

- Robustes Getriebegehäuse aus Aluminium
- Kunststoffüberzug am Getriebegehäuse schützt Werkstück und Anwender
- Makita-Hochleistungsmotor mit besonders langer Standzeit durch große Hitzebeständigkeit
- Motor und Getriebe effektiv gegen Staub geschützt

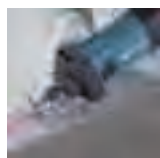

Lieferumfang:	Best.-Nr.:
Spannzange 6mm	763620-8
Einmaulschlüssel SW 13	781039-9



Leistungsaufnahme	400 Watt
Leerlaufdrehzahl	25.000 min ⁻¹
Spannzangendurchmesser	6 mm
Werkzeugaufnahme	Spannzange
Maße (LxBxH) mm	264x82x82
Gewicht	1,4 kg
Schalldruckpegel (L _{pA})	75 dB(A)
K-Wert Geräusch	3 dB(A)
Vibration Schleifen	2,5 m/s
K-Wert Vibration	1,5 m/s

310

Geradschleifer

GD0800C



Leistungsaufnahme	750 Watt
Leerlaufdrehzahl	7.000-28.000 min ⁻¹
Spannzangendurchmesser	6 mm
Werkzeugaufnahme	Spannzange
Maße (LxBxH) mm	371x75x75
Gewicht	1,7 kg
Schalldruckpegel (L _{pA})	78 dB(A)
K-Wert Geräusch	3 dB(A)
Vibration Schleifen	2,5 m/s
K-Wert Vibration	1,5 m/s

Für Polierschleifstifte bis 25 mm Ø

- Robustes Spindelgehäuse aus Aluminium-Druckguß mit nur 35 mm Ø
- Spannhals 43 mm Ø
- Labyrinthdichtung schützt Lager und Getriebe gegen Staub und Schmutz
- Mit Anlaufstrombegrenzung
- Mit Konstantelektronik für eine konstante Drehzahl unter Last
- Mit elektronischer Drehzahlvorwahl



Lieferumfang:	Best.-Nr.:
Spannzange 6mm kpl.	193012-1
Einmaulschlüssel SW 13	781006-4
Einmaulschlüssel SW 19	781206-6



318

Geradschleifer

GD0801C

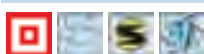

Leistungsaufnahme	750 Watt
Leerlaufdrehzahl	7.000-29.000 min ⁻¹
Spannzangendurchmesser	6 mm
Werkzeugaufnahme	Spannzange
Maße (LxBxH) mm	390x75x88
Gewicht	2,0 kg
Schalldruckpegel (L _{pA})	80 dB(A)
Schalleistungspegel (L _{WA})	91 dB(A)
K-Wert Geräusch	3 dB(A)
Vibration Schleifen	3,5 m/s
K-Wert Vibration	1,5 m/s

Mit nicht auf Dauerbetrieb arretierbarem Paddelschalter

- Für Polierschleifstifte bis 25 mm Ø
- Mit Sanftanlauf und Konstantelektronik
- Seitengriff ermöglicht sichere Führung
- Super-Joint-System verhindert Rückschläge und Blockieren und schützt so effektiv Maschine und Anwender



Lieferumfang:	Best.-Nr.:
Seitengriff	192985-5
Spannzange 6mm kpl.	193012-1
Einmaulschlüssel SW 13	781203-2
Einmaulschlüssel SW 19	781206-6



310

Geradschleifer

GD0810C



Leistungsaufnahme	750 Watt
Leerlaufdrehzahl	1.800-7.000 min ⁻¹
Spannzangendurchmesser	6 mm
Werkzeugaufnahme	Spannzange
Maße (LxBxH) mm	371x75x75
Gewicht	1,7 kg
Schalldruckpegel (L _{pA})	79 dB(A)
K-Wert Geräusch	3 dB(A)
Vibration Schleifen	2,5 m/s
K-Wert Vibration	1,5 m/s

Für Schleiflamellenscheiben, Draht- und Nylonbürsten bis 50 mm

- Robustes Spindelgehäuse aus Aluminium-Druckguß mit nur 35 mm Ø
- Spannhals 43 mm Ø
- Labyrinthdichtung schützt Lager und Getriebe gegen Staub und Schmutz
- Mit Anlaufstrombegrenzung
- Mit Konstantelektronik für eine konstante Drehzahl unter Last
- Elektronische Drehzahlvorwahl



Lieferumfang:	Best.-Nr.:
Spannzange 6mm kpl.	193012-1
Einmaulschlüssel SW 13	781006-4
Einmaulschlüssel SW 19	781206-6



318

Geradschleifer

GD0811C



Leistungsaufnahme	750 Watt
Leerlaufdrehzahl	1.800-7.000 min ⁻¹
Spannzangendurchmesser	6 mm
Werkzeugaufnahme	Spannzange
Maße (LxBxH) mm	390x75x88
Gewicht	2,0 kg
Schalldruckpegel (L _{pA})	78 dB(A)
K-Wert Geräusch	3 dB(A)
Vibration Schleifen	2,5 m/s
K-Wert Vibration	1,5 m/s

Mit nicht auf Dauerbetrieb arretierbarem Paddelschalter

- Für Schleiflamellenscheiben, Draht- und Nylonbürsten bis 50 mm
- Mit Sanftanlauf und Konstantelektronik
- Seitengriff ermöglicht sichere Führung
- Super-Joint-System verhindert Rückschläge und Blockieren und schützt so effektiv Maschine und Anwender

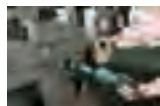

Lieferumfang:	Best.-Nr.:
Seitengriff	192985-5
Spannzange 6mm kpl.	193012-1
Einmaulschlüssel SW 13	781203-2
Einmaulschlüssel SW 19	781206-6



GS5000

Geradschleifer

203

Robuste Konstruktion

- Optional Einhängbügel für Balancer
- Konstruiert für langes Schleifen bei geringer Ermüdung



Lieferumfang:
Stirnlochschlüssel 35mm
6-KT Stiftschlüssel 6mm

Best-Nr.:
782407-9
783204-6



Leistungsaufnahme	750 Watt
Leerlaufdrehzahl	5.600 min ⁻¹
Schleifscheibenstärke	20 mm
Max. Schleifscheiben-Ø	125 mm
Bohrung	20 mm
Maße (LxBxH) mm	590x189x116
Gewicht	5,0 kg
Schalldruckpegel (L _{pA})	83 dB(A)
Schalleistungspegel (L _{WA})	94 dB(A)
K-Wert Geräusch	3 dB(A)
Vibration Schleifen	2,5 m/s
K-Wert Vibration	1,5 m/s

GS6000

Geradschleifer

203

Robuste Konstruktion

- Optional Einhängbügel für Balancer
- Konstruiert für langes Schleifen bei geringer Ermüdung

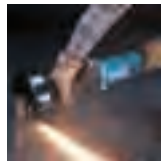

Lieferumfang:
Stirnlochschlüssel 35mm
6-KT Stiftschlüssel 6mm
Schleifstein K24 150x20x20

Best-Nr.:
782407-9
783204-6
B-28684



Leistungsaufnahme	750 Watt
Leerlaufdrehzahl	5.600 min ⁻¹
Schleifscheibenstärke	20 mm
Max. Schleifscheiben-Ø	150 mm
Bohrung	20 mm
Maße (LxBxH) mm	590x216x130
Gewicht	5,0 kg
Schalldruckpegel (L _{pA})	83 dB(A)
Schalleistungspegel (L _{WA})	94 dB(A)
K-Wert Geräusch	3 dB(A)
Vibration Schleifen	2,5 m/s
K-Wert Vibration	1,5 m/s

GB602

Doppelschleifbock 150 mm

Ideal zum Schärfen von Werkzeugen

- Zwei unterschiedliche Schleifscheiben für Grobschliff und Feinschliff
- Mit 2 verstellbaren Schutzscheiben, eine davon mit Lupe
- Integriertes Reservoir für Kühlmittel um Werkstücke direkt zu kühlen
- Mit Beleuchtung des Arbeitsbereichs

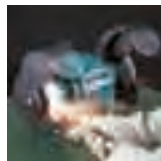

Lieferumfang:
Schutzbrille
Schleifstein GC120 150x16x12,7
Schleifstein WA600 150x16x12,7

Best-Nr.:
192219-6
A-47204
A-47210



Leistungsaufnahme	250 Watt
Leerlaufdrehzahl	2.850 min ⁻¹
Max. Schleifscheiben-Ø	150 mm
Bohrung	12,7 mm
Werkzeugaufnahme	12,7 mm
Maße (LxBxH) mm	375x205x286
Gewicht	9,2 kg
Schalldruckpegel (L _{pA})	74 dB(A)
K-Wert Geräusch	3 dB(A)
Vibration	2,5 m/s
K-Wert Vibration	1,5 m/s

GB801

Doppelschleifbock 205 mm

Ideal zum Schärfen von Werkzeugen

- Zwei unterschiedliche Schleifscheiben für Grobschliff und Feinschliff
- Mit verstellbaren Schutzscheiben, eine davon mit Lupe
- Integriertes Reservoir für Kühlmittel um Werkstücke direkt zu kühlen
- Mit Beleuchtung des Arbeitsbereichs



Lieferumfang:
Schutzbrille
Schleifstein GC120 205x19x15,8
Schleifstein WA60 205x19x15,8

Best-Nr.:
192219-6
A-47254
A-47260



Leistungsaufnahme	550 Watt
Leerlaufdrehzahl	2.850 min ⁻¹
Max. Schleifscheiben-Ø	205 mm
Bohrung	15,88 mm
Werkzeugaufnahme	15,88 mm
Maße (LxBxH) mm	395x265x333
Gewicht	19,8 kg
Schalldruckpegel (L _{pA})	77 dB(A)
K-Wert Geräusch	3 dB(A)
Vibration	2,5 m/s
K-Wert Vibration	1,5 m/s

Zubehör Geradschleifer

Spannzangen komplett



Modelle	Aufnahme für	Inhalt Stk.	Best.-Nr.	Preis zzgl. MwSt.
GD0800C/GD0810C	8mm	1	192988-9	25,90
GD0800C/GD0810C	3mm	1	193011-3	23,50
GD0800C	6mm	1	193012-1	21,90
GD0602/GD0800C/GD0810C	1/4"	1	193143-6	23,50
GD0602/GD0800C/GD0810C	1/8"	1	193144-4	23,50

Einspannhalter



Modelle	Bohrung mm	Länge mm	Abmessung	Best.-Nr.	Preis zzgl. MwSt.
DGD800/GD0800C/ GD0810C	35	200	40x40mm	193141-0	83,90

Montagewerkzeug

Modelle	Bezeichnung	Schlüsselweite SW	Inhalt Stk.	Best.-Nr.	Preis zzgl. MwSt.
906/GD0600/ GD0603/3708FC	Einmaulschlüssel	10	1	781003-0	3,25
GD0600/GD0602/ RT0700C	Einmaulschlüssel	13	1	781039-9	1,50

Spannzangen



Modelle	Aufnahme für	Inhalt Stk.	Best.-Nr.	Preis zzgl. MwSt.
GD0600/GD0603/906	6 mm	1	763620-8	10,00
GD0600/GD0603/906	3 mm	1	763627-4	12,50
GD0602	6 mm	1	763670-3	9,50

Schleifsteine



Modelle	Körnung	Durchmesser mm	Breite mm	Bohrung mm	Inhalt Stk.	Best.-Nr.	Preis zzgl. MwSt.
GS5000	K24	125	20	20	1	B-28662	64,90
GS5000	K36	125	20	20	1	B-28678	61,90
GS6000	K24	150	20	20	1	B-28684	77,90
GS6000	K36	150	20	20	1	B-28690	77,90

Zubehör Doppelschleifböcke

Schleifsteine



Modelle	Stärke mm	Material	Körnung	Bohrung mm	Best.-Nr.	Preis zzgl. MwSt.
GB602	16	Silizium Carbide	120	12,7	A-47204	23,50
GB602	16	Aluminium Oxid	60	12,7	A-47210	18,50
GB801	19	Silizium Carbide	120	15,88	A-47254	38,90
GB801	19	Aluminium Oxid	60	15,88	A-47260	34,90

Montagewerkzeug

Modelle	Bezeichnung	Schlüsselweite SW	Inhalt Stk.	Best.-Nr.	Preis zzgl. MwSt.
GB602	Einmaulschlüssel	19	1	AL00000044	1,90
GB602	Maulschlüssel	10/13	1	AL00000045	1,90

Glühlampe 12V/10W



Modelle	Best.-Nr.	Preis zzgl. MwSt.
GB602/GB801	AL00000013	1,40

Schutzbrillen

Anwendung	Inhalt Stk.	Best.-Nr.	Preis zzgl. MwSt.
Vollsichtbrille belüftet	1	192219-6	5,00

Zubehör Trennschleifer

Trennscheiben 2414EN



Durchmesser mm	Bohrung mm	Stärke mm	Maximale Drehzahl min ⁻¹	Inhalt Stk.	Best.-Nr.	Preis zzgl. MwSt.
355	25,4	3,0	4400	5	A-89953-5	16,90
355	25,4	3,0	3860	5	B-10665-5	25,90
355	25,4	3,0	4300	5	B-16891-5	36,90

Sägeblätter 4131



Sägeblatt-Ø / Bohrung mm	Blattstärke mm	Zähnezahl	Zahnwinkel	Material	ID Nummer	Best.-Nr.	Preis zzgl. MwSt.
185/30	1,5	36	0	Metall	MCS18536G	B-33417	69,90
185/30/20	1,6	38	0	Metall	MCS18538G	B-33423	61,90
185/30	1,3	70	-10	Metall	MCS18570G	B-33445	74,90
185/30	1,6	48	0	Metall	MCS18548G	B-33451	69,90
185/30	1,3	64	0	Edelstahl	MCS18564G	B-33984	114,90

Sägeblätter LC1230



Material	Zähnezahl	Zahnwinkel	Blattstärke mm	ID Nummer	Best.-Nr.	Preis zzgl. MwSt.
Edelstahl bis 740Nm 1,2 - 5 mm	76	8	1,6		A-87579	283,00
Metall. Sandwichsägeblatt (geräuschgedämpft)	60	0	2,0	MCS30560F	B-33439	129,90
Metall	78	-5	2,0	MCS30578F	B-33467	192,00
Für Stahl und Edelstahl (geräuschgedämpft) bis 740Nm 1,2 - 5 mm	100	-3	2,0	MCS305100F	B-33750	272,00

● Sehr gut ● Gut ▲ Möglich ✗ nicht möglich m = Materialstärke			Blech	U-Prof.	Winkel-Prof.	Vierkant-Prof.	Stab	Rohr	Rechteck							
Größe	Bohrung	Best.-Nr.	t=1.5	t=3.0	50x100 t=1.5	45x50 t=3.2	50x50 t=4	50x50 t=6	t=0.58	t=1.6	400	50x100 t=3.2	ø25 t=1.2	ø60 t=3.8	t=0-0.9	t=1.0 -2.0
180x302	30mm	B-03831	✗	●	✗	●	●	●	●	✗	●	▲	●	✗	✗	
180x302	30mm	B-03853	▲	●	▲	●	●	●	▲	●	●	●	●	✗	✗	
180x462	30mm	B-03968	●	●	●	▲	●	●	●	▲	●	●	▲	✗	▲	
180x702	30mm	B-03975	●	▲	✗	✗	✗	✗	▲	✗	✗	✗	✗	●	▲	

Schnittleistungen Trennmaschinen

	bei 90°	bei 45°	bei 90°	bei 45°	bei 90°	bei 45°
LC 1230	115 mm	90 mm	100 mm	185 mm	150 x 75 mm	115 x 703 mm
3414 NB	115 mm	115 mm	135 mm	205 mm	115 x 142 mm 102 x 194 mm 70 x 233 mm	

JS1000J

Kurvenschere 1,0 mm

459

Kurvenschere in handlicher, kompakter Bauform

- Für saubere Schnitte mit engen Radien
- Verstärktes Getriebegehäuse für höhere Standzeit
- Schnittspan rollt seitlich spiralförmig ab



Lieferumfang:
MAKPAC Gr.1

Best.-Nr.:
821549-5



Leistungsaufnahme	380 Watt
Leerlaufhubzahl	4.500 min ⁻¹
kleinster Schnittradius	30 mm
Schnittleistung 200 N/mm	2,5 mm
Schnittleistung 400 N/mm	1,0 mm
Schnittleistung 600 N/mm	0,5 mm
Maße (LxBxH) mm	322x56x78
Gewicht	1,4 kg
Schalldruckpegel (L _{pA})	77 dB(A)
K-Wert Geräusch	3 dB(A)
Vibration Trennen Metall	9,5 m/s
K-Wert Vibration	1,5 m/s

JS1601J

Blechscherer 1,6 mm

459

Blechscherer in handlicher, kompakter Bauform

- Für saubere Schnitte
- Verstärktes Getriebegehäuse für höhere Standzeit
- Schnittspan rollt seitlich spiralförmig ab



Lieferumfang:
6-KT Stiftschlüssel 3mm
Messersatz
Schneidmesser
MAKPAC Gr.1

Best.-Nr.:
783201-2
792533-6
792534-4
821549-5



Leistungsaufnahme	380 Watt
Leerlaufhubzahl	4.500 min ⁻¹
kleinster Schnittradius	250 mm
Schnittleistung 200 N/mm	2,5 mm
Schnittleistung 400 N/mm	1,6 mm
Schnittleistung 600 N/mm	1,2 mm
Schnittleistung 800 N/mm	0,8 mm
Maße (LxBxH) mm	320x56x78
Gewicht	1,4 kg
Schalldruckpegel (L _{pA})	78 dB(A)
K-Wert Geräusch	3 dB(A)
Vibration Trennen Metall	9,5 m/s
K-Wert Vibration	1,5 m/s

JS1602J

Blechscherer 1,6 mm

459

Schlankes Gehäuse für exzellente Handlichkeit

- Hochbelastbarer, gesenkgeschmiedeter Schneidstisch
- Arretierbarer Schalter für Dauerbetrieb
- Für saubere Schnitte
- Nachschärfen der Messer entfällt durch schnell wechselbare 4/8-fach-Wendemesser



Lieferumfang:
Messersatz
6-KT Stiftschlüssel 3mm
MAKPAC Gr.1

Best.-Nr.:
191383-0
783201-2
821549-5



Leistungsaufnahme	380 Watt
Leerlaufhubzahl	4.000 min ⁻¹
kleinster Schnittradius	30 mm
Schnittleistung 200 N/mm	2,5 mm
Schnittleistung 400 N/mm	1,6 mm
Schnittleistung 600 N/mm	1,2 mm
Schnittleistung 800 N/mm	0,8 mm
Maße (LxBxH) mm	255x74x146
Gewicht	1,6 kg
Schalldruckpegel (L _{pA})	79 dB(A)
K-Wert Geräusch	3 dB(A)
Vibration Trennen Metall	7,0 m/s
K-Wert Vibration	1,5 m/s

JS3201J

Blechscherer 3,2 mm

303

Schnell wechselbare 4/8-fach-Wendemesser

- Hochbelastbarer, gesenkgeschmiedeter Schneidstisch
- Blechscherer zum sauberen Trennen von Blechen
- Meß-Nut zur Überprüfung der Blechstärke
- Protektor schützt das Gehäuse bei abrollendem Schnittspan
- Gleiches Zubehör wie JS3200

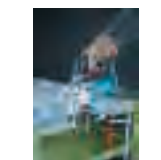

Lieferumfang:
Einstellehre
6-KT Stiftschlüssel 4mm
Messersatz
MAKPAC Gr.2

Best.-Nr.:
762007-1
783202-0
792287-5
821550-0



Leistungsaufnahme	710 Watt
Leerlaufhubzahl	1.600 min ⁻¹
kleinster Schnittradius	50 mm
Schnittleistung 200 N/mm	4,0 mm
Schnittleistung 400 N/mm	3,2 mm
Schnittleistung 600 N/mm	2,5 mm
Schnittleistung 800 N/mm	1,5 mm
Maße (LxBxH) mm	204x85x240
Gewicht	3,4 kg
Schalldruckpegel (L _{pA})	81 dB(A)
Schalleistungspegel (L _{WA})	92 dB(A)
K-Wert Geräusch	3 dB(A)
Vibration Trennen Metall	17 m/s
K-Wert Vibration	1,5 m/s

411 

Knabber 1,6 mm

JN1601J



Leistungsaufnahme	550 Watt
Leerlaufhubzahl	2.200 min ⁻¹
Eintauchdurchmesser	22 mm
Schneidspurbreite	5 mm
kleinster Schnittradius	45 mm
Schnittleistung 200 N/mm	2,5 mm
Schnittleistung 400 N/mm	1,6 mm
Schnittleistung 600 N/mm	1,2 mm
Schnittleistung 800 N/mm	0,8 mm
Maße (LxBxH) mm	261x75x177,5
Gewicht	1,6 kg
Schalldruckpegel (L _{pA})	83 dB(A)
Schalleistungspegel (L _{WA})	94 dB(A)
K-Wert Geräusch	3 dB(A)
Vibration Trennen Metall	7,0 m/s

Für Blechtafel-, Well- und Trapezblech

- Stufenlos verstellbare Matrize um 360° drehbar mit 90° Arretierung
- Schlanke Bauform von nur 75 mm
- 7 mm Hubhöhe
- Durch extra lange Matrize auch Trennen von Trapezblechen möglich
- Einfacher Austausch von Kerbstift und Matrize
- Meß-Nut zur Überprüfung der Blechstärke



Lieferumfang:
 Einmaulschlüssel SW 32
 6-KT Stiftschlüssel 2,5mm
 MAKPAC Gr.1
 Matrize
 Kerbstift

Best.-Nr.:
 781028-4
 783208-8
 821549-5
 A-15051
 A-83951



303 

Knabber 3,2 mm

JN3201J



Leistungsaufnahme	710 Watt
Leerlaufhubzahl	1.300 min ⁻¹
Eintauchdurchmesser	42 mm
Schneidspurbreite	8 mm
kleinster Schnittradius	120 mm
Schnittleistung 200 N/mm	3,5 mm
Schnittleistung 400 N/mm	3,2 mm
Schnittleistung 600 N/mm	2,5 mm
Schnittleistung 800 N/mm	1,0 mm
Maße (LxBxH) mm	215x84x255
Gewicht	3,4 kg
Schalldruckpegel (L _{pA})	81 dB(A)
Schalleistungspegel (L _{WA})	92 dB(A)
K-Wert Geräusch	3 dB(A)
Vibration Trennen Metall	10 m/s

Zum schnellen und verwindungsfreien Trennen von Blechen durch präzise Stanzvorgänge

- Meßnut zur Überprüfung der Blechstärke
- Matrize und Stempel nachschleifbar
- Um 7 dB(A) leiser als JN3200
- Mit integriertem Halter für das Montagewerkzeug
- Gleiches Zubehör wie JN3200



Lieferumfang:
 Hakenschlüssel SW 50
 Matrize
 Kerbstift
 MAKPAC Gr.2

Best.-Nr.:
 781019-5
 792292-2
 792728-1
 821550-0



Blechscher JS1000

Messerbacken



Modelle	Best.-Nr.	Preis zzgl. MwSt.
DJS101/JS1670	792536-0	52,90

Schneidmesser



Modelle	Best.-Nr.	Preis zzgl. MwSt.
DJS101/JS1670	792537-8	74,90

Blechscher JS1601

Messerbacken



Modelle	Best.-Nr.	Preis zzgl. MwSt.
DJS161/JS1601/JS1660	792533-6	50,90

Schneidmesser



Modelle	Best.-Nr.	Preis zzgl. MwSt.
DJS161/JS1601/JS1660	792534-4	66,90

Blechscher JS1602

Messersatz



Modelle	Best.-Nr.	Preis zzgl. MwSt.
JS1600/JS1602	191383-0	36,90

Blechscher JS3201

Messersatz



Modelle	Best.-Nr.	Preis zzgl. MwSt.
JS3200	792287-5	42,90

Knabber JN1601

Kerbstift



Modelle	Best.-Nr.	Preis zzgl. MwSt.
JN1601	A-83951	38,90

Matritze



Modelle	Best.-Nr.	Preis zzgl. MwSt.
JN1601	A-15051	25,90

Knabber JN3200

Kerbstift



Modelle	Best.-Nr.	Preis zzgl. MwSt.
JN3200	792728-1	44,90

Matritze



Modelle	Best.-Nr.	Preis zzgl. MwSt.
JN3200	792292-2	34,90

Montagewerkzeuge



Abmessung	Best.-Nr.	Preis zzgl. MwSt.
2,5 mm	783208-8	1,40
3,0 mm	783201-2	1,40
32 (SW)	781028-4	3,00
4,0 mm	783202-0	1,40
50 (SW)	781019-5	3,10

Einstellehren



Abmessung	Best.-Nr.	Preis zzgl. MwSt.
1,0 - 1,5 - 2,0	762007-1	5,00
0,5 - 1,0 - 1,5	762013-6	6,90

Werkzeuge

▣ Diamantwerkzeuge



-  Schutzisolation
-  Regelbare Drehzahl
-  Motorbremse
-  Rutschkupplung
-  Konstantelektronik
-  Sanftanlauf
-  SJS-System
-  Mechanisches 2-Gang-Getriebe
-  Mechanisches 3-Gang-Getriebe
-  LED Arbeitsplatzbeleuchtung
-  Neigung um 45° nach links
-  Anschluß für Staubabsaugung
-  Transportkoffer

EE713 

Diamantbohrmaschine

DBM080



Leistungsaufnahme	1.300 Watt
Leerlaufdrehzahl 1. Gang	0-2.000 min ⁻¹
Bohrdurchmesser 1. Gang	80 mm
Werkzeugaufnahme	M18
Spannhalsdurchmesser	46 mm
Gewicht	3,4 kg
Schalldruckpegel (L _{pA})	79 dB(A)
Schalleistungspegel (L _{WA})	88 dB(A)
K-Wert Geräusch	3 dB(A)
Vibration	2,5 m/s
K-Wert Vibration	1,5 m/s

Bohren bis 82 mm Ø mit diamantbestückten Trocken-Bohrkronen

- Ideal zum Bohren in Mauerwerk und abrasiven Baustoff
- Elektronisch regelbare Drehzahl
- Konstantelektronik für gleichbleibende Drehzahl auch unter Last
- Mit Sanftanlauf, Überstromschutz und Motortemperaturüberwachung zum Schutz vor Motorschäden
- Seitengriff um 360° drehbar

Lieferumfang:
 Handgriff kpl.
 Transportkoffer

Best.-Nr.:
 EE73116695
 P-45135



EE733 

Diamantbohrmaschine

DBM130



Leistungsaufnahme	1.700 Watt
Leerlaufdrehzahl 1. Gang	0-1.000 min ⁻¹
Leerlaufdrehzahl 2. Gang	0-2.000 min ⁻¹
Bohrdurchmesser 1. Gang	130 mm
Bohrdurchmesser 2. Gang	70 mm
Werkzeugaufnahme	M18
Spannhalsdurchmesser	53 mm
Gewicht	5,6 kg
Schalldruckpegel (L _{pA})	85 dB(A)
Schalleistungspegel (L _{WA})	90 dB(A)
K-Wert Geräusch	3 dB(A)
Vibration	2,5 m/s
K-Wert Vibration	1,5 m/s

Bohren bis 130 mm Ø mit diamantbestückten Trocken-Bohrkronen

- Ideal zum Bohren in Mauerwerk und abrasiven Baustoffen
- Robustes 2-Gang-Getriebe
- Elektronisch regelbare Drehzahl
- Konstantelektronik für gleichbleibende Drehzahl auch unter Last
- Mit Sanftanlauf, Überstromschutz und Motortemperaturüberwachung zum Schutz vor Motorschäden

Lieferumfang:
 Seitengriff kpl.
 Transportkoffer

Best.-Nr.:
 EE7332L695
 P-45141



EE733 

Diamantbohrmaschine

DBM131



Leistungsaufnahme	1.700 Watt
Leerlaufdrehzahl 1. Gang	0-800 min ⁻¹
Leerlaufdrehzahl 2. Gang	0-1.570 min ⁻¹
Bohrdurchmesser 1. Gang	130 mm
Bohrdurchmesser 2. Gang	70 mm
Werkzeugaufnahme	M18
Spannhalsdurchmesser	53 mm
Gewicht	6,8 kg
Schalldruckpegel (L _{pA})	85 dB(A)
Schalleistungspegel (L _{WA})	90 dB(A)
K-Wert Geräusch	3 dB(A)
Vibration	2,5 m/s
K-Wert Vibration	1,5 m/s

Bohren bis 130 mm mit diamantbestückten Naß-Bohrkronen

- Ideal zum Bohren in Beton und Naturstein
- Mit PRCD-Schutzschalter
- Robustes 2-Gang-Getriebe
- Elektronisch regelbare Drehzahl
- Konstantelektronik für gleichbleibende Drehzahl auch unter Last
- Mit Sanftanlauf, Überstromschutz, akustischem Überlastmelder und Motortemperaturüberwachung zum Schutz vor Motorschäden

Lieferumfang:
 PRCD-Schalter kpl.
 Seitengriff kpl.
 Transportkoffer

Best.-Nr.:
 EE73119262
 EE7DE33695
 P-45141

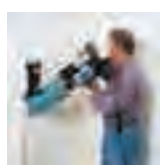

EE807 

Diamantbohrmaschine

DBM230



Leistungsaufnahme	2.500 Watt
Leerlaufdrehzahl 1. Gang	390 min ⁻¹
Leerlaufdrehzahl 2. Gang	1.040 min ⁻¹
Leerlaufdrehzahl 3. Gang	1.700 min ⁻¹
Bohrdurchmesser 1. Gang	230 mm
Bohrdurchmesser 2. Gang	100 mm
Bohrdurchmesser 3. Gang	60 mm
Werkzeugaufnahme	1 1/4"
Spannhalsdurchmesser	53 mm
Gewicht	12,4 kg
Schalldruckpegel (L _{pA})	91 dB(A)
Schalleistungspegel (L _{WA})	102 dB(A)
K-Wert Geräusch	3 dB(A)
Vibration	2,5 m/s
K-Wert Vibration	1,5 m/s

Bohrmaschine für den ausschliesslichen Einsatz im Bohrstand P-54190

- Für große Bohrdurchmesser bis 230 mm
- Optimal abgestimmtes 3-Gang-Getriebe im Ölbad
- Mit Rutschkupplung
- Rote LED signalisiert Aktivierung des thermischen Überlastschutzes
- Mit Sanftanlauf
- Integrierte Wasserzufuhr, Anschluß "Gardena" kompatibel

Lieferumfang:
 PRCD-Schalter kpl.
 Seitengriff kpl.

Best.-Nr.:
 EE73119262
 EE7DE33695



Anwendungshinweise für Trockenbohrkronen

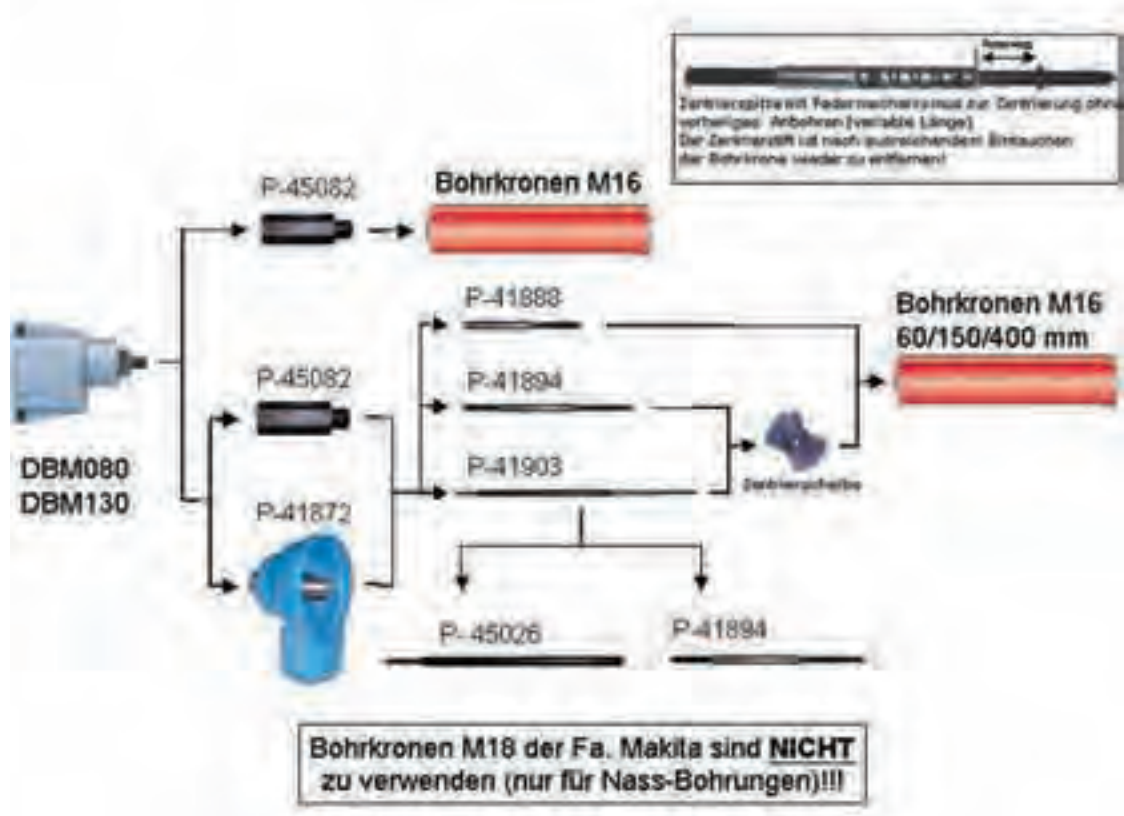

Anwendungshinweise für Nass-/Trockenbohrkronen

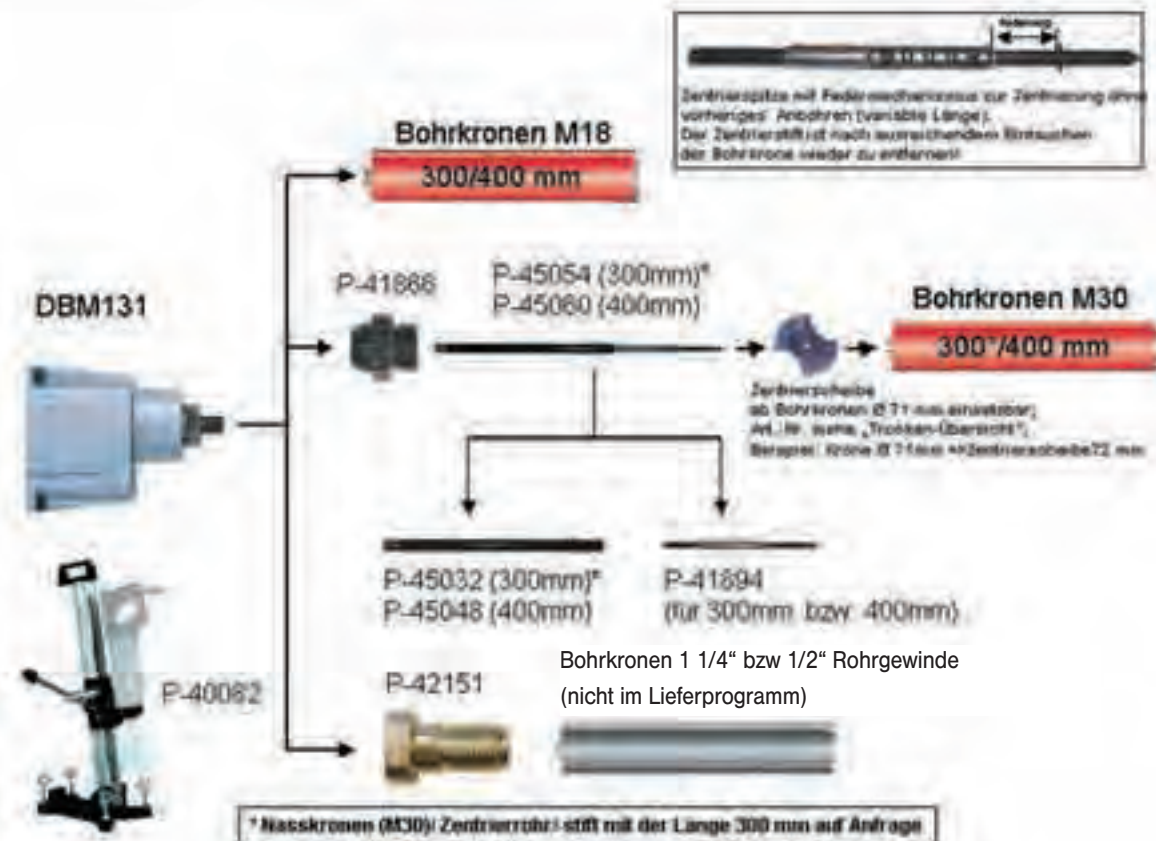

Zubehör Diamantbohrmaschinen

Bohrkronen Trocken M16



Länge mm	Durchmesser mm	Segmenthöhe mm	Anschlußgewinde	Best.-Nr.	Preis zzgl. MwSt.
150	68	7	M16	P-42014	192,00
400	68	7	M16	P-42064	202,00
60	68	7	M16	P-41997	192,00
400	76	7	M16	P-42070	214,00
150	76	7	M16	P-42020	202,00
150	82	7	M16	P-42036	214,00
400	82	7	M16	P-42086	225,00
60	82	7	M16	P-42008	202,00
400	112	7	M16	P-42092	250,00
150	112	7	M16	P-42042	265,00
150	132	7	M16	P-42058	258,00
400	132	7	M16	P-42101	265,00

Bohrkronen Nass M18



Länge mm	Durchmesser mm	Segmenthöhe mm	Anschlußgewinde	Best.-Nr.	Preis zzgl. MwSt.
300	14	9	M18	P-41757	114,90
300	16	9	M18	P-41763	124,90
300	18	9	M18	P-41779	133,90
300	20	9	M18	P-41785	133,90
300	22	9	M18	P-41791	145,00
300	24	9	M18	P-41800	156,00
300	26	9	M18	P-41816	161,00
300	29	9	M18	P-41822	166,00
300	31	9	M18	P-41838	145,00
300	36	9	M18	P-41844	161,00
400	41	9	M18	P-41850	175,00

Bohrkronen Nass M30



Länge mm	Durchmesser mm	Segmenthöhe mm	Anschlußgewinde	Best.-Nr.	Preis zzgl. MwSt.
400	46	9	M30	P-44161	189,00
400	51	9	M30	P-44177	202,00
400	56	9	M30	P-44183	202,00
400	61	9	M30	P-44199	214,00
400	71	9	M30	P-09949	240,00
400	81	9	M30	P-09955	245,00
400	91	9	M30	P-09961	277,00
400	101	9	M30	P-09977	348,00
400	111	9	M30	P-09983	348,00
400	121	9	M30	P-09999	383,00
400	131	9	M30	P-10001	410,00

Kronenverlängerungen

Modelle	Bezeichnung	Länge mm	Anschlußgewinde	Best.-Nr.	Preis zzgl. MwSt.
DBM230	Verlängerung	300	1 1/4"UNC i - a	P-41626	89,90
DBM230	Verlängerung	500	1 1/4"UNC i - a	P-41648	124,90

Zentrierscheiben



Durchmesser mm	Best.-Nr.	Preis zzgl. MwSt.
68	P-41919	3,00
72	P-41925	3,00
76	P-45098	4,50
82	P-41931	4,50
92	P-41947	4,50
102	P-41953	6,90
112	P-41969	8,50
122	P-41975	9,50
132	P-41981	10,00

Zentrierstifte und Rohre



Länge mm	Best.-Nr.	Preis zzgl. MwSt.
Für DBM080 und DBM130		
60	P-41888	27,90
150	P-41894	31,90
340	P-41903	86,90
Zentrierrohr /Ersatz	P-45026	54,90
Für DBM131		
300 / kompl.	P-45054	83,90
Für DBM080 und DBM130		
400 / kompl.	P-45060	133,90

Anschlussadapter



Werkzeugaufnahme	Abgangsseite	Best.-Nr.	Preis zzgl. MwSt.
1 1/4"UNC	M30	P-14015	34,90
1 1/4"UNC	R 1/2"	P-41676	54,50
M18	M30	P-41866	19,50
M18	1 1/4" a + R 1/2" i	P-42151	36,90
M18	M16	P-45082	38,90

Bohrständer+Befestigungsmaterial



Bezeichnung	Best.-Nr.	Preis zzgl. MwSt.
Befestigungsscheibe	P-40129	5,00
Bohrständer passend für DBM080 / DBM130 / DBM131	P-40082	668,00
Bohrständer passend für DBM230	P-54190	1.122,00
Dübel	P-40107	2,20
Einschlagdorn	P-40288	13,50
Flügelmutter	P-40113	12,50



Bohrständer+Befestigungsmaterial

Bezeichnung	Best.-Nr.	Preis zzgl. MwSt.
Gewindestange	P-40135	21,90
Schnellspannmutter M12 für Bohrständer P-54190	P-41713	7,50
Schnellspannschraube M12x16 für Bohrständer P-54190	P-41735	14,50

Befestigungsset



Bezeichnung	Inhalt	Best.-Nr.	Preis zzgl. MwSt.
Befestigungsset	Jeweils 1 x Dübel P-40107, Flügelmutter P-40113, Befestigungsscheibe P-40129, Gewindestange P-40135, Einschlagdorn P-40288	P-40098	50,90

Wassersammelring



Bezeichnung	Passend für	Best.-Nr.	Preis zzgl. MwSt.
Wassersammelring	Bohrständer P-40082 in Verbindung mit DBM 130/131	EE3587K	265,00
Wassersammelring	Bohrständer P-54190 in Verbindung mit DBM230	P-54178	214,00
Ersatzdichtung WR300 zu Wassersammelring P-54178		P-54184	30,90

Vakuump-Set für Bohrständer



Bezeichnung	Passend für	Best.-Nr.	Preis zzgl. MwSt.
Vakuump-Set für Bohrständer	Bohrständer P-54190 (DBM230)	P-54221	89,90

Absaugung / Trocken



Werkzeugaufnahme	Abgangsseite	Best.-Nr.	Preis zzgl. MwSt.
Nur DBM080 und DBM130			
M18	M16	P-41872	166,00

Sonstiges



Modelle	Bezeichnung	Bemerkung	Best.-Nr.	Preis zzgl. MwSt.
DBM DBM080/DBM130/DBM131	Zahnkranzbohrfutter	M18 /2,5-16mm	113059-9	61,90
DBM080/DBM130/DBM131	Bohrfutterschlüssel		232009-6	5,90
DBM080	Seitengriff	E-Teil	EE73116695	20,00
DBM131/DBM230	PRCD-Schalter	E-Teil	EE73119262	95,00
DBM130	Seitengriff	E-Teil	EE7332L695	30,00
DBM131	Seitengriff	E-Teil	EE7DE33695	30,00

4101RH

Diamantschneider Nass

303



Personenschutzschalter erlaubt den Betrieb an 230 V Wechselspannung

- Kein Ausbrechen der Schnittkante durch geschlossene Scheibe
- Schnitttiefe stufenlos von 0 - 41,5 mm
- Staubbefreies Arbeiten auch in geschlossenen Räumen durch Wasserzufuhr
- Spezialdiamantscheibe zum Schneiden von keramischen Werkstoffen, Marmor, Granit usw.



Lieferumfang:
Wasseranschlussadapter
Schlauch
Einmaulschlüssel SW 22
6-KT Stiftschlüssel 5mm
Diamantsch. 125mm Nass
Personenschutzschalter

Best-Nr.:
153409-6
412010-9
781011-1
783203-8
A-87292
P-21571



Leistungsaufnahme	860 Watt
Leerlaufdrehzahl	13.800 min ⁻¹
Max. Schleifscheiben-Ø	125 mm
Bohrung	20 mm
Max. Schnitttiefe 90°	41,5 mm
Schnittleistung 45°	26 mm
Maße (LxBxH) mm	236x223x158
Gewicht	5,2 kg
Schalldruckpegel (L _{pA})	98 dB(A)
Schalleistungspegel (L _{WA})	109 dB(A)
K-Wert Geräusch	3 dB(A)
Vibration Trennen Beton	5,5 m/s
K-Wert Vibration	1,5 m/s

4105KB

Diamantschneider Trocken

100



Diamantschneider zum Aufschneiden von Mörtelfugen und Schneiden von Fliesen, Stein und ähnlichem

- Schnitttiefe bis 40 mm, stufenlos einstellbar
- Ausgewogene Verteilung des Gewichtes für einfache und sichere Führung
- Statt Staubsack auch Fremdabsaugung anschließbar
- Integrierter Überlastschutz verhindert Motor- und Getriebebeschäden



Lieferumfang:
Staubsack
Spannflansch
Einmaulschlüssel SW 22
6-KT Stiftschlüssel 5mm
Diamantsch. 125mm Universal

Best-Nr.:
122191-8
224080-4
781011-1
783203-8
A-02808



Leistungsaufnahme	800 Watt
Leerlaufdrehzahl	9.000 min ⁻¹
Max. Schleifscheiben-Ø	125 mm
Bohrung	20 mm
Max. Schnitttiefe	40 mm
Maße (LxBxH) mm	190x115x160
Gewicht	3,1 kg
Schalldruckpegel (L _{pA})	102 dB(A)
Schalleistungspegel (L _{WA})	113 dB(A)
K-Wert Geräusch	3 dB(A)
Vibration Trennen Beton	5 m/s
K-Wert Vibration	1,5 m/s

4112HS

Winkelschneider

204



Für den Einsatz dort, wo die Schnitttiefe des größten Winkelschleifers nicht mehr ausreicht

- Bis zu 100 mm Schnitttiefe
- Für ziehenden Schnitt
- Super-Joint-System verhindert Rückschläge und Blockieren und schützt so effektiv Maschine und Anwender
- Mit Sanftanlauf
- Lieferung ohne Diamantscheibe

Lieferumfang:
Spannflansch 100
Steckschlüssel SW17
Transportkoffer

Best-Nr.:
224184-2 (2x)
782210-8
824697-9



Leistungsaufnahme	2.400 Watt
Leerlaufdrehzahl	5.000 min ⁻¹
Max. Schleifscheiben-Ø	305 mm
Bohrung	20 mm
Max. Schnitttiefe	100 mm
Maße (LxBxH) mm	648x273x240
Gewicht	10,3 kg
Schalldruckpegel (L _{pA})	102 dB(A)
Schalleistungspegel (L _{WA})	113 dB(A)
K-Wert Geräusch	3 dB(A)
Vibration Trennen Beton	3,5 m/s
K-Wert Vibration	1,5 m/s

4157KB

Diamantschneider

153



Einzigartige Maschine zum Schneiden von Ziegel, Betonplatten, Feuerschutzplatten, Marmor, Granit etc.

- Effektive Staubsammelbox mit hohem Wirkungsgrad von 66 % ohne Absaugung und 91 % mit Fremdabsaugung
- Transparente Staubsammelbox aus bruchfestem Polycarbonat
- Schnitttiefe und Gehrungswinkel einfach und schnell einstellbar
- Stabile Grundplatte aus Stahl



Lieferumfang:
6-KT Stiftschlüssel 6mm
Diamantsch. 180mm

Best-Nr.:
783204-6
A-87600



Leistungsaufnahme	1.400 Watt
Leerlaufdrehzahl	6.200 min ⁻¹
Max. Schleifscheiben-Ø	180 mm
Bohrung	22,23 mm
Max. Schnitttiefe 90°	57 mm
Schnittleistung 45°	28 mm
Maße (LxBxH) mm	354x250x238
Gewicht	5,6 kg
Schalldruckpegel (L _{pA})	97 dB(A)
Schalleistungspegel (L _{WA})	108 dB(A)
K-Wert Geräusch	3 dB(A)
Vibration Trennen Beton	3,5 m/s
K-Wert Vibration	1,5 m/s

253 

Betonschleifer

PC5001C



Leistungsaufnahme	1.400 Watt
Leerlaufdrehzahl	10.000 min ⁻¹
Max. Schleifscheiben-Ø	125 mm
Bohrung	22,23 mm
Maße (LxBxH) mm	479x182x195
Gewicht	5,1 kg
Schalldruckpegel (L _{pA})	89 dB(A)
Schalleistungspegel (L _{WA})	100 dB(A)
K-Wert Geräusch	3 dB(A)
Vibration Trennen Beton	12,5 m/s
K-Wert Vibration	2,5 m/s

Ideal zum Entgraten, Kantenbrechen, Beseitigen von Unebenheiten auf Sichtbetonflächen

- Metalleinschlüsse wie Nägel, Bindedraht usw. werden ohne Beschädigung der Scheibe weggeschliffen
- Anti-Restart-Funktion verhindert ungewolltes Anlaufen nach Spannungsunterbrechung
- Sichere Führung durch große Grundplatte und Führungsrolle
- Demontierbare Schutzhaube für randnahe Arbeiten
- Staubschutzring für bestmögliche Absaugung

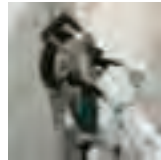

Lieferumfang:
 Staubsack kpl.
 Transportkoffer Stahl
 Stirnlochschlüssel 35mm
 6-KT Stiftschlüssel 5mm
 Diamantsch. 125mm fein

Best.-Nr.:
 122853-8
 140073-2
 782426-5
 783203-8
 B-12289



318 

Steinschleifer Nass

PW5000CH



Leistungsaufnahme	900 Watt
Leerlaufdrehzahl	4.400 min ⁻¹
Max. Schleifscheiben-Ø	100 mm
Maße (LxBxH) mm	313x80x126
Gewicht	2,3 kg
Schalldruckpegel (L _{pA})	85 dB(A)
Schalleistungspegel (L _{WA})	96 dB(A)
K-Wert Geräusch	3 dB(A)
Vibration	5 m/s
K-Wert Vibration	1,5 m/s

Nur mit Trenntrafo (P-67016) zu betreiben! Nicht im Lieferumfang!

- Zum perfekten Finish von Steinoberflächen
- Mit Wasserzufuhr zum Binden von Steinstaub
- Mit Sanftanlauf und Überlastschutz
- Wasserzufuhr unterhalb des Getriebegehäuses



Lieferumfang:
 Seitengriff 36
 Getriebehaube
 Schleifteller Klett 100mm
 Einmaulschlüssel SW 17

Best.-Nr.:
 152490-4
 417322-5
 743080-0
 781008-0



318 

Mauernutfräse

SG1251J



Leistungsaufnahme	1.400 Watt
Leerlaufdrehzahl	10.000 min ⁻¹
Max. Schleifscheiben-Ø	125 mm
Bohrung	22,23 mm
Max. Schnitttiefe	0 - 30 mm
Schlitzbreite	6/9/12/15/18/ 21/24/27/30 mm

Absaugstutzen innen/außen	32/37 mm
Maße (LxBxH) mm	350x151x178
Gewicht	4,5 kg
Schalldruckpegel (L _{pA})	97 dB(A)
Schalleistungspegel (L _{WA})	108 dB(A)
K-Wert Geräusch	3 dB(A)
Vibration	5 m/s
K-Wert Vibration	1,5 m/s

Zum schnellen und präzisen Erstellen von Schlitzern und Kanälen in Mauerwerk

- Einfache Handhabung durch ziehenden Schnitt
- Super-Joint-System verhindert Rückschläge und Blockieren und schützt so effektiv Maschine und Anwender
- Mit Sanftanlauf
- Geringe Vibrationen
- Mit Spindelarretierung

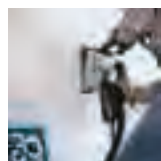

Lieferumfang:
 Spannflansch
 Scheibe 3
 Scheibe 6
 Stirnlochschlüssel 35mm
 6-KT Stiftschlüssel 6mm
 MAKPAC Gr.4
 Diamantsch. 125mm Uni-Grün

Best.-Nr.:
 224415-9
 331661-8
 331662-6 (4x)
 782407-9
 783204-6
 821552-6
 A-80438 (2x)



B4587 

Mauernutfräse

SG150



Leistungsaufnahme	1.800 Watt
Leerlaufdrehzahl	7.800 min ⁻¹
Max. Schleifscheiben-Ø	150 mm
Bohrung	22,23 mm
Max. Schnitttiefe	7 - 45 mm
Schlitzbreite	6/13/16/21/24/ 31/34 mm

Absaugstutzen innen/außen	33/38 mm
Gewicht	5,7 kg
Schalldruckpegel (L _{pA})	99 dB(A)
Schalleistungspegel (L _{WA})	110 dB(A)
K-Wert Geräusch	3 dB(A)
K-Wert Vibration	1,5 m/s

Zum schnellen und präzisen Erstellen von Schlitzern und Kanälen in Mauerwerk

- Sanftanlauf und Abschaltautomatik zum Schutz von Getriebe und Diamantscheibe
- Getriebe und Schutzhaube aus stabilem Aluminium-Druckguß
- Hohes Drehmoment durch optimale Getriebeübersetzung
- Elektronik mit optischer Anzeige zur Kontrolle der optimalen Drehzahl
- Für den schiebenden Schnitt



Lieferumfang:
 Gabelschlüssel SW 13/17
 Ring 10
 Ring 3
 Ring 18
 Transportkoffer

Best.-Nr.:
 B03384
 B10678
 B30486
 B30494
 B50856



SG180

Mauernutfräse

B4587

**Hohes Drehmoment durch optimale
Getriebeuntersetzung**

- Mit 3, 10, 18 mm Distanzscheiben
- Zum schnellen und präzisen Erstellen von Schlitzen und Kanälen in Mauerwerk
- Sanftanlauf und Abschaltautomatik zum Schutz von Getriebe und Diamantscheibe
- Getriebegehäuse und Schutzhaube aus Aluminium-Druckguß
- Elektronik mit optischer Anzeige bei Überlastung

Lieferumfang:

Gabelschlüssel SW 13/17
Transportkoffer
Ring 10
Ring 3
Ring 18

Best.-Nr.:

B03384
B06337
B10678
B30486
B30494



Leistungsaufnahme	1.800 Watt
Leerlaufdrehzahl	4.100 min ⁻¹
Max. Schleifscheiben-Ø	180 mm
Bohrung	22,23 mm
Max. Schnitttiefe	15 - 60 mm
Schlitzbreite	9 - 43 mm
Absaugstutzen innen/außen	33/38 mm
Gewicht	6,0 kg
Schalldruckpegel (L _{pA})	99 dB(A)
Schalleistungspegel (L _{WA})	110 dB(A)
K-Wert Geräusch	3 dB(A)
Vibration vorderer Griff	2,1 m/s
Vibration hinterer Griff	3,2 m/s
K-Wert Vibration	1,5 m/s



Zubehör Diamantwerkzeuge

Diamantscheibe 4101RH Nass



Durchmesser mm	Best.-Nr.	Preis zzgl. MwSt.
125	B-21951	36,90

Wasserschlauch

Länge mm	Best.-Nr.	Preis zzgl. MwSt.
5000	412088-2	4,50

Wasseranschlussadapter

	Best.-Nr.	Preis zzgl. MwSt.
	153409-6	16,90

Personenschutzschalter



Bemerkung	Best.-Nr.	Preis zzgl. MwSt.
IP55 - 16A	P-21571	145,00

Diamantscheibe 125 mm Fein



Durchmesser mm	Best.-Nr.	Preis zzgl. MwSt.
Spezialdiamantschleifscheibe für Betonschleifer PC5001C. Zum Entgraten, Säubern und Planschleifen von Unebenheiten auf Sichtbetonflächen. Auch zum Schleifen von Naturstein geeignet. Geschlossener Schleifrand		
125	B-12289	248,00

Diamantscheibe 125 mm Grob



Durchmesser mm	Best.-Nr.	Preis zzgl. MwSt.
Spezialdiamantschleifscheibe für Betonschleifer PC5001C. Mit unterbrochenem Schleifrand für grobe Schleifarbeiten.		
125	B-12295	112,90

Stirnlochschlüssel 35 mm

Passend für	Best.-Nr.	Preis zzgl. MwSt.
PC5001C	782426-5	3,50

Staubbürsten-Set



Passend für	Best.-Nr.	Preis zzgl. MwSt.
PC5001C	194921-7	9,50

Fasenschleifvorsatz



Passend für	Best.-Nr.	Preis zzgl. MwSt.
PC5001C	P-77540	161,00

Diamantschleifscheiben PW5000 Nass



Körnung	Best.-Nr.	Preis zzgl. MwSt.
Schleifteller Klett für Diamantschleifscheiben max. 6000 min-1		
Schleifteller - Klett	743080-0	27,90
50	D-15584	42,90
100	D-15590	42,90
200	D-15609	42,90
400	D-15615	42,90
800	D-15621	42,90
1500	D-15637	42,90
3000	D-15643	42,90
Polieren	D-15659	66,90

Schleifring Polieren

Zum Polieren		
Anwendung	Best.-Nr.	Preis zzgl. MwSt.
Granit	P-52146	18,50
Marmor	P-52358	18,50

Schleifring Nassschleifen



Schleifring Magnesit Zum Schleifen von Granit etc.		
Körnung	Best.-Nr.	Preis zzgl. MwSt.
60	P-52825	5,90
120	P-50083	5,90
220	P-50099	6,90
400	P-50108	7,50
600	P-50114	8,50
800	P-52130	8,50

Schleifring Trockenschleifen



Schleifring Bakelit Zum Schleifen von Granit, Marmor		
Körnung	Best.-Nr.	Preis zzgl. MwSt.
36	P-50136	10,90
60	P-50142	10,90
120	P-50158	10,90
220	P-52152	12,50
320	P-52168	14,50

Schleifring Zubehör



MAKITA SCHLEIFRINGTELLER 100mm M14 Maximale Drehzahl: 4000 min-1

Bezeichnung	Best.-Nr.	Preis zzgl. MwSt.
Schleifringaufnahme	P-50077	54,90

Zubehör Mauernutfräsen

Diamantscheibe



Durchmesser mm	Segmenthöhe mm	Maximale Drehzahl min ⁻¹	Bohrung mm	Best.-Nr.	Preis zzgl. MwSt.
geschlossener Rand, saubere Schnitte					
125	7	12400	22,23/20	B-12996	50,90

Diamantscheibe



Durchmesser mm	Segmenthöhe mm	Maximale Drehzahl min ⁻¹	Bohrung mm	Best.-Nr.	Preis zzgl. MwSt.
geschlossener Rand, saubere Schnitte					
180	7	8500	22,23	B-13013	74,90

Montagewerkzeuge





Bezeichnung	Abmessung	Schlüsselweite SW	Modelle	Best.-Nr.	Preis zzgl. MwSt.
Strinlochschlüssel	35,0mm		SG1251/SG150	782407-9	7,50
Gabelschlüssel		13/17	SG150/SG180	B03384	6,90
Stange			SG150/SG180	B47720	1,75

Werkzeuge

▣ Hobel / Fräsen



-  Doppelt Schutzisolation
-  Regelbare Drehzahl
-  Motorbremse
-  Konstantelektronik
-  Sanftanlauf
-  Anschluß für Staubabsaugung
-  LED
-  MAKPAC
-  Transportkoffer

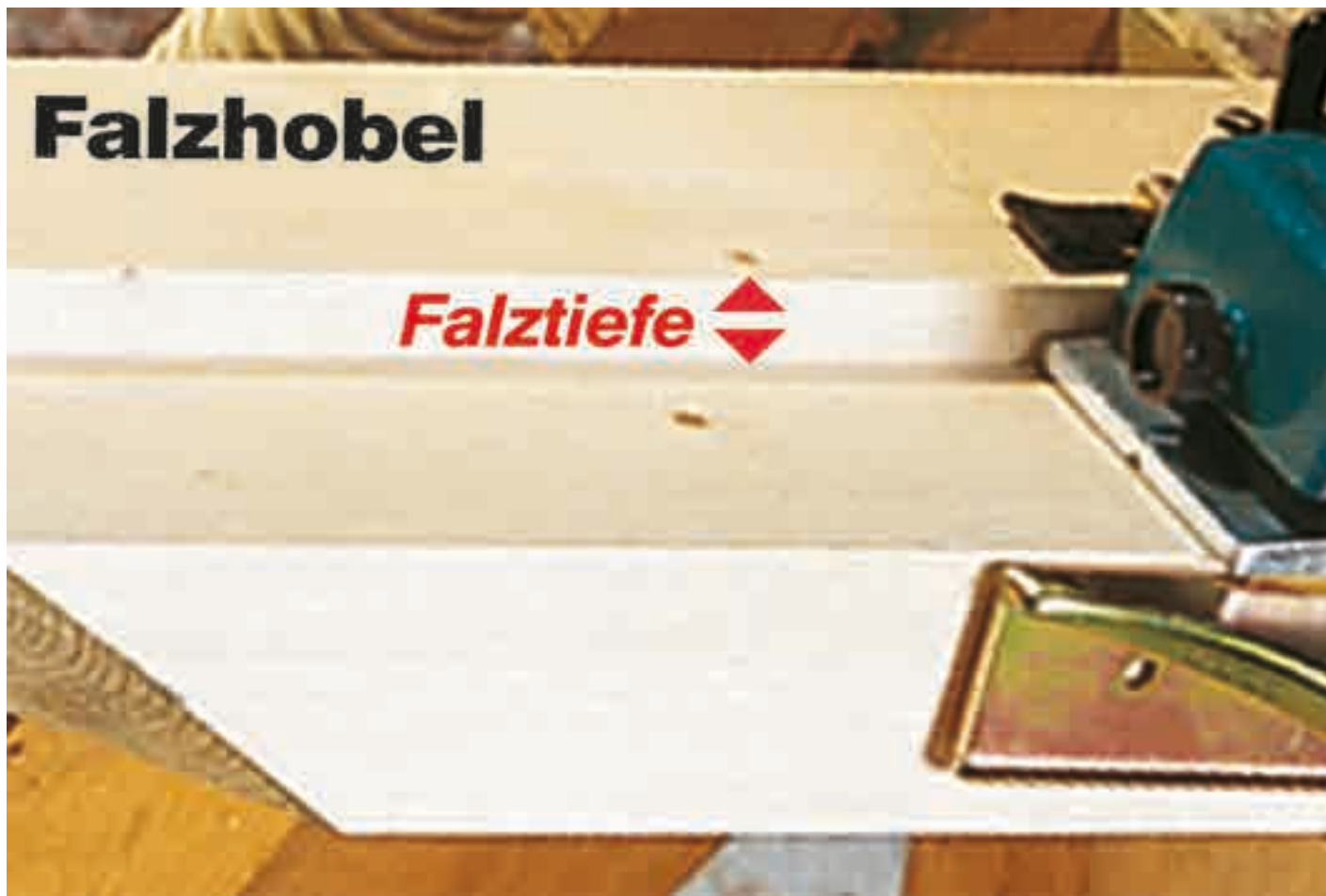

51

Falzhobel

N1923BJ



Leistungsaufnahme	600 Watt
Leerlaufdrehzahl	16.000 min ⁻¹
Länge der Hobelsohle	295 mm
Hobelbreite	82 mm
Max. Falztiefe	23 mm
Spanabnahme stufenlos	0 - 3 mm
Absaugstutzen innen/außen	45/52 mm
Maße (LxBxH) mm	295x115x160
Gewicht	3,1 kg
Schalldruckpegel (L _{PA})	87 dB(A)
Schalleistungspegel (L _{WA})	98 dB(A)
K-Wert Geräusch	3 dB(A)
Vibration Hobeln Weichholz	4,5 m/s
K-Wert Vibration	1,5 m/s

Große V-Nut für leichtes Anfasen

- Hohe Hobelwellendrehzahl ermöglicht einwandfreies Finish
- Mit HM-Wendemesser ausgestattet
- Für Weichholzbearbeitung auch mit herkömmlichen HSS-Messern einsetzbar
- Handlich durch ergonomische Griffgestaltung und günstigen Schwerpunkt



Lieferumfang:

Messereinstellehre
Parallelanschlag
Adapter f. Schlauchanschluss
6-KT Stiftschlüssel 4mm
MAKPAC Gr.3
Wendemesser HM 82mm

Best-Nr.:

123062-2
165259-7
181572-5
783202-0
821551-8
D-07945



132

Falzhobel

KP0800J



Leistungsaufnahme	620 Watt
Leerlaufdrehzahl	17.000 min ⁻¹
Länge der Hobelsohle	285 mm
Hobelbreite	82 mm
Max. Falztiefe	9 mm
Spanabnahme stufenlos	0 - 2,5 mm
Absaugstutzen innen/außen	45/50 mm
Maße (LxBxH) mm	285x158x158
Gewicht	2,6 kg
Schalldruckpegel (L _{PA})	89 dB(A)
Schalleistungspegel (L _{WA})	100 dB(A)
K-Wert Geräusch	3 dB(A)
Vibration Hobeln Weichholz	2,5 m/s
K-Wert Vibration	1,5 m/s

Leichte und sehr handliche Maschine

- Große V-Nut für leichtes Anfasen
- Hohe Hobelwellendrehzahl ermöglicht einwandfreies Finish
- Mit HM-Wendemesser ausgestattet
- Sehr präzise Einstellmöglichkeit für Spantiefe mit Rastungen



Lieferumfang:

Messereinstellehre
Druckpl. 82mm f. Wendemesser
Steckschlüssel SW9
MAKPAC Gr.3
Tiefziehteil f. MAKPAC
Wendemesser HM 82mm

Best-Nr.:

123062-2
193540-6
782209-3
821551-8
837659-8
D-07945



KP0810J

Falzhobel

132

Leichte und sehr handliche Maschine

- 3 verschieden große V-Nuten für leichtes Anfasen
- Hohe Hobelwellendrehzahl ermöglicht einwandfreies Finish
- Mit HM-Wendemesser ausgestattet
- Sehr präzise Einstellmöglichkeit für Spantiefe mit Rastungen



Lieferumfang:
Parallelanschlag kpl.
Messereinstellehre
Steckschlüssel SW9
MAKPAC Gr.3
Wendemesser HM 82mm

Best-Nr.:
122785-9
123062-2
782209-3
821551-8
P-04282



Leistungsaufnahme	850 Watt
Leerlaufdrehzahl	16.000 min ⁻¹
Länge der Hobelsohle	290 mm
Hobelbreite	82 mm
Max. Falztiefe	25 mm
Spanabnahme stufenlos	0 - 4 mm
Absaugstutzen innen/außen	45/50 mm
Maße (LxBxH) mm	290x168x176
Gewicht	3,3 kg
Schalldruckpegel (L _{pA})	88 dB(A)
Schalleistungspegel (L _{WA})	99 dB(A)
K-Wert Geräusch	3 dB(A)
Vibration Hobeln Weichholz	3 m/s
K-Wert Vibration	1,5 m/s

KP0810CJ

Falzhobel

132

Mit Konstantelektronik

- Leichte und sehr handliche Maschine
- 3 verschieden große V-Nuten für leichtes Anfasen
- Hohe Hobelwellendrehzahl ermöglicht einwandfreies Finish
- Mit HM-Wendemesser ausgestattet
- Sehr präzise Einstellmöglichkeit für Spantiefe mit Rastungen



Lieferumfang:
Parallelanschlag kpl.
Messereinstellehre
Steckschlüssel SW9
MAKPAC Gr.3
Wendemesser HM 82mm

Best-Nr.:
122785-9
123062-2
782209-3
821551-8
P-04282

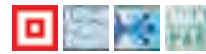

Leistungsaufnahme	1.050 Watt
Leerlaufdrehzahl	12.000 min ⁻¹
Länge der Hobelsohle	290 mm
Hobelbreite	82 mm
Max. Falztiefe	25 mm
Spanabnahme stufenlos	0 - 4 mm
Absaugstutzen innen/außen	45/50 mm
Maße (LxBxH) mm	296x167x177
Gewicht	3,4 kg
Schalldruckpegel (L _{pA})	82 dB(A)
Schalleistungspegel (L _{WA})	93 dB(A)
K-Wert Geräusch	3 dB(A)
Vibration Hobeln Weichholz	3,5 m/s
K-Wert Vibration	1,5 m/s

1100

Falzhobel

100

Robuste Konstruktion für den Einsatz unter härtesten Bedingungen

- Hohe Hobelwellendrehzahl ermöglicht einwandfreies Finish
- Lange Hobelsohle für exaktes Arbeiten und sichere Führung
- Handlich durch ergonomische Griffgestaltung und günstigen Schwerpunkt



Lieferumfang:
Messereinstellehre
Parallelanschlag
Transportkoffer
Adapter f. Schlauchanschluss
6-KT Stiftschlüssel 4mm
Wendemesser HM 82mm

Best-Nr.:
123062-2
161046-2
181790-5
315879-9
783202-0
D-07945



Leistungsaufnahme	950 Watt
Leerlaufdrehzahl	16.000 min ⁻¹
Länge der Hobelsohle	390 mm
Hobelbreite	82 mm
Max. Falztiefe	20 mm
Spanabnahme stufenlos	0 - 3 mm
Absaugstutzen innen/außen	45/52 mm
Maße (LxBxH) mm	390x125x140
Gewicht	5,1 kg
Schalldruckpegel (L _{pA})	92 dB(A)
Schalleistungspegel (L _{WA})	103 dB(A)
K-Wert Geräusch	3 dB(A)
Vibration Hobeln Weichholz	3 m/s
K-Wert Vibration	1,5 m/s

1911BJ

Breithobel

106

110 mm Hobelbreite

- Große V-Nut für leichtes Anfasen
- 900-W-Motor
- Hohe Hobelwellendrehzahl ermöglicht einwandfreies Finish
- Handlich durch ergonomische Griffgestaltung und günstigen Schwerpunkt



Lieferumfang:
Messershalter 110mm
Messereinstellehre
Parallelanschlag
Adapter f. Schlauchanschluss
6-KT Stiftschlüssel 4mm
Hobelmesser HSS 110mm
MAKPAC Gr.2

Best-Nr.:
123055-9
123062-2
164371-0
414468-8
783202-0
793008-8
821550-0



Leistungsaufnahme	900 Watt
Leerlaufdrehzahl	16.000 min ⁻¹
Länge der Hobelsohle	355 mm
Hobelbreite	110 mm
Spanabnahme stufenlos	0 - 2 mm
Absaugstutzen innen/außen	55/60 mm
Maße (LxBxH) mm	365x160x172
Gewicht	4,3 kg
Schalldruckpegel (L _{pA})	88 dB(A)
Schalleistungspegel (L _{WA})	99 dB(A)
K-Wert Geräusch	3 dB(A)
Vibration Hobeln Weichholz	3,5 m/s
K-Wert Vibration	1,5 m/s

153 

Zimmermannshobel

1806B



Leistungsaufnahme	1.200 Watt
Leerlaufdrehzahl	15.000 min ⁻¹
Länge der Hobelsohle	529 mm
Hobelbreite	170 mm
Spanabnahme stufenlos	0 - 2 mm
Maße (LxBxH) mm	529x323x152
Gewicht	8,8 kg
Schalldruckpegel (L _{pA})	92 dB(A)
Schalleistungspegel (L _{WA})	103 dB(A)
K-Wert Geräusch	3 dB(A)
Vibration Hobeln Weichholz	2,5 m/s
K-Wert Vibration	1,5 m/s

Lange Hobelsohle für exaktes Arbeiten und sichere Führung

- Einwandfreies Finish durch hohe Hobelwellendrehzahl
- Niedriger Schwerpunkt für ermüdungsarmes Arbeiten

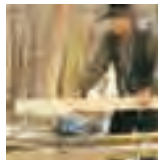

Lieferumfang:	Best.-Nr.:
Adapter f. Schlauchanschluss	122397-8
Messerhalter 155mm	123006-2
Parallelanschlag	123053-3
Einstelldreieck	762001-3
Hobelmesser HSS 170mm	793186-4
Transportkiste	821137-8



203 

Balkenhobel

KP312S



Leistungsaufnahme	2.200 Watt
Leerlaufdrehzahl	12.000 min ⁻¹
Länge der Hobelsohle	551 mm
Hobelbreite	312 mm
Spanabnahme bei Hobelbreite 150 - 240 mm	2,0 mm
Max. Spanabnahme	3,5 mm
Maße (LxBxH) mm	551x425x219
Gewicht	18,4 kg
Schalldruckpegel (L _{pA})	92 dB(A)
Schalleistungspegel (L _{WA})	103 dB(A)
K-Wert Geräusch	3 dB(A)
Vibration Hobeln Weichholz	2,5 m/s
K-Wert Vibration	1,5 m/s

Optimal ausgewogene Maschine für perfekte Oberflächen

- Effektive Späneabfuhr selbst bei feuchtem Holz
- Frontrolle erleichtert das Zurückziehen der Maschine
- Mit Sanftanlauf und Überlastschutz
- Kraftvoller Motor ermöglicht auch die Bearbeitung von Hartholz
- Platzierung der Anschlussleitung verhindert das Überrollen beim Zurückziehen des Werkzeugs
- Parkeinstellung schützt die Hobelmesser vor Beschädigung

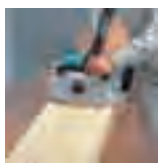

Lieferumfang:	Best.-Nr.:
Schlauchanschlussadapter 70mm	181575-9
Absaugstutzen	193733-5
Einstelldreieck	762001-3
6-KT Stiftschlüssel 4mm	783219-3
Wendemesser HSS 312mm	B-02870



Hobeln und Fräsen

153 

Dickenhobel

2012NB



Leistungsaufnahme	1.650 Watt
Leerlaufdrehzahl	8.500 min ⁻¹
Hobelbreite	304 mm
Spanabnahme bei Hobelbreite 0 - 150 mm	3,0 mm
Spanabnahme bei Hobelbreite 150 - 240 mm	1,5 mm
Max. Spanabnahme	3 mm
Durchlasshöhe	3 - 155 mm
Tischlänge	771 mm
Vorschubgeschwindigkeit	8,5 m/min
Maße (LxBxH) mm	771x483x401
Gewicht	28,1 kg
Schalldruckpegel (L _{pA})	85 dB(A)
Schalleistungspegel (L _{WA})	98 dB(A)
K-Wert Geräusch	3 dB(A)

Leichter Dickenhobel für den Einsatz in der Werkstatt oder auf der Baustelle

- Bringt Latten, Balken und Bretter auf exaktes Maß
- Beidseitiger großer rostfreier Auflagetisch
- Automatische Höhenverriegelung
- Exakt einstellbare Spanabnahme
- Andruckwalzenabstand nur 129 mm für geringen Verschnitt
- Optional Untergestell lieferbar



Lieferumfang:	Best.-Nr.:
Schlauchanschlussadapter 70mm	181575-9
Einstelldreieck	762001-3
Steckschlüssel SW9	782203-5
6-KT Stiftschlüssel 4mm	783219-3
Wendemesser HSS 306mm Set	793346-8



Zubehör Hobel

Hobelmesser

	Breite mm	Bezeichnung	1100	1806B	1911B	N1923B	KP0800 /	KP312S	2012NB	BKP180	Best.-Nr.	Preis zzgl. MwSt.
	82	Druckplatten für	•			•	•			•	193540-6	10,00
	82	Druckplatten für	•			•					342647-7	5,00
	82	Hobelmesser HSS	•			•	•				793004-6	13,50
	82	Wendelmesser HM	•			•	•				D-07945	9,50
	82	Wendelmesser mit Druckplatten	•			•					D-07951	10,90
	82	Hobelmesser HM	•			•	•				D-07967	14,50
	82	Wendelmesser HM								•	A-82921	13,50
	82	Wendelmesser HM					•				P-04282	9,50
	110	Hobelmesser HM			•						D-08822	23,50
	110	Hobelmesser HSS			•						793008-8	15,90
	170	Hobelmesser HSS		•							793186-4	25,90
	306	Wendelmesser HSS							•		793346-8	42,90
	306	Hobelmesser HSS							•		793350-7	93,90
	312	Wendelmesser HSS						•			B-02870	38,90

Zubehör Hobel

Anfashilfe



Anfashilfe immer paarweise einsetzen!

VPE	Best.-Nr.	Preis zzgl. MwSt.
1	122791-4	30,90

Messereinstellehre



Breite mm	Best.-Nr.	Preis zzgl. MwSt.
82	123062-2	6,90
155	123009-6	23,50
306	762016-0	5,00

Messereinstelldreieck



Modelle	Best.-Nr.	Preis zzgl. MwSt.
LS0714FB/LS1040F/LS1018/LS1016LB/ LS1216LB/LH1040F/LF1000/2704/ MLT100X/1806B/KP0800/KP0810/ KP0810C	762001-3	1,50

Messerhalter



Messerhalter zum Nachschärfen für HSS Messer.

Breite mm	Best.-Nr.	Preis zzgl. MwSt.
82	123004-6	5,90
110	123055-9	6,90
155	123006-2	9,50

Abziehstein für HSS-Messer



Breite mm	Best.-Nr.	Preis zzgl. MwSt.
150	794061-7	13,50
180	794060-9	18,50

Parallelanschläge



Modelle	Best.-Nr.	Preis zzgl. MwSt.
KP0800	122785-9	7,50
1806B	123053-3	19,50
1100	161046-2	36,90
1902/1911B/N1923B/KP0810/KP0810C	165259-7	13,50
DKP180	165581-2	5,00

Späneabführung



Innendurchmesser mm	Best.-Nr.	Preis zzgl. MwSt.
68	122696-8	28,90
54	JPA122194	20,90

Magnethalter



Modelle	Best.-Nr.	Preis zzgl. MwSt.
2012NB	762014-4	5,90

Schlauchadapter



Modelle	Best.-Nr.	Preis zzgl. MwSt.
1806B/KP312S	122397-8	104,90
N1923B	181572-5	13,50
1806B	181575-9	13,50
1100	315879-9	26,50
1911B	414468-8	3,50
LF1000/KP0800/KP0810K/KP0810CK/ BKP180	416368-8	4,50
1100/1911B/N1923B	JPA122275	8,50

Staubsäcke



Modelle	Best.-Nr.	Preis zzgl. MwSt.
N1923B	122230-4	44,90
1911B	122402-1	50,90
KP0800/KP0810/KP0810C/BKP180	122793-0	14,50
1100	STEX122312	59,90

106 

Oberfräse

RP0900J



Leistungsaufnahme	900 Watt
Leerlaufdrehzahl	27.000 min ⁻¹
Hubhöhe	0 - 35 mm
Werkzeugaufnahme	8 mm
Absaugstutzen außen	22 mm
Absaugstutzen innen	19 mm
Maße (LxBxH) mm	256x110x217
Gewicht	2,7 kg
Schalldruckpegel (L _{PA})	89 dB(A)
Schalleistungspegel (L _{WA})	100 dB(A)
K-Wert Geräusch	3 dB(A)
Vibration beim Bearbeiten von MDF	4 m/s
K-Wert Vibration	1,5 m/s

Oberfräse mit sehr kompakter Bauform

- 3-stufige Revolver-Tiefeneinstellung
- Auswechselbare Kunststoffsohle für empfindliche Oberflächen
- Fremdsaugung direkt am Fräser
- Schnellspannhebel zur Tiefenarretierung
- Lieferung im Transportkoffer

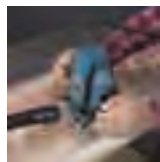

Lieferumfang:
Parallelanschlag
Absaugstutzen
Einmaulschlüssel SW 22
MAKPAC Gr.2
Spannzange 8mm
Spannzange 6mm

Best.-Nr.:
164834-6
194733-8
781011-1
821550-0
A-86181
A-86197



303 

Oberfräse mit Fräseset

RP0910JFA



Leistungsaufnahme	900 Watt
Leerlaufdrehzahl	27.000 min ⁻¹
Hubhöhe	0 - 57 mm
Werkzeugaufnahme	8 mm
Absaugstutzen außen	22 mm
Absaugstutzen innen	19 mm
Maße (LxBxH) mm	150x269x260
Gewicht	3,3 kg
Schalldruckpegel (L _{PA})	83 dB(A)
Schalleistungspegel (L _{WA})	94 dB(A)
K-Wert Geräusch	3 dB(A)
Vibration beim Bearbeiten von MDF	8 m/s
K-Wert Vibration	1,5 m/s

Im MAKPAC 3 mit Parallelanschlag, Adapter für Führungsschiene und 12-teiliger Fräserkassette

- Oberfräse mit sehr kompakter Bauform
- Getriebedeckel aus Aluminium-Druckguss
- Praktische Tiefenanschlagarretierung per Knopfdruck
- Nach oben geführte Staubabsaugung
- 3-stufige Revolver-Tiefeneinstellung
- Schalter mit Sicherheitseinschaltsperrung und Dauerarretierung



Lieferumfang:
Absaugrohr
Absaugstutzen
Parallelanschlag
Spannzange 8mm kpl.
Kopierhülse 12,0mm
Adapter f. Führungsschiene
Einmaulschlüssel SW 17

Best.-Nr.:
122609-9
122615-4
164834-6
193178-7
193332-3
194579-2
781008-0



303 

Oberfräse mit Fräseset

RP1110CJFA



Leistungsaufnahme	1.100 Watt
Leerlaufdrehzahl	8.000-24.000 min ⁻¹
Hubhöhe	0 - 57 mm
Werkzeugaufnahme	8 mm
Absaugstutzen außen	22 mm
Absaugstutzen innen	19 mm
Maße (LxBxH) mm	150x269x260
Gewicht	3,4 kg
Schalldruckpegel (L _{PA})	81 dB(A)
Schalleistungspegel (L _{WA})	92 dB(A)
K-Wert Geräusch	3 dB(A)
Vibration beim Bearbeiten von MDF	5 m/s
K-Wert Vibration	1,5 m/s

Im MAKPAC 3 mit Parallelanschlag, Adapter für Führungsschiene und 12-teiliger Fräserkassette

- Oberfräse mit sehr kompakter Bauform
- Getriebedeckel aus Aluminium-Druckguss
- Praktische Tiefenanschlagarretierung per Knopfdruck
- 3-stufige Revolver-Tiefeneinstellung
- Schalter mit Sicherheitseinschaltsperrung und Dauerarretierung
- Mit elektronisch regelbarer Drehzahl und Konstantelektronik
- Mit Sanftanlauf



Lieferumfang:
Absaugrohr
Absaugstutzen
Parallelanschlag
Spannzange 8mm kpl.
Kopierhülse 12,0mm
Adapter f. Führungsschiene
Einmaulschlüssel SW 17

Best.-Nr.:
122609-9
122615-4
164834-6
193178-7
193332-3
194579-2
781008-0



203 

Oberfräse mit Fräseset

RP1800XJ



Leistungsaufnahme	1.850 Watt
Leerlaufdrehzahl	27.000 min ⁻¹
Hubhöhe	0 - 70 mm
Werkzeugaufnahme	12 mm
Absaugstutzen außen	22 mm
Absaugstutzen innen	19 mm
Maße (LxBxH) mm	155x294x312
Gewicht	6,0 kg
Schalldruckpegel (L _{PA})	86 dB(A)
Schalleistungspegel (L _{WA})	97 dB(A)
K-Wert Geräusch	3 dB(A)
Vibration beim Bearbeiten von MDF	4 m/s
K-Wert Vibration	1,5 m/s

Inkl. feineinstellbarem Parallelanschlag, Adapter für Führungsschiene und 12-tlg. Fräserkassette

- Parallelanschlag mit 0,1 mm einstellbarer Genauigkeit
- Linearkugellager sorgt für ruckfreies Eintauchen des Fräses
- Arretierknopf für Schnellverstellung
- 3-stufige Revolver-Tiefeneinstellung
- Fremdsaugung direkt am Fräser



Lieferumfang:
Adapter f. Führungsschiene
Parallelanschlag
Kombi-Schraube M6x135
Spannhülse 6mm
Einmaulschlüssel SW 24
MAKPAC Gr.4
Spannhülse 8mm

Best.-Nr.:
194579-2
194935-6
266491-7
763801-4
781030-7
821552-6
A-86206



RP2300FCXJ

Oberfräse mit Fräseset

203

Inkl. feineinstellbarem Parallelanschlag, Adapter für Führungsschiene und 12-tlg. Fräserkassette

- Parallelanschlag mit 0,1 mm einstellbarer Genauigkeit
- Linearkugellager sorgt für ruckfreies Eintauchen des Fräasers
- Regelbare Drehzahl
- Mit Sanftanlauf und Konstantelektronik
- Arretierknopf für Schnellverstellung
- 3-stufige Revolver-Tiefeneinstellung
- Mit leuchtstarker Doppel-LED mit Nachglimmfunktion



Lieferumfang:	Best.-Nr.:
Absaugstutzen	122850-4
Adapter f. Führungsschiene	194579-2
Parallelanschlag	194935-6
Spannzange 12mm	763628-2
Spannhülse 6mm	763801-4
Einmaulschlüssel SW 24	781030-7
MAKPAC Gr.4	821552-6



Leistungsaufnahme	2.300 Watt
Leerlaufdrehzahl	9.000-22.000 min ⁻¹
Hubhöhe	0 - 70 mm
Werkzeugaufnahme	12 mm
Absaugstutzen außen	22 mm
Absaugstutzen innen	19 mm
Maße (LxBxH) mm	155x294x312
Gewicht	6,1 kg
Schalldruckpegel (L _{pA})	87 dB(A)
Schalleistungspegel (L _{WA})	98 dB(A)
K-Wert Geräusch	3 dB(A)
Vibration beim Bearbeiten von MDF	4,5 m/s
K-Wert Vibration	1,5 m/s

RT0700CX2J

Kantenfräse/Winkelfräse

411

Kraftvolle, präzise Fräse mit verschiedenen Aufsätzen für unterschiedliche Anwendungen

- Regelbare Drehzahl über Stellrad
- Mit Konstantelektronik und Sanftanlauf
- Stabiles Gehäuse aus Aluminium
- Inkl. justierbarem Parallelanschlag, Kantenfräsermodul, Oberfräsenmodul und Grundplatte mit Winkerverstellung

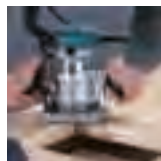

Lieferumfang:	Best.-Nr.:
Parallelanschlag justierbar	122965-7
Absaugstutzen	195559-1
Kantenfräsenmodul kpl.	195560-6
Oberfräsenmodul kpl.	195563-0
Kopierhülse 10,0mm	343577-5
Kopierhülse 16,0mm	344364-5
Einmaulschlüssel SW 22	781011-1



Leistungsaufnahme	710 Watt
Leerlaufdrehzahl	10.000-30.000 min ⁻¹
Hubhöhe	0 - 40 mm
Werkzeugaufnahme	6 oder 8 mm
Maße (LxBxH) mm	89x89x200
Gewicht	1,8 kg
Schalldruckpegel (L _{pA})	87 dB(A)
Schalleistungspegel (L _{WA})	93 dB(A)
K-Wert Geräusch	3 dB(A)
Vibration beim Bearbeiten von MDF	2,5 m/s
K-Wert Vibration	1,5 m/s

PJ7000J

Nutfräse

459

Nutfräse für alle handelsüblichen Holz-Flachdübel; auch geeignet zum Sägen von Schattenfugen an Wand und Decke

- Sehr handlich und leicht
- 6 verschiedene Einstellungen mit Tiefen-Feineinstellschraube
- Genaue und leichtgängige Zahnstangen-Tiefeneinstellung des Winkelanschlags
- Winkelanschlagverriegelung mit nur einem Spannhel

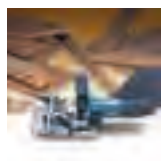

Lieferumfang:	Best.-Nr.:
Winkelanschlag	123149-0
Staubsaug kpl.	123150-5
Kofferverschluss	163455-1
Verschlussschiene	410602-8
Vorsteckklammer	415579-2
Stirnlochschlüssel 20mm	782401-1
MAKPAC Gr.3	821551-8



Leistungsaufnahme	700 Watt
Leerlaufdrehzahl	11000 min ⁻¹
Frästiefe	20 mm
Fräser	100 x 4 x 22 mm
Durchmesser Nutfräser	100 mm
Maße (LxBxH) mm	302x139x145
Gewicht	2,5 kg
Schalldruckpegel (L _{pA})	86 dB(A)
Schalleistungspegel (L _{WA})	97 dB(A)
K-Wert Geräusch	3 dB(A)
Vibration beim Bearbeiten von MDF	2,5 m/s
K-Wert Vibration	1,5 m/s

3706J

Rotationsschneider

64

Handliche Maschine ideal für schnelle Schnitte in Trockenbauplatten

- Zum schnellen Erstellen von Ausschnitten z.B. für die Elektroinstallation, zum Nacharbeiten oder Anpassen
- Einfache Frästiefeneinstellung
- Mit Spindelarretierung
- Nur 58 mm Gehäusedurchmesser für perfektes Handling
- Hohe Drehzahl für schnelle Arbeitsergebnisse



Lieferumfang:	Best.-Nr.:
Kreisschneiderset	193448-4
Schneidebit 3,18mm 1/8" H/K	193483-2 (2x)
Schneidebit 3,18mm 1/8"	733229-0 (5x)
MAKPAC Gr.1	821549-5



Leistungsaufnahme	550 Watt
Leerlaufdrehzahl	32.000 min ⁻¹
Werkzeugaufnahme	6,35/3,18 mm
Maße (LxBxH) mm	250x58x74
Gewicht	1,1 kg
Schalldruckpegel (L _{pA})	82 dB(A)
Schalleistungspegel (L _{WA})	93 dB(A)
K-Wert Geräusch	3 dB(A)
K-Wert Vibration	1,5 m/s

408

Einhandfräse

3708FCJ



Leistungsaufnahme	500 Watt
Leerlaufdrehzahl	26.000 min ⁻¹
Werkzeugaufnahme	6 mm
Maße (LxBxH) mm	308x117x103
Gewicht	1,4 kg
Schalldruckpegel (L _{pA})	80 dB(A)
K-Wert Geräusch	3 dB(A)
Vibration	2,5 m/s
K-Wert Vibration	1,5 m/s

Kraftvoller Motor für perfekte Arbeitsergebnisse

- Schlanke Bauform
- Einfache Frästiefeneinstellung mit Spannhebel und Feinjustierung in mm-Einteilung
- Transparenter Schutz ermöglicht freie Sicht auf das Werkstück
- Mit Konstantelektronik, Sanftanlauf und 2 leuchtstarken LED zur Ausleuchtung des Arbeitsbereichs

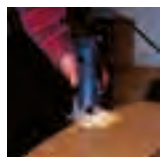

Lieferumfang:
 Führungsrolle
 Parallelanschlag
 Führungsschuh
 Absaugschlauch
 Kopierhülse 10,0mm
 Spannzange 6mm
 Spannzange 1/4"

Best.-Nr.:
 122389-7
 122413-6
 155263-4
 191496-7
 343577-5
 763607-0
 763608-8

303

Plattenfräse 1.300 W

CA5000XJ



Leistungsaufnahme	1.300 Watt
Leerlaufdrehzahl	2.200-6.400 min ⁻¹
Frästiefe	11 mm
Maße (LxBxH) mm	346x250x250
Gewicht	5,1 kg
Schalldruckpegel (L _{pA})	82 dB(A)
Schalleistungspegel (L _{WA})	93 dB(A)
K-Wert Geräusch	3 dB(A)
Vibration	2,5 m/s
K-Wert Vibration	1,5 m/s

Entwickelt zum Erstellen von Nuten in Aluminium-Verbundwerkstoffen

- Ideal für die Verarbeitung von Aluminium-Verbundwerkstoffen
- Für 90° und 135° Nuten
- Einfache Frästiefeneinstellung
- Führungsschiene über Adapter anschließbar (im Sonderzubehör)
- Grundplatte aus Aluminium-Druckguss

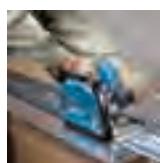

Lieferumfang:
 Führungsplatte
 6-KT Stiftschlüssel 5mm
 MAKPAC Gr.4
 Tiefziehteil f. Makpac
 HM-Nutfräser 90°

Best.-Nr.:
 456253-3
 783022-2
 821552-6
 838390-9
 B-48832

NEU

Hobeln und Fräsen

Fräser HM-bestückt

Rundkantenfräser

D mm	A1 mm	A2 mm	L1 mm	L2 mm	L3 mm	R mm	RP1800 K /	RP1110 C /	RT070 0	3708F C	Best.-Nr.	Preis zzgl. MwSt.
6	20	8	45	10	4	4	•	•	•	•	D-09357	21,90
6	25	9	48	13	5	8	•	•	•	•	D-09363	25,90

Nutfräser

D mm	A1 mm	L1 mm	L2 mm	RP1800K / RP2300CK	RP1110C / RP0910 /	3708FC	Best.-Nr.	Preis zzgl. MwSt.
12	12	60	30	•	•	•	D-07892	12,50
6	6	50	18	•	•	•	D-09167	8,50
6	8	50	18	•	•	•	D-09260	10,00
8	3	40	8	•	•	•	D-10001	6,90
8	4	42	10	•	•	•	D-10017	7,50
8	5	50,7	12,7	•	•	•	D-10023	7,50
8	6	51	19	•	•	•	D-10039	7,50
8	5	50	12	•	•	•	D-10045	9,50
8	6	51	19	•	•	•	D-10051	9,50
8	8	52	20	•	•	•	D-10067	10,00
8	10	52	20	•	•	•	D-10073	10,00
8	12	52	20	•	•	•	D-10089	10,00

Nutfräser

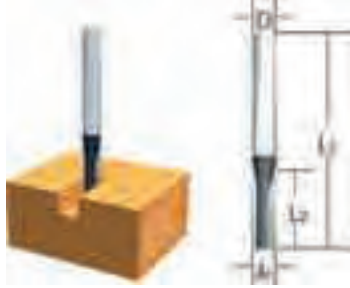

D mm	A1 mm	L1 mm	L2 mm	RP1800K / RP2300CK	RP1110C / RP0910 /	3708FC	Best.-Nr.	Preis zzgl. MwSt.
8	14	52	20	•	•		D-10095	12,50
8	15	52	20	•	•		D-10104	12,50
8	16	52	20	•	•		D-10110	13,50
8	18	52	20	•	•		D-10126	13,50
8	20	52	20	•	•		D-10132	13,50
8	22	52	20	•	•		D-10148	15,90
8	24	52	20	•	•		D-10154	15,90
8	25	52	20	•	•		D-10160	16,90
12	10	60	25	•			D-10182	10,00

U-Nutfräser

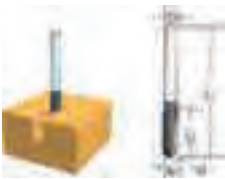

D mm	A1 mm	L1 mm	L2 mm	R mm	RP1800K /	RP1110C / RP0910	RT0700	3708FC	Best.-Nr.	Preis zzgl. MwSt.
6	6	50	18	3	•	•	•	•	D-09329	12,50

Doppelbündigfräser 4-Schneiden



D mm	A1 mm	L1 mm	L2 mm	L3 mm	L4 mm	RP1800K /	RP1110C / C /	RT0700	3708FC	Best.-Nr.	Preis zzgl. MwSt.
6	6	70	40	12	14	•	•	•	•	D-09341	24,50

Bündigfräser



D mm	A1 mm	L1 mm	L2 mm	L3 mm	RP1800K /	RP1110C / RP0910	RT0700	3708FC	Best.-Nr.	Preis zzgl. MwSt.
6	6	60	18	28	•	•	•	•	D-09335	10,90
8	8	60	20	35	•	•	•		D-10578	10,90
12	12	60	20	35	•				D-10584	13,50

Zapfenfräser



D mm	A1 mm	A2 mm	L1 mm	L2 mm	L3 mm	RP1800K / RP2300CK	Best.-Nr.	Preis zzgl. MwSt.
12	38	27	61	4	20	•	D-12027	45,90

Fräser HM-bestückt mit Anlaufring

Bündigfräser



D mm	A1 mm	L1 mm	L2 mm	RP1800K / RP2300CK	RP1110C / RP0910 /	RT0700	3708FC	Best.-Nr.	Preis zzgl. MwSt.
6	10	50	20	•	•	•	•	D-09472	13,50

Abrundfräser



D mm	A1 mm	A2 mm	L1 mm	L2 mm	L3 mm	R mm	RP1800K /	RP1110C /	3708FC	RT0700	Best.-Nr.	Preis zzgl. MwSt.
6	15	8	37	7	3,5	3	•	•	•	•	D-09422	15,90
6	21	8	40	10	3,5	6	•	•	•	•	D-09444	21,90

Rundkantenfräser



D mm	A1 mm	A2 mm	A3 mm	L1 mm	L2 mm	L3 mm	R mm	RP111 OC /	RP180 OK /	RT070 0	3708F C	Best.-Nr.	Preis zzgl. MwSt.
6	20	12	8	40	10	5,5	4	•	•	•	•	D-09525	19,50
6	26	12	8	42	12	4,5	7	•	•	•	•	D-09547	23,50

Winkelkantenfräser



D mm	A1 mm	A2 mm	L1 mm	L2 mm	WINKEL °	RP1800K /	RP1110 C /	RT0700	3708FC	Best.-Nr.	Preis zzgl. MwSt.
6	26	8	42	12	45	•	•	•	•	D-09488	21,90
6	20	8	41	11	60	•	•	•	•	D-09494	21,90

Profilfräser Konkav



D mm	A1 mm	A2 mm	A3 mm	A4 mm	L1 mm	L2 mm	L3 mm	R mm	RP180 OK /	RP111 OC /	RT07 00	3708 FC	Best.-Nr.	Preis zzgl. MwSt.
6	20	18	12	8	40	10	5,5	3	•	•	•	•	793157-1	91,50
6	26	22	12	8	42	12	5	5	•	•	•	•	D-09569	31,90

Profilfräser Konvex

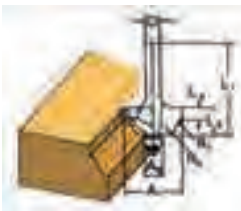

D mm	A1 mm	A2 mm	L1 mm	L2 mm	L3 mm	R1 mm	R2 mm	RP180 OK /	RP111 OC /	RT070 0	3708F C	Best.-Nr.	Preis zzgl. MwSt.
												D-09553	25,90
6	20	8	40	10	4,5	2,5	4,5	•	•	•	•	D-09575	27,90
6	26	8	42	12	4,5	3	6	•	•	•	•	D-09581	27,90

Fräserkassette



Inhalt	Best.-Nr.	Preis zzgl. MwSt.
Fräserkassette 12-teilig. Schaftdurchmesser 8mm	A-88054	155,95
Fräseset 3-teilig. Schaftdurchmesser 8mm	D-30209	14,50

Führungsschuh



3708FC	Inhalt Stk.	Best.-Nr.	Preis zzgl. MwSt.
•	1	155263-4	42,90

Führungsrollen



Modelle	Best.-Nr.	Preis zzgl. MwSt.
3708FC/RT0700C	122703-7	6,90
RP1800/RP2300C	123022-4	13,50

Paralellanschläge



Modelle	Best.-Nr.	Preis zzgl. MwSt.
RT0700C	122965-7	5,00
RP0910/RP0910/RP1110C	164834-6	20,90
Justierbar		
Alle Fräsen	193312-9	101,90
RP1800/RP2300C	194935-6	42,90
RP1800/RP2300C	342428-9	16,90

Führungsstangen Parallelanschlag



Länge mm	RP1800K / RP2300CK	RP0900	RP1110C/ RP0910	RT0700	Inhalt Stk.	Best.-Nr.	Preis zzgl. MwSt.
8mm							
58		•	•		2	193292-9	7,50
12mm							
155	•		•	•	2	193359-3	7,50

Führungsrolle mit Halter



Modelle	Best.-Nr.	Preis zzgl. MwSt.
3708FC/RT0700C	122703-7	6,90
RP1800/RP2300C	STEX122385	50,90

Führungsschienenadapter



RP1800K / RP2300CK	RP1110C/RP0910	RP0900	RT0700C	Inhalt Stk.	Best.-Nr.	Preis zzgl. MwSt.
•	•	•	•	1	194579-2	36,90

Kopierhülsen



Durchmesser mm	Bohrung mm	Höhe mm	RP1800K / RP2300CK	RT0700	RP0900	RP1110C/ RP0910	3708FC	Best.-Nr.	Preis zzgl. MwSt.
9,5	7,7	11,5				•		193330-7	13,50
9,5	7,7	11,5	•	•	•			164379-4	13,50
10	8	10					•	343577-5	3,00
11	9	11				•		193331-5	13,50
11	9	13	•	•	•			164775-6	21,90
12	10	9	•	•	•			164388-3	13,50
12	10,5	14				•		193332-3	13,50
12,7	11	11,5				•		193333-1	13,50
12,7	11	13	•	•	•			164776-4	21,90
16	14,5	11,5				•		193334-9	13,50
16	14,5	13	•	•	•			344364-5	3,00
20	18	13				•		193335-7	14,50

Kopierhülsen



Durchmesser mm	Bohrung mm	Höhe mm	RP1800K / RP2300CK	RT0700	RP0900	RP1110C/ RP0910	3708FC	Best.-Nr.	Preis zzgl. MwSt.
20	18	13	•	•	•			164393-0	13,50
24	22	13				•		193340-4	14,50
27	24	13				•		193336-5	14,50
27	24	13	•	•	•			A-86212	13,50
29	25	13				•		193337-3	18,50
29	25	15	•	•	•			163080-8	16,90
30	27	13	•	•	•			164471-6	14,50
30	27	13				•		193338-1	18,50
40	37	13				•		193339-9	19,50
40	37	13	•	•	•			165046-4	13,50

Spannhülsen



Durchmesser mm	Bohrung mm	RP1800K / RP2300CK	Inhalt Stk.	Best.-Nr.	Preis zzgl. MwSt.
12	6	•	1	763801-4	8,50
12	10	•	1	763807-2	7,50
12	8	•	1	A-86206	7,50

Spannzangen



Bemerkung	Best.-Nr.	Preis zzgl. MwSt.
Spannzange Kpl. 8 mm RP0910/RP1100C	193178-7	30,90
Spannzange 6,35 (1/4") RP0910/RP1100C	193179-5	28,90
Spannzange Kpl. 6 mm RP0910/RP1100C	193180-0	25,90
Spannzange 6 mm 3706/3708C	763607-0	3,00
Spannmutter 8 mm RP0900/RT0700C	763615-1	3,50
Spannzange 12 mm RP1800/RP2300C	763628-2	33,90
Spannzange 8 mm RP0900/RT0700C	A-86181	5,00
Spannzange 6 mm RP0900/RT0700C	A-86197	16,90

Absaugung



Innendurchmesser mm	Aussendurchmesser mm	RP1800K / RP2300CK	RT0700C	RP0900	RP1110C/ RP0910	Best.-Nr.	Preis zzgl. MwSt.
22	25				•	122609-9	6,90
25	30				•	122615-4	5,00
35	38	•				122850-4	7,50
34	37	•	•	•	•	192035-6	23,50
19	22					193449-2	7,50
35	38		•	•		194733-8	2,20
35	38	•				194934-8	9,50
35	38		•			195559-1	5,90

Zubehör Nutfräsen

Nutfräser / Sägeblatt



Beschreibung	Best.-Nr.	Preis zzgl. MwSt.
Nutfräser 100 mm	B-20644	20,90
Sägeblatt 110 mm	P-13605	64,90

Holzverbinder



Größe	Abmessung	Inhalt Stk.	Best.-Nr.	Preis zzgl. MwSt.
0	48x16x4	1000	P-08838	52,90
10	54x20x4	1000	P-08844	54,90
20	60x24x4	1000	P-08850	59,90

Staubsack



Modelle	Bezeichnung	Innendurchmesser mm	Aussendurchmesser mm	Best.-Nr.	Preis zzgl. MwSt.
PJ7000	Staubsack Kpl.	25	30	123150-5	7,50
3901	Staubsackadapter	25	30	415252-4	3,00

Saugschlauch



Aussendurchmesser mm	Innendurchmesser mm	Länge mm	Best.-Nr.	Preis zzgl. MwSt.
25	19	2500	192108-5	42,90

Schneidebits f. 3706



Länge mm	Durchmesser mm	Bemerkung	Best.-Nr.	Preis zzgl. MwSt.
65	3,18	für Holz/Kunststoff	193483-2	6,90
64	3,18	für Gips	733229-0	5,00
80	6,35	für Gips	733232-1	18,50

Zubehör Plattenfräse CA5000X

NEU

Nutfräser



Zähnezahl	Beschreibung	Sägeblattdurchmesser mm	Bohrung mm	Zahnwinkel	Material	Best.-Nr.	Preis zzgl. MwSt.
6	Nutfräser 118 mm	118	20	90	Aluminium	B-48832	161,00
6	Nutfräser 118 mm	118	20	135	Aluminium	B-48860	189,00

Führungsplatte



Beschreibung	Best.-Nr.	Preis zzgl. MwSt.
Zur Ermittlung der exakten Schnittlinie auf dem Werkstück	456253-3	3,50

Zubehör Kantenfräse RT0700CX2J

Kantenfräsmodul



Bezeichnung	Best.-Nr.	Preis zzgl. MwSt.
Kantenfräsmodul	195560-6	26,50

Winkelfräsmodul



Bezeichnung	Best.-Nr.	Preis zzgl. MwSt.
Winkelfräsmodul	195561-4	25,90

Oberfräsenmodul



Bemerkung	Best.-Nr.	Preis zzgl. MwSt.
Erweiterungsmodul zu RT0700C	195563-0	93,90

Versatzmodul



Bezeichnung	Best.-Nr.	Preis zzgl. MwSt.
Versatzmodul	196922-1	80,90

Griffset



	Best.-Nr.	Preis zzgl.
	196924-7	54,90

TM3010CX4J

Multifunktionswerkzeug

459 

Inkl. 41-teiliger Werkzeug-Box

- Werkzeugloser Wechsel der Einsatzwerkzeuge
- Multifunktionswerkzeug zum Sägen, Schneiden und Schleifen
- Umfangreiches Sortiment an Einsatzwerkzeugen für ein breites Anwendungsspektrum
- Kompatibel mit anderen Herstellern
- Elektronisch regelbare Schwingzahl
- Mit Sanftanlauf



Lieferumfang:

Staubabsaugungset	Best-Nr.: 196022-7
6-KT Stiftschlüssel 5mm	783203-8
MAKPAC Gr.2	821550-0
Segmentsägebl. 85mm TMA006	B-21325
Segmentsägebl. 85mm TMA007	B-21331
Tauchsägebl. 28mm TMA009	B-21353
Tauchsägebl. 32mm TMA010	B-21369















Leistungsaufnahme	320 Watt
Leerlauf-Oszillation	6.000-20.000 min ⁻¹
Oszillationswinkel	3,2 °
Maße (LxBxH) mm	283x68x87
Gewicht	1,4 kg
Schalldruckpegel (L _{pA})	80 dB(A)
K-Wert Geräusch	3 dB(A)
Vibration Sägen Holz	6,5 m/s
Vibration Schleifen	2,5 m/s
K-Wert Vibration	1,5 m/s



Werkzeuge

▣ Sägen



-  Doppel-Schutzisolation
-  Regelbare Drehzahl
-  Motorbremse
-  Konstantelektronik
-  Sanftanlauf
-  Anschluß für Staubabsaugung
-  LED
-  Neigungseinstellung nach links
-  Neigungseinstellung nach links und rechts
-  Universalwerkzeugaufnahme 2-Nocken
-  Mit Pendelhubeinstellung
-  MAKPAC
-  Transportkoffer

4327J

Stichsäge

64

Leichte und handliche Stichsäge

- Sehr leiser und vibrationsarmer Lauf
- Mit elektronisch einstellbarer Hubzahl
- Auch für Sägeblätter mit einer Stärke bis 1,7 mm einsetzbar
- Grundplatte beidseitig um 45° schwenkbar
- Verstellbarer, transparenter Berührungsschutz für hohe Sicherheit und freie Sicht auf Werkstück und Anrißlinie
- Integrierter Staubsaugeranschluß für effektive Fremdabsaugung

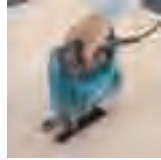

Lieferumfang:
 6-KT Stiftschlüssel 3mm
 MAKPAC Gr.1
 Stichsägeblatt B-10

Best.-Nr.:
 783201-2
 821549-5
 A-85628



Leistungsaufnahme	450 Watt
Max. Hubzahl pro Minute	500-3.100 min ⁻¹
Hubhöhe	18 mm
Schnittleistung Holz	65 mm
Schnittleistung Stahl	6 mm
Maße (LxBxH) mm	217x77x197
Gewicht	1,9 kg
Schalldruckpegel (L _{PA})	86 dB(A)
Schalleistungspegel (L _{WA})	97 dB(A)
K-Wert Geräusch	3 dB(A)
Vibration Sägen Holz	5,5 m/s
Vibration Sägen Metall	5,5 m/s
K-Wert Vibration	1,5 m/s

4329J

Pendelhubstichsäge

64

Leichte und handliche Stichsäge

- Mit 4-stufiger PendelhubEinstellung
- Sehr leiser und vibrationsarmer Lauf
- Mit elektronisch einstellbarer Hubzahl
- Auch für Sägeblätter mit einer Stärke bis 1,7 mm einsetzbar
- Grundplatte beidseitig um 45° schwenkbar
- Verstellbarer, transparenter Berührungsschutz für hohe Sicherheit und freie Sicht auf Werkstück und Anrißlinie
- Integrierter Staubsaugeranschluß für effektive Fremdabsaugung



Lieferumfang:
 6-KT Stiftschlüssel 3mm
 MAKPAC Gr.1
 Stichsägeblatt B-10

Best.-Nr.:
 783201-2
 821549-5
 A-85628

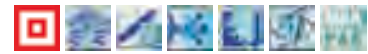

Leistungsaufnahme	450 Watt
Max. Hubzahl pro Minute	500-3.100 min ⁻¹
Pendelhub	3-fach plus Neutralstellung
Hubhöhe	18 mm
Schnittleistung Holz	65 mm
Schnittleistung Stahl	6 mm
Maße (LxBxH) mm	217x77x197
Gewicht	1,9 kg
Schalldruckpegel (L _{PA})	83 dB(A)
Schalleistungspegel (L _{WA})	94 dB(A)
K-Wert Geräusch	3 dB(A)
Vibration Sägen Holz	7 m/s
Vibration Sägen Metall	5 m/s
K-Wert Vibration	1,5 m/s

JV0600J

Pendelhubstichsäge

64

Sehr leiser und vibrationsarmer Lauf

- Mit 4-stufiger PendelhubEinstellung
- Werkzeugloser Sägeblattwechsel
- Getriebegehäuse und Grundplatte aus robustem Aluminium-Druckguss
- Blausvorrichtung hält die Schnittstelle sauber
- Zentrale Staubabsaugung unterhalb des Gehäuses
- Kein Verkanten durch Vierkant-Hubstange

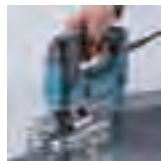

Lieferumfang:
 6-KT Stiftschlüssel 3mm
 MAKPAC Gr.1
 Tiefziehteil f. MAKPAC
 Stichsägeblatt B-10

Best.-Nr.:
 783201-2
 821549-5
 837803-7
 A-85628



Leistungsaufnahme	650 Watt
Max. Hubzahl pro Minute	500-3.100 min ⁻¹
Pendelhub	3-fach plus Neutralstellung
Hubhöhe	23 mm
Schnittleistung Holz	90 mm
Schnittleistung Stahl	10 mm
Maße (LxBxH) mm	236x77x199
Gewicht	2,4 kg
Schalldruckpegel (L _{PA})	85 dB(A)
Schalleistungspegel (L _{WA})	96 dB(A)
K-Wert Geräusch	3 dB(A)
Vibration Sägen Holz	10,5 m/s
Vibration Sägen Metall	5,5 m/s
K-Wert Vibration	1,5 m/s

4350CTJ

Pendelhubstichsäge

419

Kraftvolle und schnelle Pendelhubstichsäge

- Sehr leiser und vibrationsarmer Lauf
- Mit elektronisch einstellbarer Hubzahl
- Werkzeugloser Sägeblattwechsel mit Schnellspannbügel
- Grundplatte aus Aluminium-Druckguss beidseitig um 45° schwenkbar
- Kein Verkanten durch Vierkant-Hubstange
- Integrierter Staubsaugeranschluß für effektive Fremdabsaugung



Lieferumfang:
 Spanreißschutz
 Gleitschuh Kunststoff
 Absaugstützen
 MAKPAC Gr.1
 Stichsägeblatt-Set 3Stk

Best.-Nr.:
 415524-7
 417852-6
 417853-4
 821549-5
 B-06292



Leistungsaufnahme	720 Watt
Max. Hubzahl pro Minute	800-2.800 min ⁻¹
Pendelhub	3-fach plus Neutralstellung
Hubhöhe	26 mm
Schnittleistung Holz	135 mm
Schnittleistung Stahl	10 mm
Schnittleistung Buntmetall	20 mm
Maße (LxBxH) mm	236x73x207
Gewicht	2,6 kg
Schalldruckpegel (L _{PA})	84 dB(A)
Schalleistungspegel (L _{WA})	95 dB(A)
K-Wert Geräusch	3 dB(A)
Vibration Sägen Holz	7,5 m/s
Vibration Sägen Metall	4,5 m/s
K-Wert Vibration	1,5 m/s

419 

Pendelhubstichsäge

4350FCTJ



Leistungsaufnahme	720 Watt
Max. Hubzahl pro Minute	800-2800 min ⁻¹
Pendelhub	3-fach plus Neutralstellung
Hubhöhe	26 mm
Schnittleistung Holz	135 mm
Schnittleistung Stahl	10 mm
Schnittleistung Buntmetall	20 mm
Maße (LxBxH) mm	236x73x207
Gewicht	2,6 kg
Schalldruckpegel (L _{pa})	84 dB(A)
Schalleistungspegel (L _{wa})	95 dB(A)
K-Wert Geräusch	3 dB(A)
Vibration Sägen Holz	7,5 m/s
Vibration Sägen Metall	4,5 m/s
K-Wert Vibration	1,5 m/s

Mit leuchtstarker LED

- Kraftvolle und schnelle Pendelhubstichsäge
- Sehr leiser und vibrationsarmer Lauf
- Mit elektronisch einstellbarer Hubzahl
- Werkzeugloser Sägeblattwechsel mit Schnellspannbügel
- Grundplatte aus Aluminium-Druckguss beidseitig um 45° schwenkbar
- Kein Verkanten durch Vierkant-Hubstange
- Integrierter Staubsaugeranschluss für effektive Fremddabsaugung

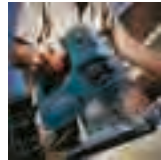

Lieferumfang:
 Spanreisschutz
 Gleitschuh Kunststoff
 Absaugstutzen
 MAKPAC Gr.1
 Stichsägeblatt-Set 3Stk

Best.-Nr.:
 415524-7
 417852-6
 417853-4
 821549-5
 B-06292



419 

Pendelhubstichsäge

4351CTJ



Leistungsaufnahme	720 Watt
Max. Hubzahl pro Minute	800-2.800 min ⁻¹
Pendelhub	3-fach plus Neutralstellung
Hubhöhe	26 mm
Schnittleistung Holz	135 mm
Schnittleistung Stahl	10 mm
Schnittleistung Buntmetall	20 mm
Maße (LxBxH) mm	236x73x207
Gewicht	2,5 kg
Schalldruckpegel (L _{pa})	85 dB(A)
Schalleistungspegel (L _{wa})	96 dB(A)
K-Wert Geräusch	3 dB(A)
Vibration Sägen Holz	6 m/s
Vibration Sägen Metall	4,5 m/s
K-Wert Vibration	1,5 m/s

Kraftvolle und schnelle Pendelhubstichsäge

- Sehr leiser und vibrationsarmer Lauf
- Mit elektronisch einstellbarer Hubzahl
- Werkzeugloser Sägeblattwechsel mit Schnellspannbügel
- Grundplatte aus Aluminium-Druckguss beidseitig um 45° schwenkbar
- Kein Verkanten durch Vierkant-Hubstange
- Integrierter Staubsaugeranschluss für effektive Fremddabsaugung



Lieferumfang:
 Spanreisschutz
 Gleitschuh Kunststoff
 Absaugstutzen
 MAKPAC Gr.1
 Stichsägeblatt-Set 3Stk

Best.-Nr.:
 415524-7
 417852-6
 417853-4
 821549-5
 B-06292



419 

Pendelhubstichsäge

4351FCTJ



Leistungsaufnahme	720 Watt
Max. Hubzahl pro Minute	800-2.800 min ⁻¹
Pendelhub	3-fach plus Neutralstellung
Hubhöhe	26 mm
Schnittleistung Holz	135 mm
Schnittleistung Stahl	10 mm
Schnittleistung Buntmetall	20 mm
Maße (LxBxH) mm	236x73x207
Gewicht	2,5 kg
Schalldruckpegel (L _{pa})	85 dB(A)
Schalleistungspegel (L _{wa})	96 dB(A)
K-Wert Geräusch	3 dB(A)
Vibration Sägen Holz	6 m/s
Vibration Sägen Metall	4,5 m/s
K-Wert Vibration	1,5 m/s

Mit leuchtstarker LED

- Kraftvolle und schnelle Pendelhubstichsäge
- Sehr leiser und vibrationsarmer Lauf
- Mit elektronisch einstellbarer Hubzahl
- Werkzeugloser Sägeblattwechsel mit Schnellspannbügel
- Grundplatte aus Aluminium-Druckguss beidseitig um 45° schwenkbar
- Kein Verkanten durch Vierkant-Hubstange
- Integrierter Staubsaugeranschluss für effektive Fremddabsaugung

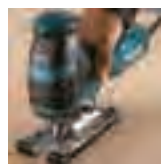

Lieferumfang:
 Spanreisschutz
 Gleitschuh Kunststoff
 Absaugstutzen
 6-KT Stiftschlüssel 4mm
 MAKPAC Gr.1
 Tiefziehteil f. MAKPAC
 Stichsägeblatt B-10

Best.-Nr.:
 415524-7
 417852-6
 417853-4
 783202-0
 821549-5
 837803-7
 A-85628



5604RJ

Handkreissäge 54 mm

303

Leichte, besonders handliche Handkreissäge mit nur 3,9 kg

- Ideal zum Ablängen von Latten und Brettern beim Dachdecken, auch für Span-, Vollholz-, Hartfaser- oder Tischlerplatten
- Winkeleinstellung von 0° bis 45°
- Schnittiefenverstellung nach dem Scherenprinzip
- Fremdabsaugung anschließbar

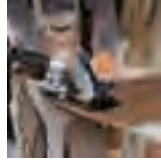

Lieferumfang:
 Parallelanschlag
 6-KT Stiftschlüssel 5mm
 MAKPAC Gr.4
 HM-Sägeb. 165mm 10Z

Best.-Nr.:
 164095-8
 783203-8
 821552-6
 B-02917



Leistungsaufnahme	950 Watt
Leerlaufdrehzahl	5.000 min ⁻¹
Schnittleistung 0°	54 mm
Schnittleistung 45°	35 mm
Sägeblatt-Ø / Bohrung	165/20 mm
Absaugstutzen innen/außen	30/38 mm
Maße (LxBxH) mm	320x243x235
Gewicht	3,9 kg
Schalldruckpegel (L _{pA})	85 dB(A)
Schalleistungspegel (L _{WA})	96 dB(A)
K-Wert Geräusch	3 dB(A)
Vibration Sägen Holz	2,5 m/s
K-Wert Vibration	1,5 m/s

HS6101J1

Handkreissäge 54 mm

153

Im MAKPAC 4, inkl. Adapter für Führungsschiene

- Leichte und handliche Kreissäge
- Neigungseinstellung bis 50°
- Schnellschliessende Schutzhaube
- Leicht einstellbare Schnitttiefe
- Führungsschiene über Adapter anschließbar (im Sonderzubehör)
- Flaches Motorgehäuse erleichtert den Sägeblattwechsel



Lieferumfang:
 Parallelanschlag
 Führungsschieneadapter B
 Absaugstutzen
 MAKPAC Gr.4
 HM-Sägeb. 165mm 10Z

Best.-Nr.:
 164095-8
 195838-7
 453289-3
 821552-6
 B-02917



Leistungsaufnahme	1.100 Watt
Leerlaufdrehzahl	5.500 min ⁻¹
Schnittleistung 0°	54,5 mm
Schnittleistung 45°	39,5 mm
Schnittleistung 50°	35,5 mm
Sägeblatt-Ø / Bohrung	165/20 mm
Maße (LxBxH) mm	297x246x248
Gewicht	3,7 kg
Schalldruckpegel (L _{pA})	89 dB(A)
Schalleistungspegel (L _{WA})	100 dB(A)
K-Wert Geräusch	3 dB(A)
Vibration Sägen Holz	2,5 m/s
K-Wert Vibration	1,5 m/s

5704RJ

Handkreissäge 66 mm

303

Durch ergonomisch ausgeformten Zusatzgriff leichtere Handhabung bei universeller Anwendung

- Für staubarmes Arbeiten Fremdabsaugung anschließbar
- Vergrößerter, robuster Tisch für präzises Arbeiten
- Schnittiefenverstellung nach dem Scherenprinzip



Lieferumfang:
 Parallelanschlag
 Absaugstutzen
 6-KT Stiftschlüssel 5mm
 MAKPAC Gr.4
 HM-Sägeb. 190mm 12Z

Best.-Nr.:
 164095-8
 415517-4
 783203-8
 821552-6
 B-02939



Leistungsaufnahme	1.200 Watt
Leerlaufdrehzahl	4.900 min ⁻¹
Schnittleistung 0°	66 mm
Schnittleistung 45°	46 mm
Sägeblatt-Ø / Bohrung	190/30 mm
Absaugstutzen innen/außen	30/38 mm
Maße (LxBxH) mm	345x210x253
Gewicht	4,9 kg
Schalldruckpegel (L _{pA})	85 dB(A)
Schalleistungspegel (L _{WA})	96 dB(A)
K-Wert Geräusch	3 dB(A)
Vibration Sägen Holz	2,5 m/s
K-Wert Vibration	1,5 m/s

HS7101J1

Handkreissäge 67mm

153

Im MAKPAC 4, inkl. Adapter für Führungsschiene

- Leichte und handliche Kreissäge
- Führungsschiene über Adapter anschließbar (im Sonderzubehör)
- Neigungseinstellung bis 50°
- Schnellschliessende Schutzhaube
- Kühlluft bläst die Schnittstelle frei
- Mit leuchtstarker Doppel-LED

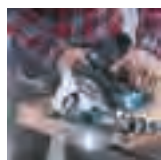

Lieferumfang:
 Parallelanschlag
 Führungsschieneadapter A
 MAKPAC Gr.4
 HM-Sägeb. 190mm 12Z

Best.-Nr.:
 164095-8
 195837-9
 821552-6
 B-02939

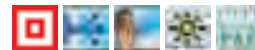

Leistungsaufnahme	1.400 Watt
Leerlaufdrehzahl	5.500 min ⁻¹
Schnittleistung 0°	67 mm
Schnittleistung 45°	48,5 mm
Schnittleistung 50°	43,5 mm
Sägeblatt-Ø / Bohrung	190/30 mm
Maße (LxBxH) mm	297x246x248
Gewicht	4,0 kg
Schalldruckpegel (L _{pA})	90 dB(A)
Schalleistungspegel (L _{WA})	101 dB(A)
K-Wert Geräusch	3 dB(A)
Vibration Sägen Holz	2,5 m/s
K-Wert Vibration	1,5 m/s

303 

Handkreissäge mit Staubsammelbox 66 mm

5017RKB



Leistungsaufnahme	1.400 Watt
Leerlaufdrehzahl	4.800 min ⁻¹
Schnittleistung 0°	66 mm
Schnittleistung 45°	46 mm
Sägeblatt-Ø / Bohrung	190/30 mm
Absaugstutzen innen/außen	30/37 mm
Maße (LxBxH) mm	414x277x254
Gewicht	5,5 kg
Schalldruckpegel (L _{PA})	90 dB(A)
Schalleistungspegel (L _{WA})	101 dB(A)
K-Wert Geräusch	3 dB(A)
Vibration Sägen Holz	2,5 m/s
K-Wert Vibration	1,5 m/s

Bis 94% Staubaufnahme (abhängig von äußeren Bedingungen) macht Fremdabsaugung in den meisten Fällen überflüssig

- Ideal für Innenausbau und Montage
- Kein lästiges Mitführen des Absaugschlauchs
- Schnitttiefenverstellung nach dem Scherenprinzip
- Winkeleinstellung von 0° bis 45°
- Führungsschiene über Adapter anschließbar (im Sonderzubehör)



Lieferumfang:
 Parallelanschlag
 6-KT Stiftschlüssel 5mm
 HM-Sägeb. 190mm 24Z

Best.-Nr.:
 165108-8
 783203-8
 A-87258



203 

Handkreissäge 85 mm

5903R

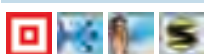

Leistungsaufnahme	2.000 Watt
Leerlaufdrehzahl	4.500 min ⁻¹
Schnittleistung 0°	85 mm
Schnittleistung 45°	64 mm
Sägeblatt-Ø / Bohrung	235/30 mm
Absaugstutzen innen/außen	30/38 mm
Maße (LxBxH) mm	400x235x286
Gewicht	7,2 kg
Schalldruckpegel (L _{PA})	92 dB(A)
Schalleistungspegel (L _{WA})	103 dB(A)
K-Wert Geräusch	3 dB(A)
Vibration Sägen Holz	3,0 m/s
K-Wert Vibration	1,5 m/s

Durch ergonomisch ausgeformten Zusatzgriff leichtere Handhabung bei universeller Anwendung

- Mit Sanftanlauf und Motorbremse
- Fremdabsaugung anschließbar
- Schnitttiefenverstellung nach dem Scherenprinzip
- Robuster Tisch aus Aluminium-Druckguß für präzises Arbeiten
- Führungsschiene über Adapter anschließbar (im Sonderzubehör)

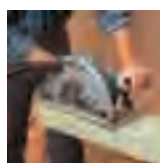

Lieferumfang:
 Parallelanschlag
 Absaugstutzen
 6-KT Stiftschlüssel 6mm
 HM-Sägeb. 235x30x20Z

Best.-Nr.:
 165084-6
 415426-7
 783204-6
 A-89866



203 

Handkreissäge

5903RK

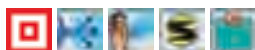

Leistungsaufnahme	2.000 Watt
Leerlaufdrehzahl	4.500 min ⁻¹
Schnittleistung 0°	85 mm
Schnittleistung 45°	64 mm
Sägeblatt-Ø / Bohrung	235/30 mm
Absaugstutzen innen/außen	30/38 mm
Maße (LxBxH) mm	400x235x286
Gewicht	7,2 kg
Schalldruckpegel (L _{PA})	92 dB(A)
Schalleistungspegel (L _{WA})	103 dB(A)
K-Wert Geräusch	3 dB(A)
Vibration Sägen Holz	3,0 m/s
K-Wert Vibration	1,5 m/s

Inkl. Transportkoffer

- Durch ergonomisch ausgeformten Zusatzgriff leichtere Handhabung bei universeller Anwendung
- Mit Sanftanlauf und Motorbremse
- Robuster Tisch aus Aluminium-Druckguß für präzises Arbeiten
- Fremdabsaugung anschließbar
- Schnitttiefenverstellung nach dem Scherenprinzip
- Führungsschiene über Adapter anschließbar (im Sonderzubehör)
- Winkeleinstellung von 0° bis 45°

Lieferumfang:
 Parallelanschlag
 Transportkoffer 5903Rk
 Absaugstutzen
 6-KT Stiftschlüssel 6mm
 HM-Sägeb. 235x30x20Z

Best.-Nr.:
 165084-6
 193196-5
 415426-7
 783204-6
 A-89866



153 

Handkreissäge 85 mm

N5900BJ



Leistungsaufnahme	2.000 Watt
Leerlaufdrehzahl	4.100 min ⁻¹
Schnittleistung 0°	85 mm
Schnittleistung 45°	60 mm
Schnittleistung 50°	53 mm
Sägeblatt-Ø / Bohrung	235/30 mm
Absaugstutzen innen/außen	30/38 mm
Maße (LxBxH) mm	380x255x287
Gewicht	7,2 kg
Schalldruckpegel (L _{PA})	89 dB(A)
Schalleistungspegel (L _{WA})	100 dB(A)
K-Wert Geräusch	3 dB(A)
Vibration Sägen Holz	2,5 m/s
K-Wert Vibration	1,5 m/s

Stufenlose Schnitttiefeinstellung nach dem Scherenprinzip

- Stufenlose Winkeleinstellung bis 50°
- Flaches Motorgehäuse dient als Auflagefläche beim Sägeblattwechsel
- Spindelarreterierung
- Für staubarmes Arbeiten Fremdabsaugung anschließbar

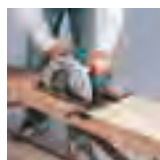

Lieferumfang:
 Parallelanschlag
 6-KT Stiftschlüssel 6mm
 MAKPAC Gr.4
 HM-Sägeb. 235x30x20Z

Best.-Nr.:
 164367-1
 783204-6
 821552-6
 B-08399



5103R

Handkreissäge 100 mm

203

Stufenlose Schnittiefeinstellung nach dem Scherenprinzip

- Mit SJS-Rutschkupplung für samtweichen Lauf
- Verwindungsfreie Sägeblattgehäuse-Befestigung
- Stufenlose Winkeleinstellung von 0 - 45° über zweifache Schwenkvorrichtung
- Exakte Einstellmöglichkeit durch Justierschrauben
- Führungsschiene über Adapter anschließbar (im Sonderzubehör)
- Robuster Tisch aus Aluminium-Druckguß für präzises Arbeiten

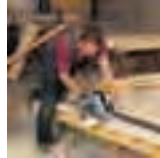
**Lieferumfang:**
 Parallelanschlag
 Absaugstutzen
 6-KT Stiftschlüssel 6mm
 HM-Sägeb. 270mm 18Z
Best-Nr.:
 165084-6
 415426-7
 783204-6
 A-80008

Leistungsaufnahme	2.100 Watt
Leerlaufdrehzahl	3.800 min ⁻¹
Schnittleistung 0°	100 mm
Schnittleistung 45°	73 mm
Sägeblatt-Ø / Bohrung	270/30 mm
Absaugstutzen innen/außen	30/38 mm
Maße (LxBxH) mm	442x315x322
Gewicht	9,4 kg
Schalldruckpegel (L _{PA})	87 dB(A)
Schalleistungspegel (L _{WA})	98 dB(A)
K-Wert Geräusch	3 dB(A)
Vibration Sägen Holz	2,5 m/s
K-Wert Vibration	1,5 m/s

5143R

Handkreissäge 130 mm

203

Stufenlose Schnittiefeinstellung nach dem Scherenprinzip

- Mit SJS-Rutschkupplung für samtweichen Lauf
- Schnitlinien-Markierung (0°, 30°, 45°, 60°) an drei verschiedenen Positionen
- Stufenlose Winkeleinstellung von 0 - 60°
- Exakte 0°-Einstellung durch Justierschrauben
- Robuster Tisch aus Aluminium-Druckguß für präzises Arbeiten
- Für staubarmes Arbeiten Fremdsaugung anschließbar

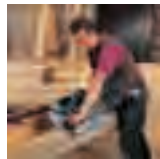
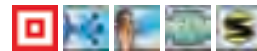
**Lieferumfang:**
 Parallelanschlag
 Absaugstutzen
 6-KT Stiftschlüssel 6mm
 HM-Sägeb. 355mm 20Z
Best-Nr.:
 152498-8
 415816-4
 783204-6
 A-80014

Leistungsaufnahme	2.200 Watt
Leerlaufdrehzahl	2.700 min ⁻¹
Schnittleistung 0°	130 mm
Schnittleistung 45°	90 mm
Schnittleistung 60°	60 mm
Sägeblatt-Ø / Bohrung	355/38 mm
Absaugstutzen innen/außen	30/38 mm
Maße (LxBxH) mm	607x200x416
Gewicht	14,0 kg
Schalldruckpegel (L _{PA})	88 dB(A)
Schalleistungspegel (L _{WA})	99 dB(A)
K-Wert Geräusch	3 dB(A)
Vibration Sägen Holz	2,5 m/s
K-Wert Vibration	1,5 m/s

SP6000J1

Tauchsäge 56 mm

303

Inkl. Führungsschiene und MAKPAC 4

- Schnittpunkt bleibt bei allen Winkeleinstellungen an exakt der gleichen Stelle
- Winkelverstellung von -1° bis +48° (Hinterschnittfunktion)
- Winkelschnelleinstellung für -1°, 22,5° und Schnellvorwahl von 45° oder 48° als maximalen Kippwinkel
- Mit Anreiß-Modus für ausreißfreien Schnitt
- Kippt auch bei größtem Neigungswinkel nicht von der Führungsschiene

**Lieferumfang:**
 Führungsschiene 1400mm
 MAKPAC Gr.4
 HM-Sägeb. 165mm 48Z
Best-Nr.:
 194368-5
 821552-6
 B-09298

Leistungsaufnahme	1.300 Watt
Leerlaufdrehzahl	2.000-6.400 min ⁻¹
Schnittleistung 0°	56 mm
Schnittleistung 45°	40 mm
Schnittleistung 48°	38 mm
Sägeblatt-Ø / Bohrung	165/20 mm
Maße (LxBxH) mm	341x225x250
Gewicht	4,4 kg
Schalldruckpegel (L _{PA})	81 dB(A)
Schalleistungspegel (L _{WA})	92 dB(A)
K-Wert Geräusch	3 dB(A)
Vibration Sägen Holz	2,5 m/s
K-Wert Vibration	1,5 m/s

Zubehör Stichsägen / Handkreissägen

Parallelschläge



Modelle	Best.-Nr.	Preis zzgl. MwSt.
5143R	152498-8	52,90
HS6101/HS7101/5604R/5704R/5704RK/4157KB + Akku-Handkreissägen	164095-8	4,50
N5900B	164367-1	5,90
5903R/5103R	165084-6	16,90
5603R/5017RKB/5705R	165108-8	16,90
SP6000X1/SP6000K1	165447-6	19,50
4350/4351/BJV140/BJV180/DJV141/DJV142/DJV181/DJV182	193516-3	10,90

Führungsschienen



Länge mm	Best.-Nr.	Preis zzgl. MwSt.
3000	194367-7	240,00
1400	194368-5	86,90

Verbinder Führungsschiene

Inhalt Stk.	Best.-Nr.	Preis zzgl. MwSt.
1	P-45777	27,90

Schraubzwingen



Inhalt Stk.	Best.-Nr.	Preis zzgl. MwSt.
2	194385-5	31,90

Transporttasche



Anwendung	Best.-Nr.	Preis zzgl. MwSt.
Für 2 x Führungsschiene 1400mm	P-67810	50,90

Winkelanschlag



	Best.-Nr.	Preis zzgl. MwSt.
	196664-7	74,90

Führungsschienenadapter

Mit der richtigen Massstabschiene ist es möglich, auf jeden Adapter folgende Maschinen zu führen:



Bezeichnung	Modelle	Beschreibung	Best.-Nr.	Preis zzgl. MwSt.
Führungsschienenadapter	5603R/5705R/5017RKB		192505-5	28,90
Führungsschienenadapter	5903R		192506-3	112,90
Führungsschienenadapter	5103R		192507-1	114,90
Führungsschienenadapter	4329/JV0600/4350/4351/ DJV140/DJV180/		193517-1	38,90
Führungsschienenadapter A	HS7101, DHS710	Adapter zum sauberen führen von Handkreissägen/ Stichsägen auf der Führungsschiene	195837-9	23,50

Führungsschienenadapter

Mit der richtigen Massstabschiene ist es möglich, auf jeden Adapter folgende Maschinen zu führen:

Bezeichnung	Modelle	Beschreibung	Best.-Nr.	Preis zzgl. MwSt.
Führungsschienenadapter B	HS6101, DHS630	Adapter zum sauberen führen von Handkreissägen/ Stichsägen auf der Führungsschiene	195838-7	30,90
Massstabschiene für Stichsäge	DJV181/DJV141/DJV142/BJV180/JV0600/4350FCT/4351CT	Massstabschiene für Stichsäge passend für alle Führungsschienenadapter	345250-3	16,90
Massstabschiene A	HS7101, DHS710	Ersatz-Massstabschiene A passend für alle Führungsschienenadapter	346583-9	5,00
Massstabschiene B/b	HS6101, DHS630	Ersatz-Massstabschiene B passend für alle Führungsschienenadapter	346584-7	18,50



Parallel-Kreisschneide-Set

Modelle	Best.-Nr.	Preis zzgl. MwSt.
4302C/4304/4304T/4305/4305T	192561-5	9,50
JV0600/4327/4329/JV100	192732-4	13,50
4350/4351/BJV140/BJV180/DJV141/DJV142/DJV181/DJV182	193516-3	10,90



Spanreisschutz für Stichsägen

Modelle	Inhalt Stk.	Best.-Nr.	Preis zzgl. MwSt.
JV0600/4327/4329/4350/4351/4304T/4305T	5	192557-6	6,90
JV0600/4327/4329/4350/4351/4304T/4305T	1	415524-7	1,40



Absaugadapter

Modelle	Bezeichnung	Innendurchmesser mm	Aussendurchmesser mm	Best.-Nr.	Preis zzgl. MwSt.
5903R/5103R	Absaugstutzen	32	38	415426-7	3,50
5603R/5704R/5705R	Absaugstutzen	32	38	415517-4	3,00
5143R	Absaugstutzen	30	38	415816-4	9,50
4350CT/4350FCT/4351CT/4351FCT/JV0600K/BJV140/BJV180	Absaugstutzen	19	20	417853-4	1,50
HS7101/HS6101	Absaugstutzen	35	39	453289-3	5,00



Gleitschuh (E-Teil)

Modelle	Kunststoff	Best.-Nr.	Preis zzgl. MwSt.
4304/4304T/4305/4305T	•	413068-1	4,20
4329/JV0600/4340/4341/4350/4351	•	417852-6	4,20

Spanreisschutz für Führungsschienen (E-Teil)

Länge mm	Best.-Nr.	Preis zzgl. MwSt.
1400	194418-6	7,40
3000	194419-4	14,50

Gleitbelag für Führungsschienen (E-Teil)

Länge mm	Best.-Nr.	Preis zzgl. MwSt.
10000	194416-0	22,00

Rutschsicherung (E-Teil)

Länge mm	Best.-Nr.	Preis zzgl. MwSt.
10000	194417-8	22,00

Ein Adapter für alle Maschinen

Mit der richtigen Massstabschiene ist es möglich auf jedem Adapter folgende Maschinen zu führen:
HS7101/ HS6101/ (B)DHS630/ DHS680/ DHS710/ DJV181/ DJV141/ DJV142/ BJV180/ JV0600/ 4350FCT/ 4351FCT



	Bezeichnung	Passendes Gestänge für	Beschreibung	Lieferumfang	Best.-Nr.
	Führungsschienenadapter A	HS7101/DHS710	Adapter zum sauberen führen von Handkreissägen/ Stichsägen auf der Führungsschiene	Adapter inkl. 2x Massstabschiene A	195837-9
	Massstabschiene A	HS7101/DHS710	Ersatz-Massstabschiene A passend für alle Führungsschienenadapter	2x Massstabschiene A	346583-9
	Führungsschienenadapter B	HS6101/(B)DHS630	Adapter zum sauberen führen von Handkreissägen/ Stichsägen auf der Führungsschiene	Adapter inkl. 2x Massstabschiene B	195838-7
	Massstabschiene B	HS6101/(B)DHS630	Ersatz-Massstabschiene B passend für alle Führungsschienenadapter	2x Massstabschiene B	346584-7
	Massstabschiene für Stichsäge	DJV181/DJV141/DJV142/ DJV182B/JV180/JV0600/ 4350FCT/4351FCT	Massstabschiene für Stichsägen passend für alle Führungsschienenadapter	1x Massstabschiene Stichsäge	345250-3
	Führungsschienenadapter-Set	HS7101/DHS710/HS6101/ (B)DHS630/DJV181/DJV141 /DJV142/DJV182/BJV180/ JV0600/4350FCT/4351FCT	Zum sauberen führen von Handkreissägen/Stichsägen auf der Führungsschiene	Adapter inkl. 2x Massstabschiene A 2x Massstabschiene B 1x Massstabschiene Stichsäge 1x Befestigungsschraube	195839-5
	Führungsschienenadapter D	DHS680	Adapter zum sauberen führen von Handkreissägen/ Stichsägen auf der Führungsschiene	Adapter inkl. 2x Massstabschiene D	196953-0

JR1000FTJ

Reciprosäge

419

Handliche Reciprosäge mit Universalaufnahme für Stichsägeblätter

- Werkzeugloser Sägeblattwechsel
- Verstellbarer Führungsschuh
- Kombination aus Reciprosäge und Stichsäge
- Ideal für Ausschnitte in Holz, Gipskartonplatten, Leichtbauplatten etc.
- Auch als Feile und zum Schleifen einsetzbar
- Mit elektronisch regelbarer Hubzahl
- Mit leuchtstarker LED

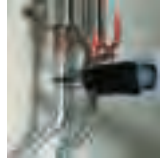

Lieferumfang:
6-KT Stiftschlüssel 3mm
MAKPAC Gr.1
Rundfeile
Flachfeile
Schleifadapter 153-93

Best.-Nr.:
783201-2
821549-5
A-40945
A-40951
A-40967



Leistungsaufnahme	340 Watt
Leerlaufhubzahl	0-4.800 min ⁻¹
Hubhöhe	14 mm
Maße (LxBxH) mm	345x65x96
Gewicht	1,6 kg
Schalldruckpegel (L _{pA})	78 dB(A)
K-Wert Geräusch	3 dB(A)
K-Wert Vibration	2 m/s

JR3050T

Reciprosäge

303

Werkzeugloser Sägeblattwechsel

- Stufenlos regelbare Hubzahl für präzises, materialgerechtes Sägen
- Verstellbarer Führungsschuh zur optimalen Ausnutzung des Sägeblatts
- Mit aufwändigem Schutz gegen das Eindringen von Staub und Spritzwasser



Lieferumfang:
Kofferverschluss
Transportkoffer
Reciprobblatt BIM 152/7-18Z 5St
Reciprobblatt BIM 152/6-11Z 5St
Reciprobblatt HCS 203/6-10Z 5St

Best.-Nr.:
162315-4
824734-9
B-05038
B-05044
B-05153



Leistungsaufnahme	1.010 Watt
Leerlaufhubzahl	0-2.800 min ⁻¹
Hubhöhe	28 mm
Maße (LxBxH) mm	452x97x170
Gewicht	3,3 kg
Schalldruckpegel (L _{pA})	88 dB(A)
Schalleistungspegel (L _{WA})	99 dB(A)
K-Wert Geräusch	3 dB(A)
Vibration Sägen Holzplatte	15 m/s
Vibration Sägen in Holzbalken	20 m/s
K-Wert Vibration	2,5 m/s

JR3060T

Reciprosäge

303

Werkzeugloser Sägeblattwechsel

- Stufenlos regelbare Hubzahl für präzises, materialgerechtes Sägen
- Verstellbarer Führungsschuh zur optimalen Ausnutzung des Sägeblatts
- Mit aufwändigem Schutz gegen das Eindringen von Staub und Spritzwasser
- 4-fach PendelhubEinstellung
- Mit Rutschkupplung



Lieferumfang:
Transportkoffer

Best.-Nr.:
824734-9



Leistungsaufnahme	1.250 Watt
Leerlaufhubzahl	0-2.800 min ⁻¹
Pendelhub	3-fach plus Neutralstellung
Hubhöhe	32 mm
Maße (LxBxH) mm	485x99x181
Gewicht	4,4 kg
Schalldruckpegel (L _{pA})	87 dB(A)
Schalleistungspegel (L _{WA})	98 dB(A)
K-Wert Geräusch	3 dB(A)
Vibration Sägen Holzplatte	15,5 m/s
Vibration Sägen in Holzbalken	21 m/s
K-Wert Vibration	2,0 m/s

JR3070CT

Reciprosäge

303

Werkzeugloser Sägeblattwechsel

- Anti-Vibrations-Technologie AVT
- Stufenlos regelbare Hubzahl
- Verstellbarer Führungsschuh zur optimalen Ausnutzung des Sägeblatts
- Mit aufwändigem Schutz gegen das Eindringen von Staub und Spritzwasser
- 4-fach PendelhubEinstellung
- Mit Rutschkupplung
- Konstantelektronik hält die Hubzahl auch unter Last konstant

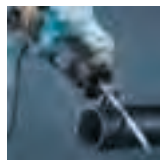

Lieferumfang:
Transportkoffer

Best.-Nr.:
824734-9



Leistungsaufnahme	1.510 Watt
Leerlaufhubzahl	0-2.800 min ⁻¹
Pendelhub	3-fach plus Neutralstellung
Hubhöhe	32 mm
Maße (LxBxH) mm	485x99x181
Gewicht	4,6 kg
Schalldruckpegel (L _{pA})	88 dB(A)
Schalleistungspegel (L _{WA})	99 dB(A)
K-Wert Geräusch	3 dB(A)
Vibration Sägen Holzplatte	9,5 m/s
Vibration Sägen in Holzbalken	10,5 m/s
K-Wert Vibration	1,5 m/s

Übersicht der Schnittleistungen bei Kapp- und Gehrungssägen

Auf die Richtung kommt es an

Zur besseren Orientierung und Vergleichbarkeit haben wir die Schnittleistungen aller Maschinen farblich gekennzeichnet. Die Zuweisung der Farben entnehmen Sie dem Schaubild.

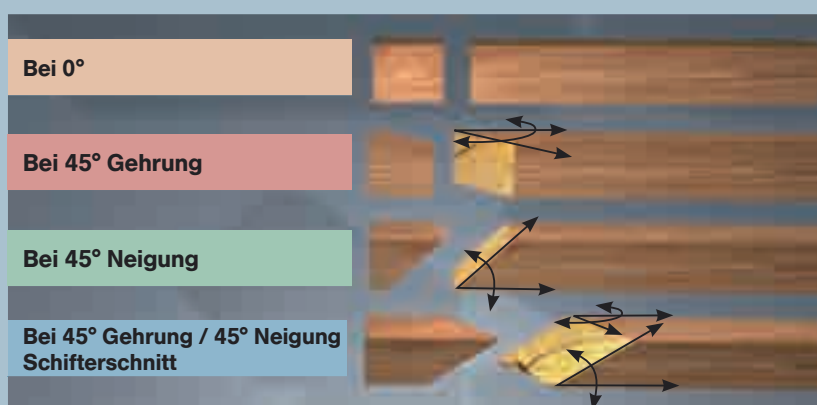

LF1000



Schnittleistung bei 0°	20 x 210 mm / 68 x 155 mm
Schnittleistung 45° Gehrung	50 x 120 mm / 68 x 95 mm
Schnittleistung 45° Neigung	50 x 140 mm
Schnittleistung 45°/45°	30 x 120 mm
Max. Schnitttiefe 90° Tischkreissägenmodus	70 mm
Max. Schnitttiefe 45° Tischkreissägenmodus	48 mm

LH1040F



Schnittleistung bei 0°	93 x 95 mm / 69 x 130 mm
Schnittleistung 45° Gehrung	93 x 67 mm / 69 x 85 mm
Schnittleistung 45° Neigung	53 x 95 mm / 35 x 130 mm
Schnittleistung 45°/45°	49 x 67 mm / 35 x 91 mm
Max. Schnitttiefe 90° Tischkreissäge	40 mm

LH1200FL

Schnittleistung bei 0°	95 x 155 mm / 62 x 220 mm
Schnittleistung 45° Gehrung	95 x 110 mm / 62 x 135 mm
Schnittleistung 45° Neigung	64 x 155 mm / 40 x 200 mm
Schnittleistung 45°/45°	64 x 65 mm / 40 x 125 mm
Max. Schnitttiefe 90° Tischkreissäge	52 mm

MLT100X



Schnittleistung bei 0°	91 mm
Schnittleistung 45° Gehrung	63 mm

2704

Schnittleistung bei 0°	91 mm
Schnittleistung 45° Gehrung	63 mm

MLS100

1.500 W

Schnittleistung bei 0°	75 x 130 mm
Schnittleistung 45° Gehrung	75 x 90 mm
Schnittleistung 45° Neigung	48 x 120 mm
Schnittleistung 45°/45°	48 x 90 mm

LS0714FB



Schnittleistung bei 0°	60 x 265 mm / 52 x 300 mm
Schnittleistung 45° Gehrung	60 x 160 mm / 52 x 212 mm
Schnittleistung 45° Neigung	40 x 300 mm
Schnittleistung 45°/45°	40 x 212 mm

LS0815FL

Schnittleistung bei 0°	65 x 305 mm
Schnittleistung 45° Gehrung	65 x 215 mm
Schnittleistung 60° Gehrung	65 x 150 mm
Schnittleistung 45° Neigung	50 x 305 mm
Schnittleistung 45°/45°	50 x 215 mm
Schnittleistung 5° Neigung/0° Gehrung	60 x 305 mm

LS1016LB

Schnittleistung bei 0°	91 x 279 mm / 68 x 310 mm
Schnittleistung 45° Gehrung	91 x 197 mm / 68 x 218 mm
Schnittleistung 45° Neigung	58 x 279 mm / 42 x 310 mm
Schnittleistung 45°/45°	58 x 197 mm / 42 x 218 mm

LS1018L

Schnittleistung bei 0°	100 x 260 mm / 91 x 305 mm
Schnittleistung 45° Gehrung	100 x 140 mm / 91 x 220 mm
Schnittleistung 45° Neigung	50 x 310 mm
Schnittleistung 45°/45°	50 x 220 mm

LS1216LB

Schnittleistung bei 0°	102 x 363 mm / 87 x 382 mm
Schnittleistung 45° Gehrung	102 x 255 mm / 87 x 268 mm
Schnittleistung 45° Neigung	69 x 363 mm / 59 x 363 mm
Schnittleistung 45°/45°	69 x 255 mm / 59 x 268 mm

DLS713RME

Schnittleistung bei 0°	60 x 265 mm / 52 x 300 mm
Schnittleistung 45° Gehrung	60 x 160 mm / 52 x 212 mm
Schnittleistung 45° Neigung	25 x 300 mm
Schnittleistung 45°/45°	25 x 212 mm

LF1000

Tisch-, Kapp-, und Gehrungssäge

153



Universelle Tisch, Kapp- und Gehrungssäge mit einfacher Flip-Over-Funktion: mit wenigen Handgriffen lässt sich der Tisch umschwenken von einer Tischkreissäge zu einer Kapp- und Gehrungssäge

- Sägertisch in beiden Betriebsfunktionen nach links und rechts stufenlos von 0° - 45° drehbar
- Im Kappsägenbetrieb Sägekopf stufenlos bis 45° nach links neigbar
- Mit Sanftanlauf, Motorbremse und Konstantelektronik

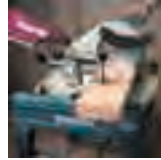

Lieferumfang:	Best-Nr.:
Staubsaack	122523-9
Schraubzwinde kpl.	122728-1
Parallelanschlag kpl.	122729-9
Winkelanschlag	122730-4
Obere Abdeckung kpl.	122731-2
Staubbox kpl.	122732-0
Einstelldreieck	762001-3



Leistungsaufnahme	1.650 Watt
Leerlaufdrehzahl	2.700 min ⁻¹
Übersicht Schnittleistungen	Seite 191
Sägeblatt-Ø / Bohrung	260/30 mm
Maße (LxBxH) mm	660x650x1.220
Gewicht	36,0 kg
Schalldruckpegel (L _{PA})	91 dB(A)
Schalleistungspegel (L _{WA})	108 dB(A)
K-Wert Geräusch	3,0 dB(A)
Vibration	2,5 m/s
K-Wert Vibration	1,5 m/s

LH1040F

Universal-Kapp- und Gehrungssäge

153



Kombinierte Maschine nutzbar als Kapp- und Gehrungssäge oder als Tischkreissäge

- Drehteller nach rechts um 52° und nach links um 45° drehbar
- Sägekopf nach links neigbar bis 45°
- Mit Sicherheitseinschaltperre gegen unbeabsichtigtes Einschalten
- Sanftanlauf und Motorbremse
- Fremdabsaugung anschließbar
- Separat zuschaltbare Schnittstellenbeleuchtung mit 4 LED

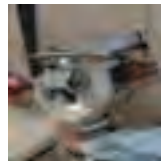

Lieferumfang:	Best-Nr.:
Staubsaack	122523-9
Parallelanschlag	122707-9
Schraubzwinde	192625-5
Auflageverlängerung	322312-4
Sägeblattabdeckung	418626-8
Einstelldreieck	762001-3
Steckschlüssel SW13	782212-4



Leistungsaufnahme	1.650 Watt
Leerlaufdrehzahl	4.800 min ⁻¹
Übersicht Schnittleistungen	Seite 191
Sägeblatt-Ø / Bohrung	260/30 mm
Maße (LxBxH) mm	530x476x535
Gewicht	14,3 kg
Schalldruckpegel (L _{PA})	93 dB(A)
Schalleistungspegel (L _{WA})	107 dB(A)
K-Wert Geräusch	3,0 dB(A)
Vibration	2,5 m/s
K-Wert Vibration	1,5 m/s

LH1200FL

Universal-Kapp- und Gehrungssäge

JM233



Kombinierte Maschine nutzbar als Kapp- und Gehrungssäge oder als Tischkreissäge

- Drehteller nach rechts um 52° und nach links um 47° drehbar
- Sägekopf nach links stufenlos bis auf 45° neigbar
- Robuster Sägertisch aus Aluminium-Druckguss
- Mit Laserlinie
- Separat zuschaltbare Schnittstellenbeleuchtung mit 4 LED
- Mit Sicherheitsschalter gegen unbeabsichtigtes Einschalten



Lieferumfang:	Best-Nr.:
Steckschlüssel 13-3	782230-2
HM-Sägeb. 305x30x40Z	B-03573
Auflageverlängerung	JM23100500
Staubsaack	JM23100501
Horizontalschraubzwinde	JM23100502
Parallelanschlag	JM23300008
Schutzhaube kpl.	JM23300217



Leistungsaufnahme	1.650 Watt
Leerlaufdrehzahl	3.800 min ⁻¹
Übersicht Schnittleistungen	Seite 191
Sägeblatt-Ø / Bohrung	305/30 mm
Maße (LxBxH) mm	610x535x692
Gewicht	20,7 kg
Schalldruckpegel (L _{PA})	93 dB(A)
Schalleistungspegel (L _{WA})	107 dB(A)
K-Wert Geräusch	3,0 dB(A)
Vibration	2,5 m/s
K-Wert Vibration	1,5 m/s

LS0714FB

Kapp- und Gehrungssäge

303



Doppelter Zug-Mechanismus erhöht die Schnittleistung bei kompakter Bauweise

- Zug-Mechanismus 4-fach gelagert mit Linear-Kugellagern
- Arbeitstisch nach rechts 57° und links bis 47° drehbar
- Sägekopf nach links um 45° und rechts um 5° neigbar
- Effektive Staubsammelbox mit Zyklon-Staubabschneider
- Mit verstellbarer Beleuchtung der Schnittstelle
- Untergestell im Sonderzubehör lieferbar: Best-Nr. 194043-3

Lieferumfang:	Best-Nr.:
Schraubklemme kpl.	122571-8
Staubbox	194175-6
Auflageverlängerung	322312-4
HM-Sägeb. 190x20x24Z	B-04298



Leistungsaufnahme	1.010 Watt
Leerlaufdrehzahl	6.000 min ⁻¹
Übersicht Schnittleistungen	Seite 191
Sägeblatt-Ø / Bohrung	190/20 mm
Maße (LxBxH) mm	670x430x458
Gewicht	12,8 kg
Schalldruckpegel (L _{PA})	92 dB(A)
Schalleistungspegel (L _{WA})	101 dB(A)
K-Wert Geräusch	3,0 dB(A)
Vibration	2,5 m/s
K-Wert Vibration	1,5 m/s

Kapp- und Gehrungssäge

LS0815FL

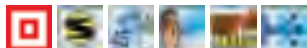

Leistungsaufnahme	1.400 Watt
Leerlaufdrehzahl	5.000 min ⁻¹
Übersicht Schnittleistungen	Seite 191
Sägeblatt-Ø / Bohrung	216/30 mm
Maße (LxBxH) mm	755x450x488
Gewicht	14,1 kg
Schalldruckpegel (L _{pA})	87 dB(A)
Schalleistungspegel (L _{WA})	110 dB(A)
K-Wert Geräusch	3,0 dB(A)
Vibration	2,5 m/s
K-Wert Vibration	1,5 m/s

Kapp- und Gehrungssäge mit einer Schnittleistung von 65x305mm

- Arbeitstisch nach rechts bis 60° und nach links bis 50° drehbar
- Sägekopf nach links um 48° und rechts um 5° neigbar
- Leichter Transport durch integrierten Tragegriff
- Mit Laserlinie

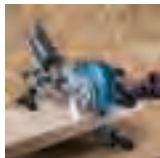

Lieferumfang:	Best.-Nr.:
Steckschlüssel 13-3	782230-2
Auflageverlängerung	JM23100500
Staubsack	JM23100501
Horizontalschraubzwinde	JM23100502
Anschlagerhöhung rechts	JM23200110
Einstelldreieck	JM27000328



153

Kapp- und Gehrungssäge

LS1016LB



Leistungsaufnahme	1.510 Watt
Leerlaufdrehzahl	3.200 min ⁻¹
Übersicht Schnittleistungen	Seite 191
Sägeblatt-Ø / Bohrung	260/30 mm
Maße (LxBxH) mm	718x640x671
Gewicht	24,2 kg
Schalldruckpegel (L _{pA})	92 dB(A)
Schalleistungspegel (L _{WA})	101 dB(A)
K-Wert Geräusch	3,0 dB(A)
Vibration	2,5 m/s
K-Wert Vibration	1,5 m/s

Kapp- und Gehrungssäge mit 91 x 278 mm Schnittleistung

- Mit Laserlinie
- Zug-Mechanismus erhöht die Schnittleistung bei kompakter Bauweise
- Sehr leichtgängiger Zug-Mechanismus durch 4-fache Lagerung mit 6 Linearkugellagern
- Arbeitstisch nach rechts bis 60° und nach links bis 52° drehbar
- Sägekopf links und rechts um 45° neigbar mit Rastungen bei 22,5°, 33,9° und 45°



Lieferumfang:	Best.-Nr.:
Schraubzwinde kpl.	122854-6
Staubbox	194175-6
Auflageverlängerung 200mm	195240-4
Auflageverlängerung 200mm	325673-1
Einstelldreieck	762001-3
Steckschlüssel SW13	782232-8
HM-Sägeb. 260x30x60Z Corean	B-11019



JM231

Kapp- und Gehrungssäge

LS1018L



Leistungsaufnahme	1.430 Watt
Leerlaufdrehzahl	4.300 min ⁻¹
Übersicht Schnittleistungen	Seite 191
Sägeblatt-Ø / Bohrung	260/30 mm
Maße (LxBxH) mm	825x536x633
Gewicht	19,9 kg
Schalldruckpegel (L _{pA})	97 dB(A)
Schalleistungspegel (L _{WA})	103 dB(A)
K-Wert Geräusch	3,0 dB(A)
Vibration	2,5 m/s
K-Wert Vibration	1,5 m/s

Für den gelegentlichen, nicht professionellen Einsatz

- Kapp- und Gehrungssäge mit 91 x 305 mm Schnittleistung
- Zug-Mechanismus erhöht die Schnittleistung bei kompakter Bauweise
- Mit Laserlinie
- Arbeitstisch nach rechts bis 60° und nach links bis 47° drehbar
- Sägekopf links und rechts um 45° neigbar
- Mit integriertem Handgriff für den leichten Transport



Lieferumfang:	Best.-Nr.:
Steckschlüssel 13-3	782230-2
MAKBLADE Sägeb. 260x30x40Z	B-32770
Auflageverlängerung	JM23100500
Staubsack	JM23100501
Horizontalschraubzwinde	JM23100502
Einstelldreieck	JM27000328



153

Kapp- und Gehrungssäge

LS1216LB

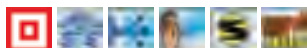

Leistungsaufnahme	1.650 Watt
Leerlaufdrehzahl	3.200 min ⁻¹
Übersicht Schnittleistungen	Seite 191
Sägeblatt-Ø / Bohrung	305/30 mm
Maße (LxBxH) mm	806x640x721
Gewicht	26,4 kg
Schalldruckpegel (L _{pA})	91 dB(A)
Schalleistungspegel (L _{WA})	101 dB(A)
K-Wert Geräusch	3,0 dB(A)
Vibration	2,5 m/s
K-Wert Vibration	1,5 m/s

Kapp- und Gehrungssäge mit 115 x 325 mm Schnittleistung

- Mit Laserlinie
- Zug-Mechanismus erhöht die Schnittleistung bei kompakter Bauweise
- Sehr leichtgängiger Zug-Mechanismus durch 4-fache Lagerung mit 6 Linearkugellagern
- Arbeitstisch nach rechts bis 60° und nach links bis 52° drehbar
- Sägekopf links und rechts um 45° neigbar mit Rasten bei 22,5°, 33,9° und 45°

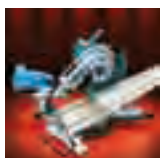

Lieferumfang:	Best.-Nr.:
Schraubzwinde kpl.	122854-6
Staubbox	194175-6
Auflageverlängerung 200mm	325673-1
Einstelldreieck	762001-3
Steckschlüssel SW13	782232-8
6-KT Stiftschlüssel 2,5mm	783208-8
HM-Sägeb. 305x30x70Z	B-04606



2704

Tischkreissäge

153

Tischkreissäge mit großem Arbeitstisch aus Aluminium-Druckguß



Lieferumfang:	Best.-Nr.:
Winkelanschlag kpl.	122734-6
Sägeblattabdeckung kpl.	122738-8
Parallelanschlag	122739-6
Schiebestock	416772-1
Absaugadapter	419093-0
Einmaulschlüssel SW 19	781038-1
Einmaulschlüssel SW 19-22	782024-5



Leistungsaufnahme	1.650 Watt
Leerlaufdrehzahl	4.800 min ⁻¹
Übersicht Schnittleistungen	Seite 191
ägeblatt-Ø / Bohrung	260/30 mm
Maße (LxBxH) mm	760x766x344
Gewicht	34,9 kg
Schalldruckpegel (L _{pA})	94 dB(A)
Schalleistungspegel (L _{WA})	107 dB(A)
K-Wert Geräusch	3,0 dB(A)
Vibration	2,5 m/s
K-Wert Vibration	1,5 m/s

2712

Tischkreissäge

Tischkreissäge mit Induktionsmotor für leisen Betrieb und lange Wartungsfreiheit



Lieferumfang:	Best.-Nr.:
Erweiterungstisch	JM27100129
Schiebeblock	JM27100130
Parallel-/Winkelanschlag	JM27110005



Leistungsaufnahme	2.000 Watt
Leerlaufdrehzahl	2.950 min ⁻¹
Übersicht Schnittleistungen	Seite 191
Sägeblatt-Ø / Bohrung	315/30 mm
Maße (LxBxH) mm	1.670x700x810
Gewicht	52,9 kg
Schalldruckpegel (L _{pA})	93 dB(A)
Schalleistungspegel (L _{WA})	105 dB(A)
K-Wert Geräusch	3,0 dB(A)
Vibration	2,5 m/s
K-Wert Vibration	1,5 m/s

MLS100

Kapp- und Gehrungssäge

JM230

Für den gelegentlichen, nicht professionellen Einsatz

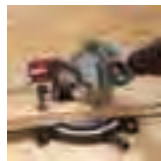

Lieferumfang:	Best.-Nr.:
Staubsaug	122523-9
Einstelldreieck	762001-3
HM-Sägeb. 255x30x40Z	B-10338
Auflageverlängerung	JM23000127
Einmaulschlüssel	JM23000130
Schraubzwinde kpl.	JM23000131



Leistungsaufnahme	1.500 Watt
Leerlaufdrehzahl	4.200 min ⁻¹
Übersicht Schnittleistungen	Seite 191
ägeblatt-Ø / Bohrung	255/30 mm
Maße (LxBxH) mm	610x485x515
Gewicht	14,7 kg
Schalldruckpegel (L _{pA})	92 dB(A)
Schalleistungspegel (L _{WA})	105 dB(A)
K-Wert Geräusch	3,0 dB(A)
Vibration	2,5 m/s
K-Wert Vibration	1,5 m/s

MLT100X

Tischkreissäge

JM230

Inkl. Untergestell



Lieferumfang:	Best.-Nr.:
Auflageverlängerung links	194086-5
HM-Sägeb. 260x30x40Z	B-03545
Schiebestock	JM27000086
Parallelanschlag	JM27000202
Winkelanschlag	JM27000224
Untergestell	JM27000300



Leistungsaufnahme	1.500 Watt
Leerlaufdrehzahl	4.500 min ⁻¹
Übersicht Schnittleistungen	Seite 191
Sägeblatt-Ø / Bohrung	260/30 mm
Maße (LxBxH) mm	726x984x333
Gewicht	35,0 kg
Gewicht Untergestell	38,7 kg
Schalldruckpegel (L _{pA})	92 dB(A)
Schalleistungspegel (L _{WA})	105 dB(A)
K-Wert Geräusch	3,0 dB(A)
Vibration	2,5 m/s
K-Wert Vibration	1,5 m/s

Zubehör Tisch-, Kapp- und Gehrungssägen

Für Kapp- und Gehrungssägen



Modelle	Best.-Nr.	Preis zzgl. MwSt.
LS0714FB/MLS100/LS1040F/LS1018/LS1016LB/LS1216LB/LH1040F/2012NB/LC1230	194043-3	124,90

Für Tischkreissägen



Modelle	Best.-Nr.	Preis zzgl. MwSt.
Fahrbar und auf verschiedene Höhen einstellbar.		
2704/MLT100X	194093-8	337,00

Universaluntergestell



Modelle	Best.-Nr.	Preis zzgl. MwSt.
LS0714FB/MLS100/LS1040F/LS1018/LS1016LB/LS1216LB/LS1013L/LS1216	DEAWST05	295,00
LS0714FB/MLS100/LS1040F/LS1018/LS1016LB/LS1216LB/LS1013L/LS1216	DEAWST06	223,00



Zubehör für Universaluntergestell WST06



Bemerkung	Best.-Nr.	Preis zzgl. MwSt.
Einmaulschlüssel	JM23600058	5,90
Schnellwechsel-Set	JM23610050	74,90

Untergestell für MLT100X



Modelle	Best.-Nr.	Preis zzgl. MwSt.
Fahrbar und höhenverstellbar		
MLT100X	JM27000300	225,00



Kugelrollenbock

Modelle	Best.-Nr.	Preis zzgl. MwSt.
LF1000/LH1040F/LH1200FL/MLT100X/2704/MLS100/LS0714FB/LS1040F/LS1016LB/LS1018L/LS1216LB	P-35411	114,90

Staubsäcke



Modelle	Inhalt Stk.	Best.-Nr.	Preis zzgl. MwSt.
LF1000/LH1040F/MLS100/LS1040F	1	122523-9	13,50
LS0714FB/MLS100/LS1040F/LS1018/LS1016LB/LS1216LB/LH1040F/LF1000	1	122852-0	5,00
PJ7000/MLS100/LH1040F/LF1000	1	410602-8	1,50
LS0810	1	410703-2	4,50
LH1200FL/LS1018L	1	JM23100501	4,50

Staubsaugmelbox



Modelle	Best.-Nr.	Preis zzgl. MwSt.
LF1000	122732-0	20,90
LS0714FB/LS1040F/LS1016FB/LS1216LB	194175-6	52,90

Schraubklemmen komplett



Modelle	Best.-Nr.	Preis zzgl. MwSt.
LS1040F	122536-0	44,90
LS1013	122538-6	89,90
LS1214L	122540-9	7,50
LS0714FB	122571-8	38,90
LF1000	122728-1	13,50
LS1016LB/LS1216LB	122854-6	16,90
MLS100	JM23000131	9,50
LS1018L/LH1200FL	JM23100502	7,50

Horizontalschraubzwingen

bis max 120mm



Modelle	Best.-Nr.	Preis zzgl. MwSt.
LS1013	122470-4	96,90
LH1040F	122563-7	69,90
LS1018/LS1016LB/LS1216LB	122930-6	72,90
LS1040F	192625-5	42,90

Auflageverlängerungen / Erweiterungstisch



Modelle	Anwendung	Inhalt Stk.	Best.-Nr.	Preis zzgl. MwSt.
LH1040F/LS0714FB		2	123101-8	12,50
LS1040F		2	192621-3	31,90
2704	Links	1	194086-5	44,90
2704	Hinten	1	194087-3	44,90
LS1016		1	195240-4	7,50

Auflageverlängerungen / Erweiterungstisch



Modelle	Anwendung	Inhalt Stk.	Best.-Nr.	Preis zzgl. MwSt.
LH1040F/LS0714FB		2	322312-4	3,00
LS1013		1	322932-4	8,50
LS1016LB		2	325673-1	3,85
MLS100		2	JM23000127	10,90
LS1018L/LH1200FL		2	JM23100500	8,50

Einstelldreieck



Modelle	Best.-Nr.	Preis zzgl. MwSt.
LS0714FB/LS1040F/LS1018/LS1016LB/LS1216LB/LH1040F/LF1000/2704/MLT100X/1806B/KP0800/KP0810/KP0810C	762001-3	1,50
LH1200FL/MLT100X	JM27000328	1,00

Abschlussleistenhalter

Haltersatz zum Schneiden von Abschlussleisten.



Modelle	Best.-Nr.	Preis zzgl. MwSt.
LS1016L	192669-5	83,90
LS1216L	195253-5	80,90

Leuchtstofflampe



Modelle	Best.-Nr.	Preis zzgl. MwSt.
LS0714FB/LS1040F	193730-1	3,50

Anschlagerhöhung



Modelle	Best.-Nr.	Preis zzgl. MwSt.
LS0714FB/LH1040F	122472-0	10,90
LS1013	194003-5	89,90
LS1018L	JM23200110	20,90

Schiebestöcke / Schieblock



Modelle	Best.-Nr.	Preis zzgl. MwSt.
2704/LH1040F	416772-1	4,50
LF1000	419043-5	1,95
LH1200FL/MLT100X	JM27000086	1,35
2712	JM27100130	6,90

Parallelanschlüge



Modelle	Best.-Nr.	Preis zzgl. MwSt.
LH1040F	122707-9	16,90

Parallelanschläge



Modelle	Best.-Nr.	Preis zzgl. MwSt.
LF1000	122729-9	25,90
2704	122739-6	166,00
2704	122740-1	89,90
LH1200FL	JM23300008	42,90
MLT100X	JM27000202	25,90

Winkelanschläge



Modelle	Best.-Nr.	Preis zzgl. MwSt.
LF1000	122730-4	16,90
2704	122734-6	69,90
MLT100X	JM27000224	28,90
2712	JM27110005	32,50

Sägeblattschutz



Modelle	Best.-Nr.	Preis zzgl. MwSt.
LF1000	122731-2	22,50
LH1040F	418626-8	16,90
LH1200FL	JM23300217	14,50

Absaugadapter



Modelle	Bezeichnung	Innendurchmesser mm	Aussendurchmesser mm	Best.-Nr.	Preis zzgl. MwSt.
LF1000/KP0800/ KP0810K/KP0810CK/ BKP180	Winkel	22	37,5	416368-8	4,50
2704	Absaugadapter	43	52	419093-0	4,50

303 

Bandsäge

2107FK



Leistungsaufnahme	710 Watt
Bandgeschwindigkeit	60-105 m/min
Sägebandlänge	1.140 mm
Sägebandbreite	13 mm
Schnittleistung Rundmaterial	120 mm
Maße (LxBxH) mm	508x188x256
Gewicht	6,0 kg
Schalldruckpegel (L _{PA})	86 dB(A)
Schalleistungspegel (L _{WA})	98 dB(A)
K-Wert Geräusch	3 dB(A)
Vibration Sägen Holz	2,5 m/s
Vibration Sägen Metall	2,5 m/s
K-Wert Vibration	1,5 m/s

Ideal zum Schneiden von Rohren und Profilen

- Sehr robust durch starke Brückenkonstruktion mit Aluminium-Rahmen
- Durch verstellbaren Zusatzgriff immer die richtige Arbeitsposition
- Elektronisch regelbare Bandgeschwindigkeit
- Mit einstellbarem Tiefenanschlag
- Ständer im Sonderzubehör lieferbar: 194069-5
- Separat zuschaltbare Schnittstellenbeleuchtung
- Kohlebürsten von außen wechselbar



Lieferumfang:
Handgriff
6-KT Stiftschlüssel 4mm
Bandsägeblatt 18Z"
Transportkoffer

Best.-Nr.:
418889-6
783202-0
792559-8
824728-4



Bandsäge

LB1200F



Leistungsaufnahme	900 Watt
Leerlaufdrehzahl 1. Gang	400 min ⁻¹
Leerlaufdrehzahl 2. Gang	800 min ⁻¹
Bandgeschwindigkeit	400/800 m/min
Sägebandlänge	2.240 mm
Sägebandbreite	6, 13, 16 mm
Maße (LxBxH) mm	615x775x1.600
Gewicht	81,2 kg
Schalldruckpegel (L _{PA})	81 dB(A)
Schalleistungspegel (L _{WA})	94 dB(A)
K-Wert Geräusch	3 dB(A)
Vibration Sägen Holz	2,5 m/s
Vibration Sägen Metall	2,5 m/s
K-Wert Vibration	1,5 m/s

Halbstationäre Bandsäge für den mobilen Einsatz

- Werkzeugloser Bandwechsel
- Hohe Bandgeschwindigkeit für schnelle Schnitte
- Tisch von -2° bis -45° verstellbar
- Bandgeschwindigkeit in 2 Stufen einstellbar
- Untergestell auf Rollen zum leichten Transport
- Mit Staubbox
- Mit leuchtstarker LED



Lieferumfang:
Bandsägeblatt 4Z " Quersch.
Bandsägeblatt 4Z " Universal
Bandsägeblatt 6Z " Kurvensch.
Bandsägeblatt 14Z " NE-Metall
Parallelanschlag
Winkelanschlag
Schiebestock











Best.-Nr.:
B-16667
B-16673
B-16689
B-16698
JM21080230
JM21080260
JM21080290



Werkzeuge

▣ Schleifer



-  Schutzisolation
-  Regelbare Drehzahl
-  Motorbremse
-  Elektronische Drehzahlumschaltung 2-stufig
-  Elektronische Drehzahlumschaltung 2-stufig
-  Rutschkupplung
-  Konstantelektronik
-  Sanftanlauf
-  KLETT-Verschluss
-  Anschluß für Staubabsaugung
-  LED
-  Transportkoffer

64 

Faust-Schwingschleifer

BO4555J



Leistungsaufnahme	200 Watt
Leerlaufhubzahl	28.000 min ⁻¹
Schwingkreis	1,5 mm
Papiergröße Klett	114 x 102 mm
Schleifplattengröße	102x112 mm
Absaugstutzen innen	28 mm
Absaugstutzen außen	32 mm
Maße (LxBxH) mm	131x112x142
Gewicht	1,1 kg
Schalldruckpegel (L _{PA})	81 dB(A)
K-Wert Geräusch	3 dB(A)
Vibration Schleifen	2,5 m/s
K-Wert Vibration	1,5 m/s

Sehr handlicher und leichter Faust-Schwingschleifer

- Perfekte Gehäusegestaltung ermöglicht verschiedene Greifvarianten
- Äußerst geringe Geräuschemissionen und sehr vibrationsarmer Betrieb
- Sehr effektive Staubabsaugung durch die Grundplatte
- Schleifpapierbefestigung durch Klettverschluss



Lieferumfang:	Best.-Nr.:
Staubbox kpl.	135246-0
Schleifplatte	158323-1
Staubsack-Adapter	193745-8
Lochungsplatte	413094-0
MAKPAC Gr.2	821550-0
Schleifpap. 102x114mm Set	P-15883



419 

Faust-Schwingschleifer

BO4558J

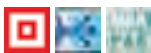

Leistungsaufnahme	200 Watt
Leerlaufhubzahl	28.000 min ⁻¹
Schwingkreis	1,5 mm
Papiergröße	114 x 140 mm
Schleifplattengröße	102x112 mm
Absaugstutzen innen	28 mm
Absaugstutzen außen	32 mm
Maße (LxBxH) mm	131x112x141
Gewicht	1,2 kg
Schalldruckpegel (L _{PA})	79 dB(A)
K-Wert Geräusch	3 dB(A)
Vibration Schleifen	2,5 m/s
K-Wert Vibration	1,5 m/s

Leichter und handlicher Faust-Schwingschleifer mit Anti-Vibrations-System

- Bequemer Papierwechsel über Spannhebel
- Einhandführung ermöglicht gleichzeitig Prüfung der behandelten Oberfläche
- Staubabsaugung durch die Grundplatte
- Verstärkte Aluminium-Grundplatte



Lieferumfang:	Best.-Nr.:
Staubbox kpl.	135246-0
Staubsack Papier 5Stk	194746-9
Lochungsplatte	413094-0
MAKPAC Gr.2	821550-0
Schleifpap. 102x114mm Set	P-15883



64 

Faust-Schwingschleifer

BO4565J



Leistungsaufnahme	200 Watt
Leerlaufhubzahl	28.000 min ⁻¹
Schwingkreis	1,5 mm
Papiergröße	Dreieck 96 mm
Papiergröße Klett	102 x 114 mm
Schleifplattengröße	190x112 mm
Absaugstutzen innen	28 mm
Absaugstutzen außen	32 mm
Maße (LxBxH) mm	197x100x137
Gewicht	1,2 kg
Schalldruckpegel (L _{PA})	81 dB(A)
K-Wert Geräusch	3 dB(A)
Vibration Schleifen	4,0 m/s
K-Wert Vibration	1,5 m/s

Sehr handlicher und leichter Faust-Schwingschleifer mit Dreiecksplatte

- Perfekte Gehäusegestaltung ermöglicht verschiedene Greifvarianten
- Mit 3-eckigem Grundplattenüberstand zur gleichzeitigen Bearbeitung von Ober- und Unterkanten
- Äußerst geringe Geräuschemissionen und sehr vibrationsarmer Betrieb
- Sehr effektive Staubabsaugung durch die Grundplatte

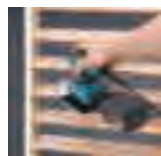

Lieferumfang:	Best.-Nr.:
Staubbox kpl.	135246-0
Staubsack Papier 5Stk	194746-9
MAKPAC Gr.2	821550-0



64 

Schwingschleifer

BO3711J



Leistungsaufnahme	190 Watt
Schwingkreis	2 mm
Papiergröße	93 x 228 mm
Schleifplattengröße	185x93 mm
Absaugstutzen innen	28 mm
Absaugstutzen außen	32 mm
Maße (LxBxH) mm	253x92x154
Gewicht	1,6 kg
Schalldruckpegel (L _{PA})	72 dB(A)
K-Wert Geräusch	3 dB(A)
Vibration Schleifen	3,5 m/s
K-Wert Vibration	1,5 m/s

Elektronische Drehzahlvorwahl

- Bequemer Papierwechsel über Spannhebel
- Verstärkte Aluminium-Grundplatte
- Anti-Vibrations-System für ermüdungsfreies Arbeiten
- Staubabsaugung durch die Grundplatte



Lieferumfang:	Best.-Nr.:
Staubbox kpl.	135327-0
Staubsack Papier 5Stk	194746-9
MAKPAC Gr.2	821550-0



BO4900VJ

Schwingschleifer

419

Feinschliff-Schwingschleifer mit hoher Abtragleistung

- Anti-Vibrations-System für ermüdungsarmes Arbeiten
- Elektronisch einstellbare Schwing-/Hubzahl
- Schleifpapierbefestigung über Schnellspannhebel oder praktischem Klettverschluss



Lieferumfang:
Staubsaackhalter + 1xPapiersack
MAKPAC Gr.2

Best.-Nr.:
193294-5
821550-0



Leistungsaufnahme	330 Watt
Schwingkreis	2,6 mm
Papiergröße	115 x 280 mm
Papiergröße Klett	115 x 232 mm
Schleifplattengröße	229x115 mm
Absaugstutzen innen	19 mm
Absaugstutzen außen	22 mm
Maße (LxBxH) mm	289x115x190
Gewicht	2,7 kg
Schalldruckpegel (L _{pA})	71 dB(A)
K-Wert Geräusch	3 dB(A)
Vibration Schleifen	5,0 m/s
K-Wert Vibration	1,5 m/s

BO4901J

Schwingschleifer

419

Feinschliff-Schwingschleifer mit hoher Abtragleistung

- Anti-Vibrations-System für ermüdungsarmes Arbeiten
- Schleifpapierbefestigung über Schnellspannhebel
- Nur Fremdabsaugung möglich



Lieferumfang:
MAKPAC Gr.2

Best.-Nr.:
821550-0



Leistungsaufnahme	330 Watt
Leerlaufhubzahl	22.000 min ⁻¹
Schwingkreis	2,6 mm
Papiergröße	115 x 280 mm
Schleifplattengröße	229x115 mm
Absaugstutzen innen	19 mm
Absaugstutzen außen	22 mm
Maße (LxBxH) mm	289x115x190
Gewicht	2,7 kg
Schalldruckpegel (L _{pA})	71 dB(A)
K-Wert Geräusch	3 dB(A)
Vibration Schleifen	5,0 m/s
K-Wert Vibration	1,5 m/s

9046J

Schwingschleifer

419

Staubdichte Motorabdichtung durch separate Staubabsaugturbinkammer

- Vibrationsarmer Lauf
- Staubabsaugung durch die Grundplatte oder Fremdabsaugung anschließbar
- Präzise Führung durch Zusatzhandgriff
- Schleifpapierbefestigung über Schnellspannhebel oder praktischen Klettverschluss

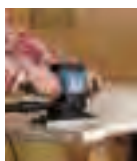

Lieferumfang:
Staubsaackhalter + 1xPapiersack
MAKPAC Gr.2
Schleifpap. 115x280mm K60
Schleifpap. 115x280mm K100
Schleifpap. 115x280mm K150

Best.-Nr.:
193294-5
821550-0
P-33015
P-33037
P-33059



Leistungsaufnahme	600 Watt
Leerlaufhubzahl	6.000 min ⁻¹
Schwingkreis	5 mm
Papiergröße	115 x 280 mm
Papiergröße Klett	115 x 232 mm
Schleifplattengröße	229x115 mm
Absaugstutzen innen	19 mm
Absaugstutzen außen	22 mm
Maße (LxBxH) mm	283x115x219
Gewicht	3,1 kg
Schalldruckpegel (L _{pA})	84 dB(A)
K-Wert Geräusch	3 dB(A)
Vibration Schleifen	3,5 m/s
K-Wert Vibration	1,5 m/s

419 

Exzentrerschleifer 125 mm

BO5031J



Leistungsaufnahme	300 Watt
Leerlaufdrehzahl	4.000-12.000 min ⁻¹
Schwingkreis	2,8 mm
Exzenter	2,8 mm
Durchmesser Schleifscheibe	125 mm
Maße (LxBxH) mm	153x123x153
Gewicht	1,5 kg
Schalldruckpegel (L _{pa})	81 dB(A)
K-Wert Geräusch	3 dB(A)
Vibration Schleifen	4,0 m/s
K-Wert Vibration	1,5 m/s

Handlicher Schleifer mit verschiedenen Greifmöglichkeiten

- Hochleistungsmotor und großer Schwingkreis für hohe Abtragleistung
- Mit Auslaufbremse
- Elektronische Drehzahlvorwahl
- Robuste Kugellager mit langer Lebensdauer
- Effektive Staubabsaugung

Lieferumfang:
Staubsack Papier 5Stk
MAKPAC Gr.2

Best.-Nr.:
194746-9
821550-0



64 

Exzentrerschleifer 125 mm

BO5041J



Leistungsaufnahme	300 Watt
Leerlaufdrehzahl	4.000-12.000 min ⁻¹
Schwingkreis	2,8 mm
Exzenter	1,4 mm
Durchmesser Schleifscheibe	125 mm
Schleifpapier (Klett)	123 mm
Absaugstutzen innen	19 mm
Absaugstutzen außen	22 mm
Maße (LxBxH) mm	218x123x153
Gewicht	1,4 kg
Schalldruckpegel (L _{pa})	81 dB(A)
K-Wert Geräusch	3 dB(A)
Vibration Schleifen	3,5 m/s
K-Wert Vibration	1,5 m/s

Leichte 2-Hand-Maschine mit hoher Abtragleistung

- Mit elektronischer Drehzahlvorwahl
- Zum Schleifen, für Lackzwischenschliff und zum Polieren
- Mit Bremsring zum sanften Anlaufen des Schleiftellers und sofortigen Stillstand beim Abschalten
- Zusatzgriff um 300° drehbar
- Mit staubgeschützten Kugellagern

Lieferumfang:
Seitengriff kpl.
Staubbox kpl.
MAKPAC Gr.2
Tiefzieheteil f. MAKPAC

Best.-Nr.:
125779-3
135246-0
821550-0
837874-4



419 

Exzentrerschleifer 150 mm inkl. Schleifpapier-Set

BO6030JX



Leistungsaufnahme	310 Watt
Leerlaufdrehzahl	8.000-20.000 min ⁻¹
Schwingkreis	3 mm
Exzenter	1,5 mm
Durchmesser Schleifscheibe	150 mm
Maße (LxBxH) mm	309x150x181
Gewicht	2,4 kg
Schalldruckpegel (L _{pa})	77 dB(A)
K-Wert Geräusch	3 dB(A)
Vibration Schleifen	4,0 m/s
K-Wert Vibration	1,5 m/s

Hohe Abtragleistung

- Robustes Getriebegehäuse aus Aluminium-Druckguss
- Elektronische Drehzahlvorwahl
- Zum Schleifen, für Lackzwischenschliff und zum Polieren
- Mit Bremsring zum sanften Anlaufen des Schleiftellers und sofortigen Stillstand beim Abschalten
- Mit staubgeschützten Kugellagern
- Konstantelektronik und Sanftanlauf

Lieferumfang:
Staubsack-Adapter
Staubsackhalter + 1xPapiersack
6-KT Stiftschlüssel 5mm
MAKPAC Gr.3
Schleifteller Weich 150mm

Best.-Nr.:
151518-5
193294-5
783203-8
821551-8
A-87812

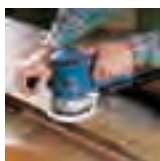

318 

Exzenter-/Rotationsschleifer 150 mm

BO6040J



Leistungsaufnahme	750 Watt
Leerlaufdrehzahl	1.600-5.800 min ⁻¹
Schwingkreis	5,5 mm
Durchmesser Schleifscheibe	150 mm
Absaugstutzen innen	15 mm
Absaugstutzen außen	22 mm
Maße (LxBxH) mm	316x150x132
Gewicht	2,8 kg
Schalldruckpegel (L _{pa})	78 dB(A)
K-Wert Geräusch	3 dB(A)
Vibration Schleifen	7,0 m/s
K-Wert Vibration	1,5 m/s

Hohe Laufruhe durch Vibrationsdämpfung

- Umschaltbar von Exzenterbewegung auf Exzenter-/Rotationsbetrieb
- Exzenterbewegung für rillenfreien Feinstschliff
- Rotationsbewegung für Grobschliff oder Polierarbeiten
- Tellerbremse zum riefenfreien Anschlag
- Konstantelektronik und Sanftanlauf
- Getriebehaube mit Gummipolster dient als Zusatzgriff für feinfühliges Arbeiten
- Schleifpapierbefestigung mit Klettverschluss

Lieferumfang:
Absaugstutzen
6-KT Stiftschlüssel 5mm
MAKPAC Gr.3
Schleifteller Weich 150mm

Best.-Nr.:
417408-5
783203-8
821551-8
A-87812



Zubehör Schwingschleifer

Staubsäcke

Modelle	Material	Bemerkung	Inhalt Stk.	Best.-Nr.	Preis zzgl. MwSt.
BO4555	Stoff		1	135222-4	4,50
Es ist Adapter 151518-5 erforderlich. Für Modelle BO4900V / BO5021 / BO6030					
BO4900V/BO5021/ BO6030	Stoff	Adapter 151518-5 ist erforderlich.	1	151517-7	23,50
BO3700	Stoff		1	151780-2	13,50
9046/BO4900V/ BO5021/BO6030	Stoff		1	152456-4	36,90
BO4555/BO4565/ BO4558/BO4566/ BO5031/BO4556/ BO3711	Stoff	Zum Betrieb sind die Artikel 416064-8; 257202-1 und 416063-0 erforderlich.	1	166078-4	3,50
BO4900V/ BO3700/9046/ BO5021/BO6030	Papier	Ersatz Papiersack zu 193294-5	5	193293-7	9,50
BO4900V/ BO3700/9046/ BO5021/BO6030	Kunststoff/Papier	Halter inkl. 1 Papiersack	1	193294-5	12,50
BO4553	Papier		5	193712-3	7,50



Staubbox

Modelle	Material	Bemerkung	Inhalt Stk.	Best.-Nr.	Preis zzgl. MwSt.
DBO180/BO4555/ BO4558/BO3711/ BO5041/BO4565/ BO4566	Kunststoff	Staubbox	1	135246-0	4,50
DBO180/BO4555/ BO4558/BO3711/ BO5041/BO4565/ BO4566	Papier	Staubbeutel für Staubbox	5	194746-9	4,50



Zubehör Exzentrerschleifer

Schleifteller Ø125 mm

Durchmesser mm	Modelle	Anwendung	Bemerkung	Inhalt Stk.	Best.-Nr.	Preis zzgl. MwSt.
123	DBO180/ BO5010/ BO5021/ BO5031/BO5041	für hohe Abtragleistung	hart	1	743081-8	10,40



Schleifteller Ø150 mm

Modelle	Bemerkung	Anwendung	Inhalt Stk.	Best.-Nr.	Preis zzgl. MwSt.
BO6030/BO6040	weich	für normale Anwendungen	1	196684-1	27,90



Schleifteller Ø150 mm

Modelle	Bemerkung	Anwendung	Inhalt Stk.	Best.-Nr.	Preis zzgl. MwSt.
BO6030/BO6040	hart	für hohe Abtragleistung	1	196685-9	23,50
BO6030/BO6040	superweich	für wellige Untergründe	1	196686-7	27,90



9031

Bandfeile 30 mm

417

Kraftvoller 550 Watt Motor

- Elektronisch regelbare Bandgeschwindigkeit
- Problemloses Schleifen an schwer zugänglichen Stellen durch den schmalen Auslegearm und abnehmbaren Schwenkgriff möglich
- Langer Gleitschuh für planes Schleifen
- Überall einsetzbar, wo Metall, Glas, Holz, Keramik oder ähnliches geschliffen wird
- Für staubarme Arbeiten Fremdabsaugung anschließbar



Leistungsaufnahme	550 Watt
Bandgeschwindigkeit	200-1.000 m/min
Bandbreite	30 mm
Bandlänge	533 mm
Absaugstutzen innen	24 mm
Maße (LxBxH) mm	380x170x90
Gewicht	2,1 kg
Schalldruckpegel (L _{pA})	83 dB(A)
Schalleistungspegel (L _{WA})	94 dB(A)
K-Wert Geräusch	3 dB(A)
Vibration Schleifen	2,5 m/s
K-Wert Vibration	1,5 m/s

9032

Bandfeile 9 mm

417

Problemloses Schleifen an schwer zugänglichen Stellen durch den schmalen um 90° verstellbaren Auslegearm

- Elektronisch regelbare Bandgeschwindigkeit
- Langer Gleitschuh für planes Schleifen
- Überall einsetzbar, wo Metall, Glas, Holz, Keramik oder ähnliches geschliffen wird
- Für staubarme Arbeiten Fremdabsaugung anschließbar

Lieferumfang:
 Schleifarm 9mm

Best-Nr.:
 125158-5

Leistungsaufnahme	500 Watt
Bandgeschwindigkeit	300-1700 m/min
Bandbreite	9 mm
Bandlänge	533 mm
Absaugstutzen innen	17 mm
Maße (LxBxH) mm	420x158x78
Gewicht	1,6 kg
Schalldruckpegel (L _{pA})	84 dB(A)
Schalleistungspegel (L _{WA})	95 dB(A)
K-Wert Geräusch	3 dB(A)
Vibration Schleifen	2,5 m/s
K-Wert Vibration	1,5 m/s

9403J

Bandschleifer 100 mm

303

Profi-Bandschleifer mit 1.200 Watt-Motor

- Hohe Abtragleistung
- Ausgezeichnete Balance und ergonomisch geformter Griff gegen Ermüdungserscheinungen
- Geringe Geräuschentwicklung
- Die Kugellager sind durch Labyrinthabdichtungen besonders effektiv gegen Staub geschützt
- In jeder Situation beste Absaugleistung durch um 360° drehbaren Staubsack

Lieferumfang:
 Staubsack
 MAKPAC Gr.3
 Schleifband 100x610mm K80

Best-Nr.:
 122562-9
 821551-8
 P-36902

Leistungsaufnahme	1.200 Watt
Bandgeschwindigkeit	500 m/min
Bandbreite	100 mm
Bandlänge	610 mm
Absaugstutzen innen	25 mm
Absaugstutzen außen	30 mm
Maße (LxBxH) mm	353x140x211
Gewicht	5,9 kg
Schalldruckpegel (L _{pA})	86 dB(A)
Schalleistungspegel (L _{WA})	97 dB(A)
K-Wert Geräusch	3 dB(A)
Vibration Schleifen	2,5 m/s
K-Wert Vibration	1,5 m/s

9404J

Bandschleifer 100 mm

303

Profi-Bandschleifer mit perfekter Gewichtsverteilung

- Elektronisch regelbare Bandgeschwindigkeit
- Ideal zum Entfernen von Flecken auf Böden und Wänden, Entrosten von Stahlblechen oder Entfernen von alter Farbe
- Schleifbandführung bis zur Gehäusekante ermöglicht randnahe Schleifen
- Starke Absaugleistung in Staubsack oder Fremdabsaugung anschließbar

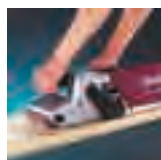
Lieferumfang:
 Staubsack
 MAKPAC Gr.3

Best-Nr.:
 122562-9
 821551-8

Leistungsaufnahme	1010 Watt
Bandgeschwindigkeit	210-440 m/min
Bandbreite	100 mm
Bandlänge	610 mm
Absaugstutzen innen	25 mm
Absaugstutzen außen	30 mm
Maße (LxBxH) mm	334x143x157
Gewicht	4,8 kg
Schalldruckpegel (L _{pA})	85 dB(A)
Schalleistungspegel (L _{WA})	96 dB(A)
K-Wert Geräusch	3 dB(A)
Vibration Schleifen	2,5 m/s
K-Wert Vibration	1,5 m/s

303 

Bandschleifer 76 mm

9902J



Leistungsaufnahme	1.010 Watt
Bandgeschwindigkeit	440 m/min
Bandbreite	76 mm
Bandlänge	533 mm
Absaugstutzen innen	25 mm
Absaugstutzen außen	32 mm
Maße (LxBxH) mm	296x143x157
Gewicht	4,3 kg
Schalldruckpegel (L _{PA})	85 dB(A)
Schallleistungspegel (L _{WA})	96 dB(A)
K-Wert Geräusch	3 dB(A)
Vibration Schleifen	2,5 m/s
K-Wert Vibration	1,5 m/s

Profi-Bandschleifer mit perfekter Gewichtsverteilung

- Ideal zum Entfernen von Flecken auf Böden und Wänden, Entrosten von Stahlblechen oder Entfernen von alter Farbe
- Schleifbandführung bis zur Gehäusekante
- Flaches Gehäuse ermöglicht Stationäreinsatz (Stationäreinrichtung in Sonderzubehör)
- Starke Absaugleistung in Staubsack oder Fremdabsaugung anschließbar



Lieferumfang:
 Staubsack
 MAKPAC Gr.3

Best.-Nr.:
 122591-2
 821551-8



303 

Bandschleifer 76 mm

9903J



Leistungsaufnahme	1.010 Watt
Bandgeschwindigkeit	210-440 m/min
Bandbreite	76 mm
Bandlänge	533 mm
Absaugstutzen innen	25 mm
Absaugstutzen außen	32 mm
Maße (LxBxH) mm	296x143x157
Gewicht	4,3 kg
Schalldruckpegel (L _{PA})	85 dB(A)
Schallleistungspegel (L _{WA})	96 dB(A)
K-Wert Geräusch	3 dB(A)
Vibration Schleifen	2,5 m/s
K-Wert Vibration	1,5 m/s

Profi-Bandschleifer mit perfekter Gewichtsverteilung

- Elektronisch regelbare Bandgeschwindigkeit
- Ideal zum Entfernen von Flecken auf Böden und Wänden, Entrosten von Stahlblechen oder Entfernen von alter Farbe
- Flaches Gehäuse ermöglicht Stationäreinsatz (Stationäreinrichtung in Sonderzubehör)
- Schleifbandführung bis zur Gehäusekante

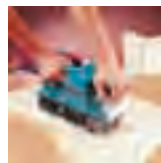

Lieferumfang:
 Staubsack
 MAKPAC Gr.3

Best.-Nr.:
 122591-2
 821551-8



411 

Bandschleifer 76 mm

9910J



Leistungsaufnahme	650 Watt
Bandgeschwindigkeit	270 m/min
Bandbreite	76 mm
Bandlänge	457 mm
Schleifbandauflage	75 x 140 mm
Absaugstutzen innen	19 mm
Absaugstutzen außen	22 mm
Maße (LxBxH) mm	262x100x130
Gewicht	2,6 kg
Schalldruckpegel (L _{PA})	83 dB(A)
Schallleistungspegel (L _{WA})	94 dB(A)
K-Wert Geräusch	3 dB(A)
Vibration Schleifen	2,5 m/s
K-Wert Vibration	1,5 m/s

Kraftvoller Bandschleifer mit 650 Watt Motor

- Führung des Schleifbandes bis zur Gehäusekante ermöglicht randnahes Schleifen
- Effektive Staubabsaugung
- Fremdabsaugung möglich
- Einfacher Bandwechsel durch Spannhebel
- Exakter Bandlauf durch feineinstellbare Lenkrolle
- Stationär einsetzbar (Schraubzwingen im Sonderzubehör)

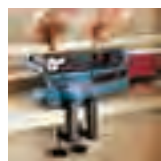

Lieferumfang:
 Staubsack
 MAKPAC Gr.2

Best.-Nr.:
 122548-3
 821550-0



411 

Bandschleifer 76 mm

9911J



Leistungsaufnahme	650 Watt
Bandgeschwindigkeit	75-270 m/min
Bandbreite	76 mm
Bandlänge	457 mm
Schleifbandauflage	75 x 140 mm
Absaugstutzen innen	19 mm
Absaugstutzen außen	22 mm
Maße (LxBxH) mm	262x100x130
Gewicht	2,6 kg
Schalldruckpegel (L _{PA})	85 dB(A)
Schallleistungspegel (L _{WA})	94 dB(A)
K-Wert Geräusch	3 dB(A)
Vibration Schleifen	2,5 m/s
K-Wert Vibration	1,5 m/s

Kraftvoller Bandschleifer mit 650 Watt Motor

- Elektronisch regelbare Bandgeschwindigkeit
- Führung des Schleifbandes bis zur Gehäusekante ermöglicht randnahes Schleifen
- Effektive Staubabsaugung
- Stationär einsetzbar (Schraubzwingen im Sonderzubehör)



Lieferumfang:
 Staubsack
 MAKPAC Gr.3

Best.-Nr.:
 122548-3
 821551-8



9920J

Bandschleifer 76 mm

303

Profi-Bandschleifer mit perfekter Gewichtsverteilung

- Elektronisch regelbare Bandgeschwindigkeit
- Ideal zum Entfernen von Flecken auf Böden und Wänden, Entrostern von Stahlblechen
- Schleifbandführung bis zur Gehäusekante
- Starke Absaugleistung in Staubsack oder Fremdabsaugung anschliessbar
- Flaches Gehäuse ermöglicht Stationäreinsatz (Stationäreinrichtung in Sonderzubehör)

Lieferumfang:
 Staubsack
 MAKPAC Gr.3

Best.-Nr.:
 122591-2
 821551-8

Leistungsaufnahme	1.010 Watt
Bandgeschwindigkeit	210-440 m/min
Bandbreite	76 mm
Bandlänge	610 mm
Absaugstutzen innen	25 mm
Absaugstutzen außen	32 mm
Maße (LxBxH) mm	334x143x157
Gewicht	4,5 kg
Schalldruckpegel (L _{pA})	85 dB(A)
Schalleistungspegel (L _{WA})	96 dB(A)
K-Wert Geräusch	3 dB(A)
Vibration Schleifen	2,5 m/s
K-Wert Vibration	1,5 m/s

9741J

Bürstenschleifer

Vielseitig einsetzbares Gerät zum Schleifen, Strukturieren, Säubern und Polieren von verschiedenen Materialien

- Einstellbare Schleiftiefe
- Leichter Bürstenwechsel
- Mit Motorbremse
- Für staubarmes Arbeiten Fremdabsaugung möglich

Lieferumfang:
 Absaugstutzen
 6-KT Stiftschlüssel 6mm
 Schleifnylon-Bürste K80
 MAKPAC Gr.3

Best.-Nr.:
 410899-9
 783204-6
 794384-3
 821551-8

Leistungsaufnahme	860 Watt
Leerlaufdrehzahl	3.500 min ⁻¹
Abmessung Bürste	100x120 mm
Absaugstutzen innen	32 mm
Maße (LxBxH) mm	310x185x182
Gewicht	4,2 kg
Schalldruckpegel (L _{pA})	89 dB(A)
Schalleistungspegel (L _{WA})	100 dB(A)
K-Wert Geräusch	3 dB(A)
Vibration Schleifen	5,5 m/s
K-Wert Vibration	1,5 m/s

Zubehör Bandschleifer/Bandfeile
Staubsäcke

Modelle	Bemerkung	Material	Best.-Nr.	Preis zzgl. MwSt.
9924DB	Staubsaugbeutel Stoff mit Reißverschluss zum einfachen Entleeren.	Stoff	122296-4	19,50
9910/9911	Staubsaugbeutel Stoff mit Reißverschluss zum einfachen Entleeren.	Stoff	122548-3	10,00
9403	Staubsaugbeutel Stoff mit Reißverschluss zum einfachen Entleeren.	Stoff	122562-9	16,90
9404/9902/9903/9920	Staubsaugbeutel Stoff mit Reißverschluss zum einfachen Entleeren.	Stoff	122591-2	14,50

Schleifplatten

Modelle	Bemerkung	Material	Best.-Nr.	Preis zzgl. MwSt.
9403	Zum Bearbeiten von Holz und Metalloberflächen.	Stahl mit Kork verklebt	150980-1	8,50



Schleifplatten



Modelle	Bemerkung	Material	Best.-Nr.	Preis zzgl. MwSt.
9902/9903	Zum Bearbeiten von Holz und Metalloberflächen.	Stahl mit Kork verklebt	151749-6	6,90
9920	Zum Bearbeiten von Holz und Metalloberflächen.	Stahl mit Kork verklebt	151750-1	7,50
9404	Zum Bearbeiten von Holz und Metalloberflächen.	Stahl mit Kork verklebt	151751-9	7,50
9404	Zur Bearbeitung von Metalloberflächen	Graphit	193201-8	7,50
9404	Zur Bearbeitung von Holzoberflächen	Kork	193202-6	7,50
9403	Zur Bearbeitung von Holzoberflächen	Kork	421646-3	5,00
9902/9903	Zur Bearbeitung von Holzoberflächen	Kork	423312-8	5,00
9920	Zur Bearbeitung von Holzoberflächen	Kork	423313-6	4,50
9902/9903	Zur Bearbeitung von Metalloberflächen	Graphit	423315-2	5,90
9920	Zur Bearbeitung von Metalloberflächen	Graphit	423316-0	6,90
9403	Zur Bearbeitung von Metalloberflächen	Graphit	424057-1	1,50
9924DB	Zur Bearbeitung von Holzoberflächen	Kork	A-86256	5,00
9402	Zur Bearbeitung von Metalloberflächen	Graphit	A-86262	7,50
9924DB	Zur Bearbeitung von Metalloberflächen	Graphit	A-86278	6,90

Schleifrahmen



Modelle	Bezeichnung	Best.-Nr.	Preis zzgl. MwSt.
9902/9903	Schleifrahmen	193070-7	133,90
9920	Schleifrahmen	193071-5	133,90
9404	Schleifrahmen	193072-3	133,90
9032	Führungsschuh	193618-5	34,90

Stationäreinrichtung



Modelle	Bezeichnung	Inhalt Stk.	Best.-Nr.	Preis zzgl. MwSt.
9910/9911	Schraubzwingen	2	192694-6	36,90
9404/9902/9903/9920/9910	Stationäreinrichtung	1	193055-3	89,90

Schleifarm 9032



Breite mm	Best.-Nr.	Preis zzgl. MwSt.
6	125157-7	61,90
9	125158-5	50,90
13	125159-3	72,90

Zubehör Bürstenschleifer 9741

Baumwollpolierbürste



Zum Polieren von Oberflächen auch unter Zugabe von entsprechenden Polierpasten.

Bezeichnung	Best.-Nr.	Preis zzgl. MwSt.
Baumwollpolier-Bürste	794381-9	240,00

Schleifnylonbürste (Original)



Schleifnylonbürste. Original Bürste aus Lieferumfang

Körnung	Best.-Nr.	Preis zzgl. MwSt.
80	794384-3	214,00

Lamellenschleifbürste



Zum Schleifen von Oberflächen; Anschleifen von Farben etc.

Körnung	Best.-Nr.	Preis zzgl. MwSt.
40	P-01127	61,90
80	P-01155	61,90

Stahldrahtbürste



Stahldrahtbürste 0,5 mm. Zum Entrostern und Entlacken und zur Reinigung von Beton-Schalungsteilen.

Bezeichnung	Best.-Nr.	Preis zzgl. MwSt.
Stahldraht-Bürste	P-04400	112,90

Fibrebürste



Fibrebürste. Zum Einarbeiten von Beize und Lack und zum anschließenden Glätten.

Bezeichnung	Best.-Nr.	Preis zzgl. MwSt.
Fibre-Bürste	P-04416	86,90

Schleifnylonbürste

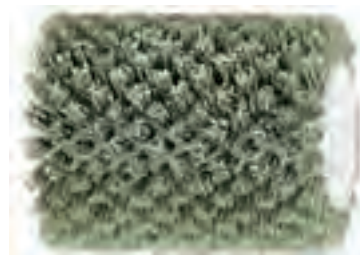

Schleifnylonbürste Zum Strukturieren von Weichholz und zur Nachbearbeitung von strukturierten Harthölzern. Zur Hervorhebung der Holzstruktur und Entfernung von vorhandenen Holzfasern. Zur optimalen Oberflächenvorbehandlung für Lack- und Beizarbeiten. Zur Herstellung eines Schliffbildes auf Edelstahl und Aluminium.

Körnung	Best.-Nr.	Preis zzgl. MwSt.
60	P-04422	104,90
80	P-04438	104,90
120	P-04444	104,90
180	P-04450	101,90
320	P-04466	104,90

Walzenbürste mit Vlies

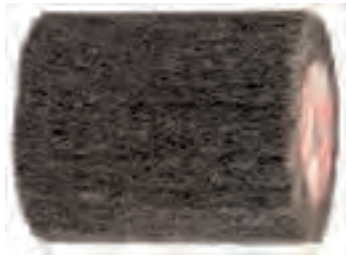

Walzenbürste mit Vlies Zum feinen Strukturieren von Edelstahl und Feinschliff von Holzoberflächen.

Körnung	Best.-Nr.	Preis zzgl. MwSt.
180	P-18029	54,90
80	P-18035	54,90
120	P-18041	56,90

Walzenbürste Leinen/Vlies



Walzenbürste Leinen/Vlies Zum feinen Strukturieren von Edelstahl und Feinschliff von Holzoberflächen.

Körnung	Best.-Nr.	Preis zzgl. MwSt.
80	P-18057	61,90
120	P-19233	61,90
180	P-19249	64,90



Messingdrahtstahlbürste



Messingstahldrahtbürste 0,5 mm. Zur Holzstrukturierung, sehr gut geeignet für hohen Abrieb auf Weichholz und Hartholz, Entrosten und Reinigen.

Bezeichnung	Best.-Nr.	Preis zzgl. MwSt.
Messingstahl-Drahtbürste	P-65648	104,90

318 

Rotationsschleifer 125mm

SA5040C



Leistungsaufnahme	1.400 Watt
Leerlaufdrehzahl	2.000-7.800 min ⁻¹
Durchmesser Schleifscheibe	125 mm
Spindelgewinde	M14x2
Maße (LxBxH) mm	315x115x121
Gewicht	2,2 kg
Schalldruckpegel (L _{pA})	84 dB(A)
Schalleistungspegel (L _{WA})	95 dB(A)
K-Wert Geräusch	3 dB(A)
Vibration Schleifen	5,0 m/s
Vibration Polieren	2,5 m/s
K-Wert Vibration	1,5 m/s

Besonders vibrationsarmer Winkelschleifer dank verbessertem SJS

- Makita-Hochleistungsmotor mit besonders langer Standzeit durch große Hitzebeständigkeit
- Durch reduzierte Drehzahl auch zum Polieren geeignet
- Elektronische Wiedereinschaltsperr verhindert unbeabsichtigten Start nach Spannungsunterbrechung
- Mit Sanftanlauf und Konstantelektronik
- Werkzeuglose Schutzhaubenverstellung
- Labyrinthabdichtung schützt Lager und Getriebe gegen Staub und Schmutz

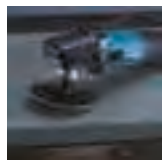

Lieferumfang:	Best.-Nr.:
Seitengriff 36	153489-2
Getriebehaube	453378-4
Schleifteller Klett 125mm	743060-6



303 

Rotationsschleifer 180 mm

9237CB



Leistungsaufnahme	1.200 Watt
Leerlaufdrehzahl	0-3.200 min ⁻¹
Durchmesser Schleifscheibe	180 mm
Maße (LxBxH) mm	431x198x187
Gewicht	3,4 kg
Schalldruckpegel (L _{pA})	83 dB(A)
Schalleistungspegel (L _{WA})	94 dB(A)
K-Wert Geräusch	3 dB(A)
Vibration Polieren	2,5 m/s
K-Wert Vibration	1,5 m/s

Zur Oberflächenbearbeitung von Lack, Holz, Metall und Naturstein

- Mit Sanftanlauf und Konstantelektronik
- Elektronischer Überlastschutz
- Elektronische Drehzahlvorwahl in 6 Stufen über Stellrad von 600 - 3.000 min⁻¹
- Die Drehzahl läßt sich über den Elektronik-Schalter über den gesamten Stellbereich von 0 - 3.000 min⁻¹ fein regeln
- Schmutzgitter verhindert das Eindringen von Staub und Schmutz

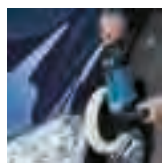

Lieferumfang:	Best.-Nr.:
Polierhaube 180mm Klett	192629-7
Bügelgriff	455293-8
6-KT Stiftschlüssel 6mm	783204-6



204 

Rotationsschleifer 180 mm

SA7000C



Leistungsaufnahme	1.600 Watt
Leerlaufdrehzahl	4.000 min ⁻¹
Durchmesser Schleifscheibe	180 mm
Spindelgewinde	M14x2
Maße (LxBxH) mm	453x170x136
Gewicht	3,4 kg
Schalldruckpegel (L _{pA})	88 dB(A)
Schalleistungspegel (L _{WA})	99 dB(A)
K-Wert Geräusch	3 dB(A)
Vibration Schleifen	3,0 m/s
K-Wert Vibration	1,5 m/s

Rotationsschleifer für höchste Ansprüche an Handlichkeit und Leistung

- Zum Schleifen und Polieren
- Mit Sanftanlauf und Konstantelektronik
- Elektronische Abschaltung bei Überlastung durch z.B. blockierendes Werkzeug schützt Anwender und Maschine
- Labyrinthabdichtung schützt Lager und Getriebe gegen Staub und Schmutz
- Elektronische Drehzahlvorwahl in 6 Stufen von 1.500 bis 4.000 min⁻¹



Lieferumfang:	Best.-Nr.:
Seitengriff	152539-0
Flanshmutter 14-48	224515-5
Getriebehaube	418529-6
Gummiteller 170mm 5/8"	743012-7



303 

Tellerpolierer 180 mm

PV7000C



Leistungsaufnahme	900 Watt
Leerlaufdrehzahl	2.100 min ⁻¹
Durchmesser Schleifscheibe	180 mm
Spindelgewinde	M14x2
Maße (LxBxH) mm	210x82x220
Gewicht	2,1 kg
Schalldruckpegel (L _{pA})	81 dB(A)
Schalleistungspegel (L _{WA})	92 dB(A)
K-Wert Geräusch	3 dB(A)
Vibration Polieren	2,5 m/s
K-Wert Vibration	1,5 m/s

Zur Oberflächenbearbeitung von Lack, Holz, Metall und Naturstein

- Gut ausbalancierte Maschine mit einer 90°-Anordnung von Handgriff und Zusatzgriff zur optimalen Führung
- Durch niedrige Drehzahl auch zum Polieren von empfindlichen Lacken geeignet
- Mit Sanftanlauf und Konstantelektronik
- Mit Klettschleifteller 165 mm



Lieferumfang:	Best.-Nr.:
Seitengriff 34	273649-1
Schleifteller Klett 165mm	743053-3
Einmalschlüssel SW 17	781008-0



GV7000C

Tellerschleifer 180 mm

303

Zum Entfernen von Rost oder alten
Farbanstrichen

- Auch für den Einsatz von Stahldrahtbürsten oder Fiberscheiben
- Gut ausbalancierte Maschine mit einer 90°-Anordnung von Handgriff und Zusatzgriff zur optimalen Führung
- Mit Sanftanlauf und Konstantelektronik
- Drehzahl über Stellrad einstellbar
- Mit flexiblem Gummiteller



Lieferumfang:
Seitengriff 36 kpl.
Flanschmutter 14-48
Gummiteller 170mm 5/8"
Stirnlochschlüssel 28mm

Best.-Nr.:
152491-2
224515-5
743012-7
782412-6



Leistungsaufnahme	900 Watt
Leerlaufdrehzahl	4.700 min ⁻¹
Durchmesser Schleifscheibe	180 mm
Spindelgewinde	M14x2
Maße (LxBxH) mm	210x82x220
Gewicht	2,1 kg
Schalldruckpegel (L _{pA})	81 dB(A)
Schalleistungspegel (L _{WA})	92 dB(A)
K-Wert Geräusch	3 dB(A)
Vibration Schleifen	5,5 m/s
K-Wert Vibration	1,5 m/s

Zubehör Polierer

Klett Schwämme Ø 150 mm

9227CB	9565CLR	SA7000C	PV7000C / GV7000C	Inhalt Stk.	Best.-Nr.	Preis zzgl. MwSt.
Klett-Schwamm weiß Dichter, stabiler Schwamm zur Bearbeitung von 2-Schicht-Farbsystemen.						
•	•	•	•	1	P-21727	19,50
Klett-Schwamm blau Weicher Schwamm zum Bearbeiten von Zellstoffen, Acryl usw.						
•	•	•	•	1	P-21733	19,50
Klett-Schwamm orange Fester Schwamm für Polier und Mischanforderungen, geringe Dichte für schwierige Stellen.						
•	•	•	•	1	P-21749	14,50









Polierhauben und Teller

Bezeichnung	Durchmesser mm	Anschlußgewinde	Inhalt Stk.	Best.-Nr.	Preis zzgl. MwSt.
Polierhaube für Holz (Klett) Originalausstattung 9227CB Passender Teller:743053-3					
Polierhaube	180		1	192629-7	25,90
Zentrierrohr	18		1	262542-4	2,20
Gummiteller 5/8"	170	M14	1	743012-7	20,00
Schleifteller Klett Ø165 passend für Haube 192629-7					
Schleifteller	165	M14	1	743053-3	20,90



Polierhauben und Teller

Bezeichnung	Durchmesser mm	Anschlußgewinde	Inhalt Stk.	Best.-Nr.	Preis zzgl. MwSt.
 Schleifteller	115	M14	1	743060-6	20,90
Polierhaube Ø 180mm Passender Teller: P-05913					
 Polierhaube	180		1	794176-0	24,50
Schleifteller elastisch inkl. Mutter					
 Schleifteller elastisch	180	M14	1	P-05913	18,50
Lammfellhaube zum Polieren von Lack-Oberflächen.					
 Lammfellhaube	225		1	P-21755	28,90
Elastischer Teller für Lammfellhaube 225mm Ø					
 Elastischerteller	200	M14	1	P-21761	30,90
Klett-Teller für Schwämme					
 Klett-Teller	117	M14	1	P-21777	25,90

Fiberscheiben

Fiberscheiben Ø180mm für Gummิตeller P-05913

Durchmesser mm	Körnung	Inhalt Stk.	Best.-Nr.	Preis zzgl. MwSt.
 180	K24	5	P-01030	9,50
180	K40	5	P-01052	6,90
180	K60	5	P-01074	10,90
180	K80	5	P-01080	10,00

Schleifteller

Durchmesser mm	Best.-Nr.	Preis zzgl. MwSt.
Schleifteller elastisch inkl. Mutter		
180	P-05913	18,50

Getriebehauben

SA7000C	SA5040C	9227CB	9565CLR	Best.-Nr.	Preis zzgl. MwSt.
			•	417322-5	10,90
		•		417671-0	16,90

Getriebehauben



SA7000C	SA5040C	9227CB	9565CLR	Best.-Nr.	Preis zzgl. MwSt.
•				418529-6	5,00
	•			453378-4	7,50

Tellerschleifbürsten für Holz







Werkzeugaufnahme	Durchmesser mm	Körnung	Maximale Drehzahl	9227CB	SA7000C	PV7000C / GV7000C	Best.-Nr.	Preis zzgl. MwSt.
M14	130	K46	2500	•	•	•	P-52897	42,90
M14	130	K80	2500	•	•	•	P-52906	42,90
M14	130	K120	2500	•	•	•	P-52912	50,50



Werkzeuge

▣ Reinigungsgeräte



-  Doppel-Schutzisolation
-  Regelbare Drehzahl
-  2-stufige Drehzahleinstellung
-  Sanftanlauf

Staub kann Ihre Gesundheit gefährden!

Auf jeder Baustelle, in jeder Werkstatt oder Montagehalle wird mit Materialien unterschiedlichster Art gearbeitet. Vor allem bei der Arbeit mit Holz und mineralischen Werkstoffen (Stein, Beton, Ziegel etc.) entstehen zum Teil gesundheitsgefährdende Kleinstpartikel.

Diese können in der Luftröhre und den Bronchien für schwere Schäden sorgen. Aber nicht nur der Atmungsapparat ist gefährdet. Je feiner die Staubpartikel sind, desto nachhaltiger können Schäden für den menschlichen Organismus werden. So gelangen wasserunlösliche Partikel

über den Blutkreislauf in die Organe und können sich dort ablagern.

Aus diesem Grund müssen Stäube nach Möglichkeit bereits an der Entstehungsstelle abgesaugt werden. Auch die regelmäßige Reinigung der Filtersysteme in den Absaugeinrichtungen ist unerlässlich. Dazu haben wir unsere Sauger mit automatischen (XtremeClean) oder halbautomatischen (Push&Clean) Reinigungssystemen ausgerüstet.

Denn wir wollen, dass Sie gesund bleiben!

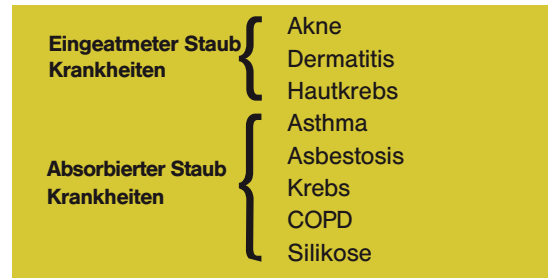
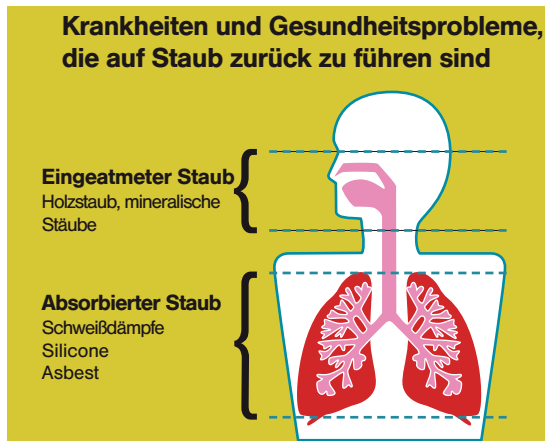

Wichtige Hinweise:

- Wählen Sie die richtige Kombination aus Werkzeug und Staubabsaugung für Ihre Arbeit.
- Stellen Sie sicher, dass die inneren Beutel der Staubabsaugungseinheit richtig eingesetzt sind, damit der Staub korrekt aufgenommen wird. Nur so wird verhindert, dass der Staub beim Entleeren entweicht und Sie ihm ausgesetzt sind.
- Machen Sie es sich zur Gewohnheit, immer mit Staubabsaugung zu arbeiten.
- Stellen Sie sicher, dass das Filtermaterial in der Staubabsaugungseinheit geeignet ist für die anfallenden Stäube/ das zu bearbeitende Material.
- Stellen Sie sicher, dass alle Einstellungen an Werkzeug und Staubabsaugung entsprechend der Bedienungsanleitung und korrekt für das zu bearbeitende Material vorgenommen wurden

- Benutzen Sie nur zugelassene Adapter, um das Werkzeug und die Absaugereinheit zu verbinden.
- Warten Sie Ihre Ausrüstung gemäß den Vorschriften des Herstellers und stellen Sie sicher, dass sie jederzeit in einwandfreiem Zustand ist.
- Überprüfen Sie Werkzeug und Absaugereinheit optisch vor jedem Einsatz. Damit stellen Sie sicher, dass Ihre Ausrüstung in betriebsfähigem Zustand ist und die Staubabsaugung funktioniert.
- Tragen Sie jederzeit die von Ihrer Berufsgenossenschaft o.ä. vorgeschriebene persönliche Schutzausrüstung.

Wenn Sie Fragen haben, welche Maschine und welche Absaugereinheit am besten zu kombinieren sind – wir bei Makita helfen Ihnen gern weiter.



Staubklasse L

Diese Stäube werden als leicht gefährlich betrachtet, daher werden keine hohen Anforderungen an den Sauger gestellt:

- Keine Messung der Luftgeschwindigkeit erforderlich
- Keine Anforderungen in Bezug auf Entsorgung
- Normale Anforderungen in Bezug auf Filterung

Beispiele: Gips, Mörtel, Kalk, Füllstoffe



Staubklasse M

Diese Stäube werden als mittel gefährlich betrachtet, daher werden hohe Anforderungen an den Sauger gestellt:

- Messung der Luftgeschwindigkeit erforderlich
- Staubarme Entsorgung
- Hohe Anforderungen in Bezug auf Filterung

Beispiele: Kupfer, Nickel, Holz, Beton

Filterreinigungssysteme von Makita



446LX

Manuelle Filterabreinigung
Push&Clean bewirkt die kurzfristige Umkehr des Volumenstroms zur Reinigung des Filterelements.



447MX

XtremeClean-Filterreinigungs-System für gleichbleibende Saugkraft durch automatisch gereinigtes Filterelement mit 30-Sekunden-Taktung

VC3211MX

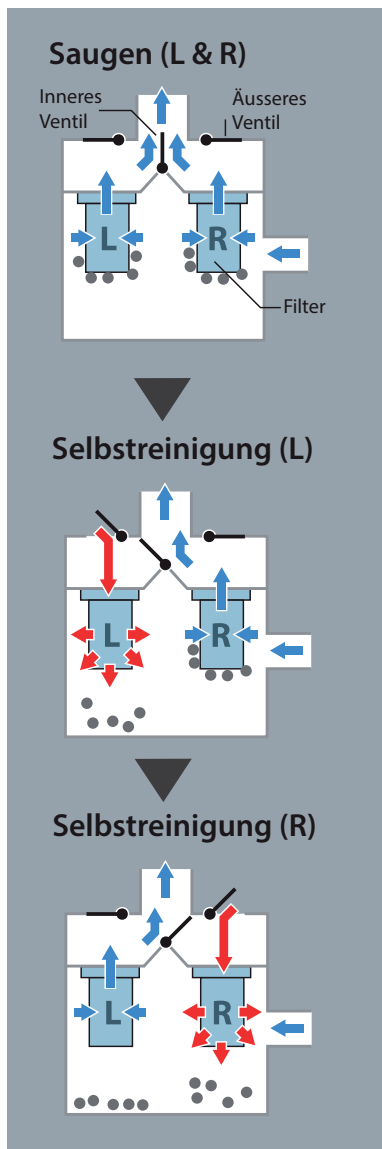

Die Abstimmung ist wichtig



Damit Staubabsaugung effizient erfolgt, müssen Werkzeug und Staubabsaugung schon in der Entwicklung aufeinander abgestimmt sein. Es ist sehr wichtig, dass das Werkzeug die Absaugung beim Abtransport von Stäuben und Partikeln unterstützt. Die Effizienz einer Absaugungseinheit steht und fällt mit der Fähigkeit des Werkzeugs, den Staub vom Werkstück zu entfernen.

Es reicht leider nicht, einfach eine Hochleistungs-Absaugungseinheit an ein Werkzeug anzuschließen und darauf zu vertrauen, dass die Absaugung effizient erfolgt. Das Werkzeug muss auch in der Lage sein, den Staub so abzuführen, dass die Absaugereinheit ihn aufnehmen kann. Kurz gesagt: Für eine maximale Absaugung müssen Werkzeug und Absaugereinheit aufeinander abgestimmt arbeiten.



Filterreinigung durch Twin-Filter
Durch zwei unabhängige Filtereinheiten wird durch Ventilsteuerung ein Filter gereinigt, während der andere die volle Filterung der angesaugten Luft vornimmt

Absaugübersicht



A

Ø28mm Schlauch

Model
VC3211M

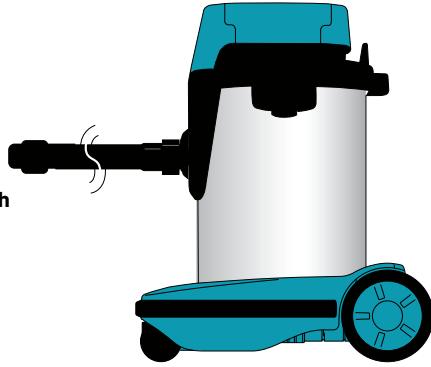

Frontmuffe



38
195545-2



24
424379-9



22
417765-1

B

Ø27mm Schlauch

Model
447MX

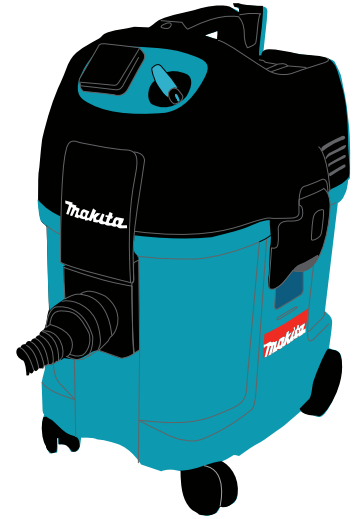

Modell

Absaugsystem / Best.-Nr.

**Bohrhämmer
Stemmhämmer**

SDS-MAX:
Spitzmeißel mit mehr als
280 mm Länge
Flachmeißel mit mehr als
280 mm Länge

**Absaugset
Stemmen**

(nur im Meißelmodus)
196571-4
(mit Schlauch)



ø28mm Schlauch kann
direkt angeschlossen
werden.
(VC3211M)

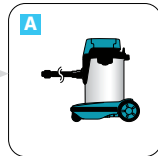

VC3211M

Modelle:
HR3541FCX
HR4013C
HR4510C
HR4511C
HR5212C
HM0871C
HM1111C
HM1213C
HM1214C



447MX

Abbruchhämmer

HM1304/HM1304B
HM1317C/HM1317CB
HM1400
HM1801/HM1810 / HM1812

Absaugset



197148-8 (mit Schlauch)

ø28mm Schlauch kann
direkt angeschlossen
werden



Modell

Absaugsystem / Best.-Nr.

**Bohrhämmer
Kombihämmer
SDS-PLUS**
DHR243
HR2600 / HR2601

Staubschutzset
195179-1



HR2601, HR2611F/FT,
HR2610/T

195180-6



Frontmuffe 22
417765-1

VC3211M

**Bohrhämmer
Kombihämmer**

DHR162, DHR164, DHR165
DHR202, BHR261/T, BHR262/T
DHR263, DHR264

Absaugset
193472-7



HR2470
HR2800



Adapter 25-50
192349-3

447MX

Bohrhämmer

HR4011C, HR4010C,
HR4511C, HR4510C,
HR4002

Absaugset
195866-2













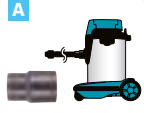









(Max. Bohrerdurch-
messer 40mm)

HR4013C
HR5212C

196536-6
196858-4

Absaugübersicht

Modell	Absaugsystem / Best.-Nr.	Modell	Absaugsystem / Best.-Nr.
Winkelschneider 4112HS 	Absaugadapter 32 192613-2 	Diamantbohrmaschinen DBM080 DBM130 	A  Frontmuffe 38 195545-2 VC3211M Adapter P-41872 für Bohrkronen M16  A  Frontmuffe 22 417765-1 VC3211M B  Werkzeugadapter P-70421** 447MX
Diamantschneider 4105KB 	Absaugadapter 32 192613-2 		
Diamantschneider 4157KB 			
Mauernutfräse SG1251, SG1250 SG150 SG180 			
Betonschleifer PC5001C 		B  Werkzeugadapter P-70421** 447MX	
Winkelschleifer 	Absaughaube Schleiftopf Für Diamantscheiben  195239-9	 Diamantscheibe P-40652 Superflansch zusätzlich! 192227-7 nur 180/230mm	
	 195385-8		
Winkelschleifer Für 115, 125 mm Modelle			
	Absaughaube 196845-3 		
Winkelschleifer Für 125 mm Modelle			
	Absaughaube  Für 115, 125 mm Modelle — 193794-5 Für 180 mm Modelle — 194303-3 Für 230 mm Modelle — 194044-1		



**P-70421 verbindet direkt mit Ø36 mm Schlauch

Absaugübersicht

Modelle	Absaugsystem / Best.-Nr.
Handkreissägen DHS630 ————— 194314-8 DHS680 ————— 196961-1 DSS501, DSS500 ——— 194415-2 HS300D ————— 452237-9 DSS610 ————— 419283-5	Adapter  Frontmuffe 22 417765-1
Handkreissägen DHS710 ————— 196520-1 HS6101, HS7101 ——— 453289-3 HS7600 ————— 196843-7 DHS680 ————— 196961-1	Adapter  Frontmuffe 24 195546-0
Tauchsäge SP6000	 Frontmuffe 24 195546-0
Akku-Stichsägen DJV141, DJV142 DJV181, DJV182	Absaugadapter 126331-0  Frontmuffe 24 195546-0

**P-70421 verbindet direkt mit Ø36 mm Schlauch



VC3211M



447MX

Modell	Absaugsystem / Best.-Nr.
Handkreissägen 5603R, 5704R, 5705R ——— 192420-3 5143R ————— 192490-2 5103R, 5903R ——— 192419-8 N5900B ————— 193068-4	Adapter  Frontmuffe 38 195545-2
Handkreissäge 5604R	 Frontmuffe 38 195545-2
Handkreissäge mit Staubsammelbox 5017RKB	 Frontmuffe 38 195545-2
Hobel KP0810/C	 Frontmuffe 38 195545-2
Hobel DKP180 KP0800	Absaugstutzen 451329-1 
Hobel 1911B	Absaugstutzen 192082-7 
Hobel N1923B, KP0800 1806B, KP312S	Absaugstutzen 181572-5 



VC3211M



Werkzeugadapter
 P-70421

Makita empfiehlt den Einsatz eines 38 mmØ-Schlauchs zum Absaugen von Hobeln



Absaugstutzen



Modell	Best.-Nr.
N1923B	181572-5
KP0800, DKP180	451329-1
1806B	122397-8
KP312S	193733-5

Adapter

*abgeknickt



Modell	Best.-Nr.
N1923B	JPA122275
KP0800	*416368-8
1806B, KP312S	181575-9



Absaugübersicht

Modell	Absaugsystem / Best-Nr.
Nutfräse PJ7000 DPJ180 	 Frontmuffe 22 417765-1 VC3211M
Rotationsschneider 3706 	Absaughaube 193449-2 
Akku-Rotationsschneider DCO180 	Absaughaube 193449-2 
Oberfräse RP0910, RP1110C 	 Adapter 25-50 192349-3 447MX

Modell	Absaugsystem / Best-Nr.
Oberfräse RP1800 RP2300FC 	 194934-8  Frontmuffe 38 195545-2 VC3211M
Oberfräse RP1110C 	Absaugstutzen 193379-7 
Oberfräse RP0900, RP0910 ***RT0700C 	Absaugstutzen 194733-8 
Trimmer RT0700C 	Absaugstutzen 195559-1 
	 Werkzeugadapter P-70421 447MX



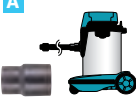
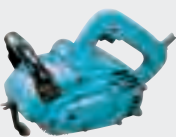

Absaugübersicht

Modell	Absaugsystem / Best.-Nr.
Bandschleifer 9403, 9404, 9902, 9903, 9910, 9911, 9920, 9921 	<div style="border: 1px solid black; padding: 5px; text-align: center;"> A  Frontmuffe 38 195545-2 VC3211M </div>
Bürstenschleifer 9741 	Adapter 410899-9 
	<div style="border: 1px solid black; padding: 5px; text-align: center;"> B  Werkzeugadapter P-70421 447MX </div>



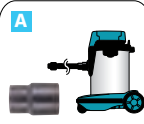

Modell	Absaugsystem / Best.-Nr.
Stichsäge JV100D  4327, 4329 JV0600	<div style="border: 1px solid black; padding: 5px; text-align: center;"> A  Frontmuffe 22 417765-1 VC3211M </div>
Stichsäge DJV140, DJV180  4350CT/FCT, 4351CT/FCT	
Bandfeile 9032 	Absaugstutzen 122652-8 
Bandschleifer 9031 	<div style="border: 1px solid black; padding: 5px; text-align: center;"> B  Adapter 25-50 192349-3 447MX </div>
Schwingschleifer 9046, BO3700, BO3711 BO4900/V, BO4901 BO4555, BO4556 BO4565, BO4566 BO4558 	
Exzentrerschleifer BO5031 BO5041 BO6030 BO6040 DBO180 	
Multifunktionswerkzeug DTM50, DTM40 TM3000C TM3010C	Absaugset 195965-0 196022-7 196550-2  
DTM51 DTM41	196765-1  

Absaugübersicht

Modell	Absaugsystem / Best.-Nr.
Akku-Kapp- und Gehrungssäge DLS713 LS0815FL DLS714	 Frontmuffe 38 195545-2 VC3211M
Kapp- und Gehrungssägen LS0714FB LS1016L LS1018L LS1216L	
Kapp- und Gehrungssäge MLS100	
Kapp- und Gehrungssägen LS1040F	
Universal Kapp-, Tisch- und Gehrungssäge LF1000	
Universal Kapp- und Gehrungssägen LH1040/F LH1200FL	
	 Werkzeugadapter P-70421 447MX

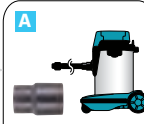
*P-81745 im Lieferumfang

Modell	Absaugsystem / Best.-Nr.
Tischkreissäge 2704, 2705	 Frontmuffe 38 195545-2 VC3211M
Adapter 419093-0	
Tischkreissäge 2702	
Adapter 55 192799-2	
Tischkreissäge MLT100 2712	
Bandsäge LB1200F	
	 Werkzeugadapter P-70421 447MX

**P-70421 verbindet direkt mit Ø36 mm Schlauch



VC2012L

Staubsauger Staubklasse L 20L

**Für Stäube mit MAK Werten > 1 mg/m und
Staubklasse L nach Euronorm**

- Für Nass- und Trockenbetrieb
- Mit Push und Clean Filterreinigungssystem
- Robuster Edelstahlbehälter mit Kantenstoßschutz
- Gerätesteckdose und Einschaltautomatik für Maschinen bis 1.900 Watt
- Praktische Kabelhalterung

**Lieferumfang:**

Filterelement
Saugrohrset gerade
Bodendüse 36-260mm
Saugschlauch statisch
WKZ-Muffe 32
Rohrhalter
Zubehörbox

Best-Nr.:

P-70219
P-72942
W107402706
W107406115
W107409977
W107409979
W107409980



Leistungsaufnahme	1.000 Watt
Luftfördermenge	3.600 l/min
Max. Unterdruck	210 mbar
Behältervolumen	20 l
Staubklasse	L
Filterreinigungssystem	Push&Clean
Max. Anschlusswert	2.600 Watt
Gerätesteckdose	
Gewicht	8,5 kg
Schalldruckpegel (L _{pA})	70 dB(A)

VC3011L

Staubsauger Staubklasse L 30L

**Für Stäube mit MAK Werten > 1 mg/m und
Staubklasse L nach Euronorm**

- Für Nass- und Trockenbetrieb
- Mit Push und Clean Filterreinigungssystem
- Robuster Edelstahlbehälter mit Kantenstoßschutz
- Gerätesteckdose und Einschaltautomatik für Maschinen bis 1.900 Watt
- Praktische Kabelhalterung

**Lieferumfang:**

Entsorgungssack
Bodendüse
Handrohr gebogen
Saugschlauch 32
WKZ-Muffe 32 25-38mm
Filtersack
Universal-Düse

Best-Nr.:

P-70297
P-70465
P-72908
P-72914
P-72936
P-78293
W14295



Leistungsaufnahme	1.100 Watt
Luftfördermenge	3.600 l/min
Max. Unterdruck	180 mbar
Behältervolumen	30 l
Staubklasse	L
Filterreinigungssystem	Push&Clean
Gewicht	8,2 kg
Schalldruckpegel (L _{pA})	70 dB(A)

446LX

Staubsauger Staubklasse L 27L

**Für Stäube mit MAK-Werten >1 mg/m und
Staubklasse L nach Euronorm**

- Mit Sanftanlauf
- Für Nass- und Trockenbetrieb
- Stufenlose Saugkraftregulierung
- VolumenstromEinstellung und Kontrolle
- Waschbares PET-Vlies-Filterelement mit hoher Filtrationsleistung und langer Lebensdauer
- Manuelle Filterreinigung Push&Clean

**Lieferumfang:**

Filtersack L
Filterelement
Entsorgungssack
Handrohr gebogen INOX
Saugrohrset gerade
Saugschlauch 27mm antist.
Saugschlauch 36

Best-Nr.:

P-70194
P-70219
P-70297
P-70346
P-70437
P-70487
P-72920



Leistungsaufnahme	1.500 Watt
Luftfördermenge	3.600 l/min
Max. Unterdruck	230 mbar
Behältervolumen	27 l
Staubklasse	L
Filterreinigungssystem	Push&Clean
Maße (LxBxH) mm	390x380x570
Gewicht	10 kg
Schalldruckpegel (L _{pA})	59 dB(A)

W4962

VC1310LX1

Staubsauger Staubklasse L 13L

**Für Stäube mit MAK-Werten >1 mg/m und
Staubklasse L nach Euronorm**

- Regelbare Saugkraft
- Selbstreinigendes 3-stufiges Filtersystem
- Für Nass- und Trockenbetrieb
- Robuster Behälter mit Kantenstoßschutz
- Ebener Gehäusedeckel dient als Ablagefläche für angeschlossene Werkzeuge
- Gerätesteckdose und Einschaltautomatik für Maschinen bis 1.900 Watt

**Lieferumfang:**

Vorfilter
Saugrohr gebogen
Saugrohr gerade
Entsorgungssack
Saugschlauch 28mm 3.5m antist.
Saugschlauch 38mm 2.5m antist.
Feinstaubfilter

Best-Nr.:

140253-0
192562-3
192563-1
195432-5
195433-3
195434-1
195438-3



Leistungsaufnahme	1.050 Watt
Luftfördermenge	3.500 l/min
Max. Unterdruck	220 mbar
Behältervolumen	13 l
Staubklasse	L
Filterreinigungssystem	3-stufig automatisch
Maße (LxBxH) mm	366x334x420
Gewicht	9,6 kg
Schalldruckpegel (L _{pA})	73 dB(A)

173

173 

Staubsauger Staubklasse L 32L

VC3210LX1



Leistungsaufnahme	1.050 Watt
Luftfördermenge	3.500 l/min
Max. Unterdruck	220 mbar
Behältervolumen	32 l
Staubklasse	L
Filterreinigungssystem	3-stufig automatisch
Maße (LxBxH) mm	522x398x685
Gewicht	14,5 kg
Schalldruckpegel (L _{pA})	73 dB(A)

Für Stäube mit MAK-Werten >1 mg/m und Staubklasse L nach Euronorm

- Regelbare Saugkraft
- Selbstreinigendes 3-stufiges Filtersystem
- Für Nass- und Trockenbetrieb
- Robuster Behälter mit Kantenstoßschutz
- Ebener Gehäusedeckel dient als Ablagefläche für angeschlossene Werkzeuge
- Gerätesteckdose und Einschaltautomatik für Maschinen bis 1.900 Watt

Lieferumfang:	Best.-Nr.:
Vorfilter	140312-0
Saugrohr gebogen	192562-3
Saugrohr gerade	192563-1
Saugschlauch 28mm 3.5m antist.	195433-3
Saugschlauch 38mm 2.5m antist.	195434-1
Entsorgungssack 10Stk	195440-6
Feinstaubfilter	195441-4



Staubsauger Staubklasse L 45L

447LX



Leistungsaufnahme	1.500 Watt
Luftfördermenge	3.600 l/min
Max. Unterdruck	230 mbar
Behältervolumen	45 l
Staubklasse	L
Filterreinigungssystem	XtremeClean
Maße (LxBxH) mm	506x476x655
Gewicht	14 kg
Schalldruckpegel (L _{pA})	57 dB(A)

Für Stäube mit MAK-Werten >1 mg/m und Staubklasse L nach Euronorm

- Mit Sanftanlauf
- Für Nass- und Trockenbetrieb
- Stufenlose Saugkraftregulierung
- Waschbares PET-Vlies-Filterelement mit hoher Filtrationsleistung und langer Lebensdauer
- Automatische Filterreinigung XtremeClean
- Antistatische Ausführung

Lieferumfang:	Best.-Nr.:
Filtersack M	P-70203
Filterelement	P-70225
Entsorgungssack 5Stk	P-70306
Bürsten-Set Standard	P-70328
Saugschlauch 36 antistatisch	P-70362
Saugschlauch 27mm antist.	P-70487



173 

Staubsauger Staubklasse M 32L

VC3211MX1



Leistungsaufnahme	1.050 Watt
Luftfördermenge	3.500 l/min
Max. Unterdruck	220 mbar
Staubklasse	M
Kabellänge	5 m
Max. Anschlusswert	2.000 Watt
Gerätesteckdose	
Behältervolumen Wasser	27 l
Behältervolumen Staub	32 l
Maße (LxBxH) mm	552x398x685
Gewicht	17,6 kg
Schalldruckpegel (L _{pA})	73 dB(A)

Staubklasse M mit Twin-Filter-Reinigungssystem

- Für Nass- und Trockenbetrieb
- Regelbare Saugkraft
- Gerätesteckdose mit Einschaltautomatik und Nachlaufzeit
- Edelstahlbehälter mit Kantenstoßschutz
- Flacher Gehäusedeckel dient als Ablagefläche für angeschlossene Elektrowerkzeuge
- Halterung für Kabel und Zubehör



W4962 

Staubsauger Staubklasse M 45L

447MX



Leistungsaufnahme	1.500 Watt
Luftfördermenge	3.600 l/min
Max. Unterdruck	230 mbar
Behältervolumen	45 l
Staubklasse	M
Filterreinigungssystem	XtremeClean
Maße (LxBxH) mm	506x476x655
Gewicht	14 kg
Schalldruckpegel (L _{pA})	57 dB(A)

Für Stäube mit MAK-Werten >0,1 mg/m und Staubklasse M nach Euronorm

- Speziell für mineralische Stäube in Verbindung mit Entsorgungssack
- Mit Sanftanlauf
- Für Nass- und Trockenbetrieb
- Stufenlose Saugkraftregulierung
- Volumenstromeinstellung und Kontrolle
- Waschbares PET-Vlies-Filterelement mit hoher Filtrationsleistung und langer Lebensdauer
- Automatische Filterreinigung XtremeClean

Lieferumfang:	Best.-Nr.:
Filtersack M	P-70203
Filterelement	P-70225
Entsorgungssack 5Stk	P-70306
Bürsten-Set Standard	P-70328
Saugschlauch 36 antistatisch	P-70362
Saugschlauch 27mm antist.	P-70487



446L

Filtersack

Bezeichnung	Material	Inhalt Stk.	Best.-Nr.	Preis zzgl. MwSt.
Filtersack "L"	Papier	5	P-70194	30,90

Filterelement

Inhalt Stk.	Best.-Nr.	Preis zzgl. MwSt.
1	P-70219	33,90

Filtersieb

Bezeichnung	Bemerkung	Best.-Nr.	Preis zzgl. MwSt.
Filtersieb INOX	Ersetzt den Standardfilter bei Nass-Betrieb	W15475	38,90

Entsorgungssack

Bezeichnung	Inhalt Stk.	Best.-Nr.	Preis zzgl. MwSt.
Folie	5	P-70297	27,90

Saugschläuche

Länge mm	Aussendurchmesser mm	Bemerkung	Inhalt Stk.	Best.-Nr.	Preis zzgl. MwSt.
3000	36	Antistatisch (schwarz)	1	P-70362	139,90
3500	27	Antistatisch (schwarz)	1	P-70487	133,90
3500	36	Statisch (silber)	1	P-72920	61,90

Muffen und Adapter

Innendurchmesser mm	Aussendurchmesser mm	Bezeichnung	Bemerkung	Inhalt Stk.	Best.-Nr.	Preis zzgl. MwSt.
32/16x18	27/29/40	Universal Absaugadapter		1	P-13839	7,75

Werkzeugseitig.Werkzeugadapter Quicksystem



25	38	Werkzeugmuffe Quicksystem		1	P-70378	31,90
----	----	---------------------------	--	---	---------	-------







	36	Werkzeug Muffe Quicksystem	Antistatisch	1	P-70384	33,90
--	----	----------------------------	--------------	---	---------	-------

Muffen und Adapter

Innendurchmesser mm	Aussendurchmesser mm	Bezeichnung	Bemerkung	Inhalt Stk.	Best.-Nr.	Preis zzgl. MwSt.	
	53	konisch 57-59	Kesselmuffe für Schlauch 36mm	Antistatisch	1	P-70390	33,90
Kesselseitig:Muffe drehbar antistatisch 50 / 27mm							
	53	konisch 57-59	Kesselmuffe für Schlauch 27mm	Antistatisch	1	P-70409	33,90
	27/25	38	Werkzeugmuffe	Antistatisch	1	P-70415	18,50
Werkzeugseitig:Werkzeugadapter 36mm / 38mm							
	38	45	Werkzeugmuffe	Antistatisch	1	P-70421	40,90
	25	38	Schlauchanschluss für P-70415		1	W63509	4,50

Düsen

Bezeichnung	Material	Inhalt Stk.	Best.-Nr.	Preis zzgl. MwSt.	
	Bodendüse	Kunststoff	1	P-70465	38,90
	Bürstendüse	Kunststoff	1	P-70471	10,90
	Profi Düse	Kunststoff	1	P-72958	61,90
	Spezial Bodendüse	Kunststoff	1	P-72964	66,90
	Bodendüse aus Bürstenset P-70328	Kunststoff	1	W302002331	10,00

447L/447M

Filtersack

Inhalt Stk.	Best.-Nr.	Preis zzgl. MwSt.
5	P-70203	48,90

Filterelement

Inhalt Stk.	Best.-Nr.	Preis zzgl. MwSt.
1	P-70225	61,90

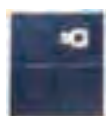
Entsorgungssack

Inhalt Stk.	Best.-Nr.	Preis zzgl. MwSt.
5	P-70306	34,90

Saugschläuche

Länge mm	Aussendurchmesser mm	Bemerkung	Inhalt Stk.	Best.-Nr.	Preis zzgl. MwSt.
3000	36	Antistatisch (schwarz)	1	P-70362	139,90
3500	27	Antistatisch (schwarz)	1	P-70487	133,90
3500	36	Statisch (silber)	1	P-72920	61,90

Muffen und Adapter





Bezeichnung	Innendurchmesser mm	Aussendurchmesser mm	Bemerkung	Inhalt Stk.	Best.-Nr.	Preis zzgl. MwSt.
Universal Absaugadapter	32/16x18	27/29/40		1	P-13839	7,75

Werkzeugseitig.Werkzeugadapter Quicksystem







Werkzeugmuffe Quicksystem	25	38		1	P-70378	31,90
---------------------------	----	----	--	---	---------	-------

Muffen und Adapter

Bezeichnung	Innendurchmesser mm	Aussendurchmesser mm	Bemerkung	Inhalt Stk.	Best.-Nr.	Preis zzgl. MwSt.
 Werkzeug Muffe Quicksystem		36	Antistatisch	1	P-70384	33,90
 Kesselmuffe für Schlauch 36mm	53	konisch 57-59	Antistatisch	1	P-70390	33,90
Kesselseitig:Muffe drehbar antistatisch 50 / 27mm						
 Kesselmuffe für Schlauch 27mm	53	konisch 57-59	Antistatisch	1	P-70409	33,90
 Werkzeugmuffe	27/25	38	Antistatisch	1	P-70415	18,50
Werkzeugseitig:Werkzeugadapter 36mm / 38mm						
 Werkzeugmuffe	38	45	Antistatisch	1	P-70421	40,90
 Schlauchanschluss für P-70415	25	38		1	W63509	4,50

Düsen

Bezeichnung	Material	Inhalt Stk.	Best.-Nr.	Preis zzgl. MwSt.
 Bodendüse	Kunststoff	1	P-70465	38,90
 Bürstendüse	Kunststoff	1	P-70471	10,90
 Profi Düse	Kunststoff	1	P-72958	61,90
 Spezial Bodendüse	Kunststoff	1	P-72964	66,90
 Bodendüse aus Bürstenset P-70328	Kunststoff	1	W302002331	10,00

VC2010L

Saugschlauch

Länge mm	Aussendurchmesser mm	Bemerkung	Inhalt Stk.	Best.-Nr.	Preis zzgl. MwSt.
3500	32	Antistatisch	1	P-72914	77,90

Filterelement



Inhalt Stk.	Best.-Nr.	Preis zzgl. MwSt.
1	P-70219	33,90

Filtersack



Inhalt Stk.	Best.-Nr.	Preis zzgl. MwSt.
5	P-72899	18,50

Entsorgungssack



Bezeichnung	Inhalt Stk.	Best.-Nr.	Preis zzgl. MwSt.
Folie	5	P-70297	27,90

Muffen und Adapter



Bezeichnung	Innendurchmesser mm	Aussendurchmesser mm	Inhalt Stk.	Best.-Nr.	Preis zzgl. MwSt.
Universal Absaugadapter	32/16x18	27/29/40	1	P-13839	7,75

Werkzeugadapter zur Absaugung von Elektrowerkzeugen



Werkzeugmuffe	25	35/38	1	P-72936	25,90
---------------	----	-------	---	---------	-------

Düse



Bezeichnung	Material	Inhalt Stk.	Best.-Nr.	Preis zzgl. MwSt.
Universaldüse	Kunststoff	1	W14295	7,50

VC3011L

Saugschlauch

Filterelement



Inhalt Stk.	Best.-Nr.	Preis zzgl. MwSt.
1	P-70219	33,90

Filtersack



Inhalt Stk.	Best.-Nr.	Preis zzgl. MwSt.
5	P-72899	18,50

Entsorgungssack



Inhalt Stk.	Bezeichnung	Best.-Nr.	Preis zzgl. MwSt.
5	Folie	P-70297	27,90

Saugrohr

Inhalt Stk.	Modelle	Bezeichnung	Bemerkung	Best.-Nr.	Preis zzgl. MwSt.
2	VC2010L/VC3011L/ VC3511L	Saugrohrset gerade	Kunststoff	P-72942	25,90

Düse



Inhalt Stk.	Bezeichnung	Material	Best.-Nr.	Preis zzgl. MwSt.
1	Universaldüse	Kunststoff	W14295	7,50
1	Fugendüse	Kunststoff	W29541	3,50

VC3211M

Filterelemente



Bezeichnung	Inhalt Stk.	Best.-Nr.	Preis zzgl. MwSt.
Filterelement	1	141875-9	18,50
Vorfilter	1	196253-8	15,90
FeuchtfILTER	1	423452-2	5,00

Filtersack



Inhalt Stk.	Best.-Nr.	Preis zzgl. MwSt.
5	195558-3	27,90

Entsorgungssack



Inhalt Stk.	Best.-Nr.	Preis zzgl. MwSt.
10	195440-6	10,90

Saugschläuche



Länge mm	Aussendurchmesser mm	Bemerkung	Inhalt Stk.	Best.-Nr.	Preis zzgl. MwSt.
3500	28	Antistatisch incl.Adapter 417765-1 und 424379-9	1	195433-3	66,90
3500	36	Antistatisch	1	195434-1	72,90

Muffen und Adapter



Bezeichnung	Innendurchmesser mm	Aussendurchmesser mm	Inhalt Stk.	Best.-Nr.	Preis zzgl. MwSt.
Adapter24mm zum Einsatz der Buersten und Buersten-Set mit Staubsauger VC1310L und VC3210L					
Werkzeug Adapter	24	38	1	195546-0	5,00
WKZ Muffe 22	22	25	1	417765-1	2,50
WKZ Muffe 24	24	38	1	424379-9	2,50
Universal Absaugadapter	32/16x18	27/29/40	1	P-13839	7,75

Düsen

Bezeichnung	Material	Inhalt Stk.	Best.-Nr.	Preis zzgl. MwSt.
Bodendüse	Kunststoff	1	122512-4	21,90
Fugendüse	Kunststoff	1	410306-2	5,00

VC3511L

Filterelement



Inhalt Stk.	Best.-Nr.	Preis zzgl. MwSt.
1	P-70219	33,90

Entsorgungssack



Bezeichnung	Inhalt Stk.	Best.-Nr.	Preis zzgl. MwSt.
Folie	5	P-70297	27,90

Saugschlauch

Länge mm	Aussendurchmesser mm	Bemerkung	Inhalt Stk.	Best.-Nr.	Preis zzgl. MwSt.
3500	32	Antistatisch	1	P-72914	77,90

Muffen und Adapter



Bezeichnung	Innendurchmesser mm	Aussendurchmesser mm	Inhalt Stk.	Best.-Nr.	Preis zzgl. MwSt.
Universal Absaugadapter	32/16x18	27/29/40	1	P-13839	7,75

Düsen



Bezeichnung	Material	Inhalt Stk.	Best.-Nr.	Preis zzgl. MwSt.
Bodendüse	Kunststoff	1	P-70465	38,90
Universaldüse	Kunststoff	1	W14295	7,50
Fugendüse	Kunststoff	1	W29541	3,50

VC1310L

Saugschläuche



Länge mm	Aussendurchmesser mm	Bemerkung	Inhalt Stk.	Best.-Nr.	Preis zzgl. MwSt.
3500	28	Antistatisch incl.Adapter 417765-1 und 424379-9	1	195433-3	66,90
3500	36	Antistatisch	1	195434-1	72,90

Filterelemente



Bezeichnung	Inhalt Stk.	Best.-Nr.	Preis zzgl. MwSt.
Feinstaubfilter	1	195438-3	59,90
Feuchtfiter	1	195552-5	9,50
Vorfilter	1	195553-3	18,50
Nassfilter	1	195555-9	38,90

Filtersack





Inhalt Stk.	Best.-Nr.	Preis zzgl. MwSt.
5	195557-5	21,90

Entsorgungssack





Inhalt Stk.	Best.-Nr.	Preis zzgl. MwSt.
10	195440-6	10,90

Muffen und Adapter

Bezeichnung	Innendurchmesser mm	Aussendurchmesser mm	Inhalt Stk.	Best.-Nr.	Preis zzgl. MwSt.
innen 38mm außen 44mm					
 Werkzeug Adapter	37	45	1	195545-2	6,90
innen 22mm außen 25mm					
 Werkzeug Adapter	22	25	1	195547-8	2,20
 Universal Absaugadapter	32/16x18	27/29/40	1	P-13839	7,75

Düsen

Bezeichnung	Material	Inhalt Stk.	Best.-Nr.	Preis zzgl. MwSt.
 Fugendüse	Kunststoff	1	192236-6	6,90
 Bodendüse trocken	Kunststoff	1	195549-4	24,50
 Bodendüse Nass	Kunststoff	1	195550-9	23,50
Bodendüse Nass/Trocken	Kunststoff	1	195551-7	19,50
Fugendüse	Kunststoff	1	410306-2	5,00

VC3210L

Saugschlauch

Länge mm	Aussendurchmesser mm	Bemerkung	Inhalt Stk.	Best.-Nr.	Preis zzgl. MwSt.
 3500	28	Antistatisch incl.Adapter 417765-1 und 424379-9	1	195433-3	66,90

Filterelemente

Bezeichnung	Inhalt Stk.	Best.-Nr.	Preis zzgl. MwSt.
 Feinstaubfilter	1	195441-4	59,90
Feuchtfiter	1	195552-5	9,50

Filterelemente



Bezeichnung	Inhalt Stk.	Best.-Nr.	Preis zzgl. MwSt.
Nassfilter	1	195611-5	64,90
Vorfilter	1	195612-3	27,90

Filtersack



Inhalt Stk.	Best.-Nr.	Preis zzgl. MwSt.
5	195558-3	27,90

Entsorgungssack



Inhalt Stk.	Best.-Nr.	Preis zzgl. MwSt.
10	195440-6	10,90

Muffen und Adapter







Bezeichnung	Innendurchmesser mm	Aussendurchmesser mm	Inhalt Stk.	Best.-Nr.	Preis zzgl. MwSt.
Adapter24mm zum Einsatz der Buersten und Buersten-Set mit Staubsauger VC1310L und VC3210L					
Werkzeug Adapter	24	38	1	195546-0	5,00
Universal Absaugadapter	32/16x18	27/29/40	1	P-13839	7,75

Düsen



Bezeichnung	Material	Inhalt Stk.	Best.-Nr.	Preis zzgl. MwSt.
Fugendüse	Kunststoff	1	192236-6	6,90
Bodendüse trocken	Kunststoff	1	195549-4	24,50
Bodendüse Nass	Kunststoff	1	195550-9	23,50
Bodendüse Nass/Trocken	Kunststoff	1	195551-7	19,50
Fugendüse	Kunststoff	1	410306-2	5,00





Absaug Set

Modelle	Inhalt	Best.-Nr.	Preis zzgl. MwSt.
 446LX1/447LX1/447MX1	Handrohr gebogen, Saugrohr gebogen, Bodendüse, Rohrhalter, Saugpinsel, Universaldüse, Fugendüse	P-70312	101,90
 VC2010LX1/447L/447M	36 mm Saugschlauch, Handrohr, 2 x V-Rohr Chrom, Bodendüse, Rohrhalter	P-70328	185,00
 446LX1/447LX1/447MX	Bürsten-Set Büro 36 mm, 3-teilig	P-70502	36,90
 446LX1/447LX1/447MX	Bürsten- Set Fahrzeug 36 mm 3-teilig	P-70518	34,90
 VC2010L/446LX1/447MX1	36 mm Saugschlauch, Handrohr, 2 x V-Rohr Chrom, Bodendüse, Rohrhalter Bürstendüse, Rohrhalter, Bürstendüse, Universaldüse, Fugendüse	P-73075	202,00

Schlauchklemme

Modelle	Best.-Nr.	Preis zzgl. MwSt.
 VC1310L, VC3210L, VC3211M	166116-2	2,25

Absaugadapter maschinenspezifisch

Modelle	Bezeichnung	Innendurchmesser mm	Aussendurchmesser mm	Best.-Nr.	Preis zzgl. MwSt.
 1806B/KP312S	Adapter für Schlauchanschluß	61	70	122397-8	104,90
	Absaugadapter	25	30	122615-4	5,00
 9032	Absaugadapter	19	22	122652-8	5,90
3708/3708F/3708FC	Absaugschlauch	A) 27 B) 32	A) 32 B) 35	191496-7	9,50
 BO4553/BO4554/BO4561	Absaugstutzen	15	20	192504-7	4,50
 PC5001C/4105KB/4112HS	Absaugadapter	32	38	192613-2	16,90

Absaugadapter maschinenspezifisch

Modelle	Bezeichnung	Innendurchmesser mm	Aussendurchmesser mm	Best.-Nr.	Preis zzgl. MwSt.	
	1100	Adapter für Schlauchanschluß	55	60	315879-9	26,50
	9741	Absaugstutzen	A) 32 B) 28	A) 36 B) 32	410899-9	3,00
	1911B	Adapter für Schlauchanschluß	55	60	414468-8	3,50
	5903R/5103R	Absaugstutzen	32	38	415426-7	3,50
	5143R	Absaugstutzen	30	38	415816-4	9,50
	LF1000/KP0800/ KP0810K/KP0810CK/ BKP180	Winkel	22	37,5	416368-8	4,50
	BO6040	Absaugstutzen	21-23	25-33	417408-5	3,00
	2704	Absaugadapter	43	52	419093-0	4,50
	N1923B	Späneabführung	54	66	JPA122194	20,90
	1100/1911B/N1923B	Schlauchanschlußadapter	45	55	JPA122275	8,50

Heißluftgebläse

HG5012K



Leistungsaufnahme	1.600 Watt
Temperatur Stufe 1	350 °C
Temperatur Stufe 2	500 °C
Luftfördermenge	350/500 l/min
Betriebsdruck	1.500 bar
Maße (LxBxH) mm	230x80x240
Gewicht	0,6 kg

Temperatur und Luftmenge in 2 Stufen wählbar

- Besonders leichte Maschine zum Trocknen, Auftauen von Türschlössern, Entfernen alter Lacke
- Aufbringen von Kantenumleimern, Schrumpfen von Schrumpfschläuchen
- Auch zum Löten, Schweißen und Desinfizieren
- Überhitzungsschutz durch Thermostat
- Der Motor liegt rechtwinklig zum Hauptluftstrom und ist daher gegen Verunreinigungen geschützt



Lieferumfang:
Transportkoffer
Breitschlitzdüse
Reduzierhülse 20mm
Reflektordüse
Ueberlappschweissdüse

Best.-Nr.:
HG130442
P-33685
P-33691
P-33700
P-33722

Heißluftgebläse

HG551VK

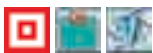

Leistungsaufnahme	1.800 Watt
Temperaturbereich	100/550
Luftfördermenge	250/500 l/min
Betriebsdruck	1.500 bar
Maße (LxBxH) mm	230x80x240
Gewicht	0,6 kg

Mit regelbarer Heizleistung von 100 - 550°C

- Besonders leichte Maschine zum Trocknen, Auftauen von Türschlössern, Entfernen alter Lacke
- Aufbringen von Kantenumleimern, Schrumpfen von Schrumpfschläuchen
- Auch zum Löten, Schweißen und Desinfizieren
- Überhitzungsschutz durch Thermostat
- Der Motor liegt rechtwinklig zum Hauptluftstrom und ist daher gegen Verunreinigungen geschützt

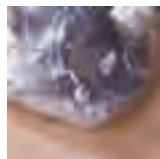

Lieferumfang:
Transportkoffer
Breitschlitzdüse
Reduzierhülse 20mm
Reflektordüse
Ueberlappschweissdüse

Best.-Nr.:
HG130442
P-33685
P-33691
P-33700
P-33722

Heißluftgebläse

HG651CK



Leistungsaufnahme	2.000 Watt
Temperatur Stufe 1	80 °C
Temperatur Stufe 2	650 °C
Temperaturbereich	80/650
Luftfördermenge	200-550 l/min
Betriebsdruck	1.500 bar
Maße (LxBxH) mm	230x80x240
Gewicht	0,6 kg

Elektronische Regelung der Temperatur und des Luftstroms durch übersichtliches LCD-Display

- Besonders leichte Maschine zum Trocknen, Auftauen von Türschlössern, Entfernen alter Lacke
- Aufbringen von Kantenumleimern, Schrumpfen von Schrumpfschläuchen und vieles mehr
- Auch zum Löten, Schweißen und Desinfizieren
- Überhitzungsschutz durch Thermostat
- Der Motor liegt rechtwinklig zum Hauptluftstrom und ist daher gegen Verunreinigungen geschützt



Lieferumfang:
Transportkoffer
Breitschlitzdüse
Reduzierhülse 20mm
Reflektordüse
Ueberlappschweissdüse
Andruckolle

Best.-Nr.:
HG130442
P-33685
P-33691
P-33700
P-33722
P-33738

Gebläse/Sauger

UB0800X



Leistungsaufnahme	1.650 Watt
Leerlaufdrehzahl Stufe 1	9.000 min ⁻¹
Leerlaufdrehzahl Stufe 2	17.000 min ⁻¹
Luftgeschwindigkeit 1. Stufe	2520 m/s
Luftgeschwindigkeit 2. Stufe	4980 m/s
Max. Luftvolumen	11 m3/min
Fangsack	35 l
Maße (LxBxH) mm	810x220x300
Gewicht	3,2 kg
Schalldruckpegel (L _{pA})	91 dB(A)
Schallleistungspegel (L _{WA})	103 dB(A)
K-Wert Geräusch	3 dB(A)
Vibration	2,5 m/s
K-Wert Vibration	1,5 m/s

Als Gebläse oder Sauger verwendbar (Absaugset im Lieferumfang enthalten)

- Zwei Drehzahlstufen
- Werkzeuglose Verriegelung des Gebläseohrs
- Zusätzlicher Handgriff erlaubt ergonomisches Arbeiten in beiden Funktionen
- Hochwertiges Turbinenrad aus Aluminium
- Sauggut wird 8:1 gehäckselt, um das Staubsackvolumen besser zu nutzen
- Fangsack (35l) leicht zu entleeren dank Klettverschluss



Lieferumfang:
Absaugset für UB0800
Staubsack 35L
Blasrohr

Best.-Nr.:
B-35128
GT31105808
GT34103808

Staubsauger

UB1103

Gebläse

303 

Handliche, leichte Maschine zum Reinigen, Entstauben und Trocknen von Maschinen und Einrichtungen

- Auch als Staubsauger einsetzbar (Staubsaug im Sonderzubehör Best.-Nr.:122321-1)
- Mit Elektronik



Leistungsaufnahme	600 Watt
Leerlaufdrehzahl	0-16.000 min ⁻¹
Max. Luftvolumen	4,1 m ³ /min
Luftfördermenge	410 l/min
Unterdruck	57 kPa
Maße (LxBxH) mm	480x170x180
Gewicht	2,0 kg
Schalldruckpegel (L _{pA})	83 dB(A)
Schalleistungspegel (L _{WA})	94 dB(A)
K-Wert Geräusch	3 dB(A)
Vibration	2,5 m/s
K-Wert Vibration	1,5 m/s

Düsen



Modelle	Bezeichnung	Länge mm	Anschlußdurchmesser mm	Best.-Nr.	Preis zzgl. MwSt.
HG551VK/HG651CK	Überlappschweißdüse	80	35	P-33722	10,60
HG551VK/HG651CK/ HG5012K	Lötschrumpreflektor	80	35	P-56982	11,50
HG551VK/HG651CK/ HG5012K	Glasschutzdüse	58	35	P-71417	7,50
HG551VK/HG651CK/ HG5012K	Breitschlitzdüse	58	35	P-71423	7,50
HG551VK/HG651CK	Reduzierdüse 20mm	41	35	P-71439	6,90
HG551VK/HG651CK/ HG5012K	Reflektordüse	58	35	P-71445	10,90
HG551VK/HG651CK	Schweißdüse	80	35	P-71489	12,50
HG551VK/HG651CK/ HG5012K	Lötschrumpreflektor	80	35	P-71495	12,50
HG551VK/HG651CK/ HG5012K	Andruckrolle			P-71504	9,50

Werkzeuge

▣ Messwerkzeuge



LD030P

Entfernungsmesser 30 m

Einzelmessung Entfernung

- Permanent Entfernungsmessung
- Flächenberechnung



Lasertyp	635 nm
Messbereich	30 m
Messgenauigkeit	+/- 2,0 @10 m
	mm
Schutzklasse	IP54
Gewicht	0,095 kg

NEU

LD050P

Entfernungsmesser

Kleiner, handlicher Entfernungsmesser für das Messen von Längen, Flächen und Volumina

- Übersichtliches Display
- Funktionen: Teilungsfunktion, Pythagoras, Timer, Volumen, Fläche, indirektes Messen, Speicherfunktion
- Addition und Subtraktion von Messwerten
- Speicher für die letzten 5 Messwerte
- Automatische Abschaltung des Lasers



Lasertyp	635 nm
Messbereich	40 m
Messgenauigkeit	+/- 2,0 mm
Schutzklasse	IP54
Display	3-zeilig
Anzahl Speicherplätze	5
Gewicht	0,1 kg

LD080P

Entfernungsmesser

Kleiner, handlicher Entfernungsmesser für das Messen von Längen, Flächen und Volumina

- Übersichtliches Display
- Funktionen: Teilungsfunktion, Pythagoras, Timer, Volumen, Fläche, indirektes Messen, Speicherfunktion
- Addition und Subtraktion von Messwerten
- Speicher für die letzten 20 Messwerte



Lasertyp	635 nm
Messbereich	80 m
Messgenauigkeit	+/- 1,5 mm
Schutzklasse	IP54
Display	4-zeilig
Anzahl Speicherplätze	20
Gewicht	0,14 kg

SK102Z

Kreuz-Linienlaser

Selbstnivellierender Laser bis +/-4°. Warnlicht bei Abweichung von mehr als 4°

- Komfortables Übertragen von Referenzpunkten von Wand zu Wand
- Mit Pulse-Funktion zur Verstärkung der Laserlinie bei schlechten Sichtverhältnissen
- Großes optisches Fenster mit einem Leuchtwinkel von 120°
- Receiver zur Erhöhung der Reichweite im Sonderzubehör lieferbar



Lieferumfang:
Wandhalter magnetisch
Transporttasche
Markierungsplatte magnetisch

Best.-Nr.:
LE00785633
LE00785636
LE00785638

Lasertyp	635 nm
Messbereich	30 m
Nivellierbereich	+/- 4 °
Nivelliergenauigkeit	+/-3 mm / 10m
Stativanschluß	1/4"
Gewicht	0,475 kg

Kreuz-Linienlaser

SK103PZ

Lasertyp	635 nm
Messbereich	15 m
Messgenauigkeit	+/- 3 mm
Horizontale Genauigkeit	+/- 1,5 mm
Vertikale Genauigkeit	+/- 0,75 mm
Nivellierbereich	+/- 4 °
Nivelliergenauigkeit	+/-3 mm / 10m
Stromversorgung	3 x 1,5 V Typ AA
Stativanschluß	1/4"
Gewicht	0,470 kg

Horizontaler und vertikaler Kreuzlinienlaser

- Horizontale und vertikale Punktprojektion
- Mit Pulse-Funktion zur Verstärkung der Laserlinie bei schlechten Sichtverhältnissen
- Zusätzlich Lotpunkte zu allen Seiten



NEU

Kreuz-Linienlaser

SK104Z

Lasertyp	635 nm
Messbereich	15 m
Messgenauigkeit	+/- 3 mm
Nivellierbereich	+/- 4 °
Nivelliergenauigkeit	+/-3 mm / 10m
Stromversorgung	3 x 1,5 V Typ AA
Stativanschluß	1/4"
Gewicht	0,470 kg

Horizontaler und vertikaler Kreuzlinienlaser

- Mit Pulse-Funktion zur Verstärkung der Laserlinie bei schlechten Sichtverhältnissen



NEU

Rotationslaser

SKR200Z

Lasertyp	635 nm
Messbereich	30 m
Nivellierbereich	+/- 6 °
Nivelliergenauigkeit	+/- 1 mm / 10 m
Rotationsgeschwindigkeit	0, 300, 450, 600 min ⁻¹
Arbeitsdauer ca.	60 std
Stativanschluß	5/8"
Gewicht	1,6 kg

Variable Rotationsgeschwindigkeit

- Gleichzeitiges Vermessen von horizontalen oder vertikalen Abständen
- Selbstnivellierend in Schräglage +/- 6°
- Inkl. Fernbedienung und Empfänger zur Erhöhung der Reichweite bis zu 200 m
- Mit Instrumentenalarm-Modus zur Verhinderung von Fehlmessungen



Lieferumfang:
 Markierungsplatte magnetisch
 Laserbrille
 Wandhalter
 Empfänger LR150
 Fernbedienung RC30

Best.-Nr.:
 LE00775106
 LE00775111
 LE00791661
 LE00796587
 LE00796588



Zubehör Rotationslaser

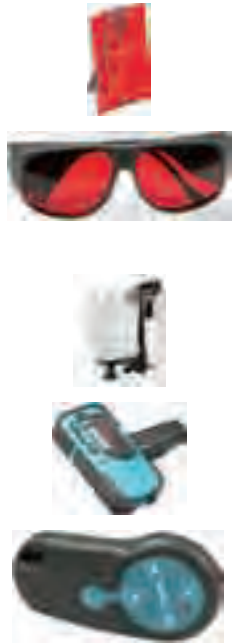

Bezeichnung	Modelle	Best.-Nr.	Preis zzgl. MwSt.
Markierungsplatte, magnetisch	SKR200Z	LE00775106	12,50
Laserbrille zur Verstärkung des Laserlichts	SKR200Z, SK102Z	LE00775111	18,50
Plattenhalter, magnetisch	SKR200Z	LE00784968	69,90
Wandhalter	SKR200Z	LE00791661	96,90
Empfänger LR150	SKR200Z	LE00796587	320,00
Fernbedienung	SKR200Z	LE00796588	61,90
Nivellierlatte 4m	SKR200Z	P-81309	66,90

Zubehör Linienlaser

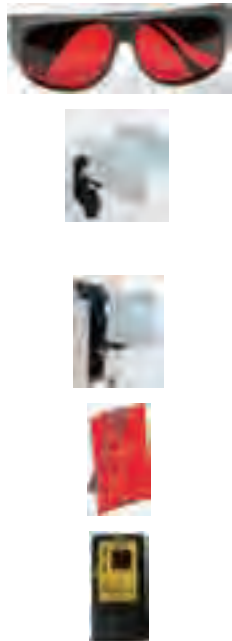

Bezeichnung	Modelle	Best.-Nr.	Preis zzgl. MwSt.
Laserbrille zur Verstärkung des Laserlichts	SKR200Z, SK102Z	LE00775111	18,50
Kugelkopf-Adapter i1/4"/a1/4"	SK102Z	LE00785519	21,90
Wandhalter, magnetisch	SK102Z	LE00785633	14,50
Wand- und Deckenhalter	SK102Z	LE00785637	124,90
Makierungsplatte, magnetisch	SK102Z	LE00785638	18,50
Empfänger	SK102Z	LE00817902	160,50

Laserstative









Bezeichnung	Höhe mm	Anschlußgewinde	Best.-Nr.	Preis zzgl. MwSt.
Standard Tripod	440 - 1.650	5/8"	P-81088	87,00
Standard Tripod	1400 - 2.700 mit Handkurbel	5/8"	P-81315	249,00



Werkzeuge

▣ Gartengeräte elektrisch



-  Schutzisolation
-  Regelbare Drehzahl
-  Motorbremse
-  Kettenbremse
-  Automatische Kettenschmierung
-  Rutschkupplung
-  Sanftanlauf



132 

Kettensäge 30 cm

UC3041A



Leistungsaufnahme	1.800 Watt
Kettengeschwindigkeit	870 m/min
Sägeblattstärke	1,1 mm
Schienenlänge	30 cm
Kettenteilung	3/8 "
Maße (LxBxH) mm	455x245x200
Gewicht	4,7 kg
Schalldruckpegel (L _{PA})	90,3 dB(A)
Schalleistungspegel (L _{WA})	101,3 dB(A)
K-Wert Geräusch	2,5 dB(A)
Vibration vorderer Griff	4,7 m/s
Vibration hinterer Griff	4,3 m/s
K-Wert Vibration	1,5 m/s

Kettensäge mit optimaler Handlichkeit und hoher Wartungsfreundlichkeit

- Kettenwechsel und Einstellung der Kettenspannung werkzeuglos
- Verbesserte Ölpumpe mit einstellbarer Fördermenge sorgt für gleichmäßige Ölversorgung unabhängig von Temperatur und Viskosität
- Großes Sichtfenster erlaubt schnelle Kontrolle des Ölstandes
- Kräftige Zackenleiste für optimalen Halt im Werkstück

Lieferumfang:	Best.-Nr.:
Sägekettenschutz 36x10cm	419288-5
Sägeschiene 30cm 1,1mm 3/8"	958030611
Sägekette 30cm 1,1mm 3/8" K17	958290646



132 

Kettensäge 35 cm

UC3541A

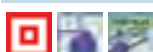

Leistungsaufnahme	1.800 Watt
Kettengeschwindigkeit	870 m/min
Sägeblattstärke	1,1 mm
Schienenlänge	35 cm
Kettenteilung	3/8 "
Maße (LxBxH) mm	455x245x200
Gewicht	4,7 kg
Schalldruckpegel (L _{PA})	90,3 dB(A)
Schalleistungspegel (L _{WA})	101,3 dB(A)
K-Wert Geräusch	2,5 dB(A)
Vibration vorderer Griff	4,7 m/s
Vibration hinterer Griff	4,3 m/s
K-Wert Vibration	1,5 m/s

Kettensäge mit optimaler Handlichkeit und hoher Wartungsfreundlichkeit

- Kettenwechsel und Einstellung der Kettenspannung werkzeuglos
- Verbesserte Ölpumpe mit einstellbarer Fördermenge sorgt für gleichmäßige Ölversorgung unabhängig von Temperatur und Viskosität
- Großes Sichtfenster erlaubt schnelle Kontrolle des Ölstandes
- Kräftige Zackenleiste für optimalen Halt im Werkstück

Lieferumfang:	Best.-Nr.:
Sägekettenschutz 36x10cm	419288-5
Sägeschiene 30cm 1,1mm 3/8"	958030611
Sägekette 30cm 1,1mm 3/8" K17	958290646



132 

Kettensäge 40 cm

UC4041A



Leistungsaufnahme	1.800 Watt
Kettengeschwindigkeit	870 m/min
Sägeblattstärke	1,1 mm
Schienenlänge	40 cm
Kettenteilung	3/8 "
Maße (LxBxH) mm	455x245x200
Gewicht	4,8 kg
Schalldruckpegel (L _{PA})	90,3 dB(A)
Schalleistungspegel (L _{WA})	101,3 dB(A)
K-Wert Geräusch	2,5 dB(A)
Vibration vorderer Griff	4,7 m/s
Vibration hinterer Griff	4,3 m/s
K-Wert Vibration	1,5 m/s

Kettensäge mit optimaler Handlichkeit und hoher Wartungsfreundlichkeit

- Kettenwechsel und Einstellung der Kettenspannung werkzeuglos
- Verbesserte Ölpumpe mit einstellbarer Fördermenge sorgt für gleichmäßige Ölversorgung unabhängig von Temperatur und Viskosität
- Großes Sichtfenster erlaubt schnelle Kontrolle des Ölstandes
- Kräftige Zackenleiste für optimalen Halt im Werkstück

Lieferumfang:	Best.-Nr.:
Sägeschiene 40cm 1,1mm 3/8"	165247-4
Sägekettenschutz 51x11cm	952020650
Sägekette 40cm 1,1mm 3/8" K19	958291656



153 

Kettensäge 35 cm

UC3551A



Leistungsaufnahme	2.000 Watt
Kettengeschwindigkeit	870 m/min
Sägeblattstärke	1,3 mm
Schienenlänge	35 cm
Kettenteilung	3/8 "
Maße (LxBxH) mm	505x200x220
Gewicht	5,5 kg
Schalldruckpegel (L _{PA})	90,8 dB(A)
Schalleistungspegel (L _{WA})	101,8 dB(A)
K-Wert Geräusch	2,5 dB(A)
Vibration vorderer Griff	5,2 m/s
Vibration hinterer Griff	3,9 m/s
K-Wert Vibration	1,5 m/s

Profi-Kettensäge mit optimaler Handlichkeit und hoher Wartungsfreundlichkeit

- Kettenwechsel und Einstellung der Kettenspannung werkzeuglos
- Verbesserte Ölpumpe mit einstellbarer Fördermenge sorgt für gleichmäßige Ölversorgung unabhängig von Temperatur und Viskosität
- Großer Kettenöltank (200ml) für längere Einsatzzeiten
- Großes Sichtfenster erlaubt schnelle Kontrolle des Ölstandes
- Kräftige Zackenleiste für optimalen Halt im Werkstück

Lieferumfang:	Best.-Nr.:
Kabelhaltehaken	158024-1
Sägeschiene 35cm 1,3mm 3/8"	165201-8
Sägekettenschutz 36x10cm	419288-5
Sägekette 35cm 1,3mm 3/8" K6	958492652

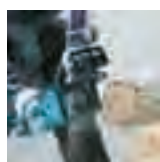

UC3551AK

Kettensäge 35 cm

153

Profi-Kettensäge mit optimaler Handlichkeit und hoher Wartungsfreundlichkeit

- Kettenwechsel und Einstellung der Kettenspannung werkzeuglos
- Verbesserte Ölpumpe mit einstellbarer Fördermenge sorgt für gleichmäßige Ölversorgung unabhängig von Temperatur und Viskosität
- Großer Kettenöltank (200ml) für längere Einsatzzeiten
- Großes Sichtfenster erlaubt schnelle Kontrolle des Ölstandes
- Kräftige Zackenleiste für optimalen Halt im Werkstück



Lieferumfang:	Best-Nr.:
Kabelhaltehaken	158024-1
Sägeschiene 35cm 1,3mm 3/8"	165201-8
Sägekettenschutz 36x10cm	419288-5
Feilengriff m. Rundfeile 4,0mm	953030010
Sägekette 35cm 1,3mm 3/8" K6	958492652
Sägekettenöl mineralisch 1l	988002656
Metallkoffer Benzinsäge	988959634



Leistungsaufnahme	2.000 Watt
Kettengeschwindigkeit	870 m/min
Schielenlänge	35 cm
Kettenteilung	3/8"
Maße (LxBxH) mm	505x200x220
Gewicht	5,5 kg
Schalldruckpegel (L _{pA})	101,9 dB(A)
Schalleistungspegel (L _{WA})	103 dB(A)
K-Wert Geräusch	2,5 dB(A)
Vibration Sägen Holz	5,2 m/s
K-Wert Vibration	1,5 m/s

UC4051A

Kettensäge 40 cm

153

Profi-Kettensäge mit optimaler Handlichkeit und hoher Wartungsfreundlichkeit

- Kettenwechsel und Einstellung der Kettenspannung werkzeuglos
- Verbesserte Ölpumpe mit einstellbarer Fördermenge sorgt für gleichmäßige Ölversorgung unabhängig von Temperatur und Viskosität
- Großer Kettenöltank (200ml) für längere Einsatzzeiten
- Großes Sichtfenster erlaubt schnelle Kontrolle des Ölstandes
- Kräftige Zackenleiste für optimalen Halt im Werkstück



Lieferumfang:	Best-Nr.:
Kabelhaltehaken	158024-1
Sägeschiene 40cm 1,3mm 3/8"	165202-6
Sägekettenschutz 43x10cm	952010640
Sägekette 40cm 1,3mm 3/8" K9	958492656



Leistungsaufnahme	2.000 Watt
Kettengeschwindigkeit	870 m/min
Sägeblattstärke	1,3 mm
Schielenlänge	40 cm
Kettenteilung	3/8"
Maße (LxBxH) mm	417x245x198
Gewicht	5,2 kg
Schalldruckpegel (L _{pA})	90,8 dB(A)
Schalleistungspegel (L _{WA})	101,8 dB(A)
K-Wert Geräusch	2,5 dB(A)
Vibration vorderer Griff	5,2 m/s
Vibration hinterer Griff	3,9 m/s
K-Wert Vibration	1,5 m/s

UC4051AK

Kettensäge 40 cm

153

Profi-Kettensäge mit optimaler Handlichkeit und hoher Wartungsfreundlichkeit

- Kettenwechsel und Einstellung der Kettenspannung werkzeuglos
- Verbesserte Ölpumpe mit einstellbarer Fördermenge sorgt für gleichmäßige Ölversorgung unabhängig von Temperatur und Viskosität
- Großer Kettenöltank (200ml) für längere Einsatzzeiten
- Großes Sichtfenster erlaubt schnelle Kontrolle des Ölstandes
- Kräftige Zackenleiste für optimalen Halt im Werkstück



Lieferumfang:	Best-Nr.:
Kabelhaltehaken	158024-1
Sägeschiene 40cm 1,3mm 3/8"	165202-6
Sägekettenschutz 43x10cm	952010640
Feilengriff m. Rundfeile 4,0mm	953030010
Sägekette 40cm 1,3mm 3/8" K9	958492656
Sägekettenöl mineralisch 1l	988002656
Metallkoffer Benzinsäge	988959634



Leistungsaufnahme	2.000 Watt
Kettengeschwindigkeit	800 m/min
Sägeblattstärke	1,3 mm
Schielenlänge	40 cm
Kettenteilung	3/8"
Maße (LxBxH) mm	417x245x198
Gewicht	5,2 kg

UC4551A

Kettensäge 45 cm

153

Profi-Kettensäge mit optimaler Handlichkeit und hoher Wartungsfreundlichkeit

- Kettenwechsel und Einstellung der Kettenspannung werkzeuglos
- Verbesserte Ölpumpe mit einstellbarer Fördermenge sorgt für gleichmäßige Ölversorgung unabhängig von Temperatur und Viskosität
- Großer Kettenöltank (200ml) für längere Einsatzzeiten
- Großes Sichtfenster erlaubt schnelle Kontrolle des Ölstandes
- Kräftige Zackenleiste für optimalen Halt im Werkstück



Lieferumfang:	Best-Nr.:
Kabelhaltehaken	158024-1
Sägeschiene 45cm 1,3mm 3/8"	165390-9
Sägekette 45cm 1,3mm 3/8"	531492662



Leistungsaufnahme	2.000 Watt
Kettengeschwindigkeit	870 m/min
Sägeblattstärke	1,3 mm
Schielenlänge	45 cm
Kettenteilung	3/8"
Maße (LxBxH) mm	417x245x198
Gewicht	5,2 kg
Schalldruckpegel (L _{pA})	90,8 dB(A)
Schalleistungspegel (L _{WA})	101,8 dB(A)
K-Wert Geräusch	2,5 dB(A)
Vibration vorderer Griff	5,2 m/s
Vibration hinterer Griff	3,9 m/s
K-Wert Vibration	1,5 m/s

203 
Kettenstemmer
KC100

Leistungsaufnahme	2.000 Watt
Leerlaufdrehzahl	4.500 min ⁻¹
Fräsbreite	30/40/50 mm
Frästiefe	100 mm
Maße (LxBxH) mm	414x277x182
Gewicht	12,8 kg
Schalldruckpegel (L _{pA})	95 dB(A)
Schalleistungspegel (L _{WA})	105,8 dB(A)
K-Wert Geräusch	2,5 dB(A)
Vibration Sägen Holz	5,08 m/s
K-Wert Vibration	1,5 m/s

Zum schnellen und präzisen Erstellen von Zapfenlöchern

- Komfortable Verstellung des Seitenanschlags durch selbstzentrierenden Spreizkonus
- Mit Anlaufstrombegrenzung
- Späneabführung zur Seite
- 8 Meter langes Anschlusskabel für große Mobilität
- 30-, 40- und 50-mm-Kettengarnitur einsetzbar



Lieferumfang:
 Einmaulschlüssel SW 19
 6-KT Stiftschlüssel 6mm
 Fräskette 40mm
 Schiene 40mm
 Kettenrad 40mm

Best.-Nr.:
 781206-6
 783204-6
 P-22084
 P-22115
 P-22143

Zubehör Kettenstemmer

Fräsketten



Fräsbreite mm	Frästiefe mm	Best.-Nr.	Preis zzgl. MwSt.
30	100	P-22078	365,00
40	100	P-22084	248,00
50	100	P-22090	298,00

Schienen

Fräsbreite mm	Best.-Nr.	Preis zzgl. MwSt.
30	P-22109	498,00
40	P-22115	335,00
50	P-22121	335,00

Kettenräder

Fräsbreite mm	Best.-Nr.	Preis zzgl. MwSt.
30	P-22137	80,90
40	P-22143	64,90
50	P-22159	80,90

UH4261

Heckenscherer 42 cm

419 

Heckenscherer für leichte Arbeiten in Heim und Garten

- Rostfreies Messer mit beidseitig geschärften Ecken
- Elektrische Motorbremse
- Multigriff erlaubt viele Greifpositionen
- Integrierte Zugentlastung für das Verlängerungskabel

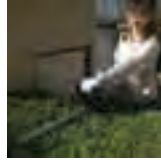

Lieferumfang:
Kabelhaltehaken
Aufbewahrungsbehälter 42cm

Best.-Nr.:
158024-1
452683-6



Leistungsaufnahme	400 Watt
Schnitte pro Minute	1.600 min ⁻¹
Schnittlänge	42 cm
Schnittstärke	15 mm
Maße (LxBxH) mm	821x194x194
Gewicht	2,9 kg
Schalldruckpegel (L _{pA})	82 dB(A)
Vibration	6,7 m/s
K-Wert Vibration	1,5 m/s
K-Wert Geräusch	2,1 dB(A)
Schalleistungspegel (L _{WA})	93 dB(A)

UH4861

Heckenscherer 48 cm

419 

Heckenscherer für leichte Arbeiten in Heim und Garten

- Rostfreies Messer mit beidseitig geschärften Ecken
- Elektrische Motorbremse
- Multigriff erlaubt viele Greifpositionen
- Integrierte Zugentlastung für das Verlängerungskabel



Lieferumfang:
Kabelhaltehaken
Aufbewahrungsbehälter 48cm

Best.-Nr.:
158024-1
452684-6



Leistungsaufnahme	400 Watt
Schnitte pro Minute	1.600 min ⁻¹
Schnittlänge	48 cm
Schnittstärke	15 mm
Maße (LxBxH) mm	871x194x194
Gewicht	3,0 kg
Schalldruckpegel (L _{pA})	82 dB(A)
Vibration	6,7 m/s
K-Wert Vibration	1,5 m/s
K-Wert Geräusch	2,1 dB(A)
Schalleistungspegel (L _{WA})	93 dB(A)

UH5261

Heckenscherer 52 cm

419 

Heckenscherer für leichte Arbeiten in Heim und Garten

- Rostfreies Messer mit beidseitig geschärften Ecken
- Elektrische Motorbremse
- Multigriff erlaubt viele Greifpositionen
- Integrierte Zugentlastung für das Verlängerungskabel



Lieferumfang:
Kabelhaltehaken
Aufbewahrungsbehälter 52cm

Best.-Nr.:
158024-1
452685-2



Leistungsaufnahme	400 Watt
Schnitte pro Minute	1.600 min ⁻¹
Schnittlänge	52 cm
Schnittstärke	15 mm
Maße (LxBxH) mm	921x194x194
Gewicht	3,0 kg
Schalldruckpegel (L _{pA})	82 dB(A)
Vibration	6,7 m/s
K-Wert Vibration	1,5 m/s
K-Wert Geräusch	2,1 dB(A)
Schalleistungspegel (L _{WA})	93 dB(A)

UH4570

Heckenscherer 45 cm

419 

Vielseitige Heckenscherer für Heim und Garten

- Ringförmiger Multigriff erlaubt viele Greifpositionen
- Rostfreies Messer mit dreiseitig geschärften Ecken
- Anstoßschutz verhindert Rückschläge auf Getriebe und Anwender
- Elektrische Motorbremse
- Integrierte Zugentlastung für das Verlängerungskabel

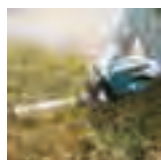

Lieferumfang:
Kabelhaltehaken
Aufbewahrungsbehälter 55cm

Best.-Nr.:
158024-1
450489-6



Leistungsaufnahme	550 Watt
Schnitte pro Minute	1.600 min ⁻¹
Schnittlänge	45 cm
Schnittstärke	18 mm
Maße (LxBxH) mm	862x223x206
Gewicht	3,6 kg
Schalldruckpegel (L _{pA})	89,9 dB(A)
Vibration	6,7 m/s
K-Wert Vibration	1,5 m/s
K-Wert Geräusch	1,5 dB(A)
Schalleistungspegel (L _{WA})	97,9 dB(A)

419 

Heckenschere 55 cm

UH5570



Leistungsaufnahme	550 Watt
Schnitte pro Minute	1.600 min ⁻¹
Schnittlänge	55 cm
Schnittstärke	18 mm
Maße (LxBxH) mm	1.031x223x206
Gewicht	3,7 kg
Schalldruckpegel (L _{pA})	89,9 dB(A)
Vibration	6,7 m/s
K-Wert Vibration	1,5 m/s
K-Wert Geräusch	1,5 dB(A)
Schalleistungspegel (L _{WA})	97,9 dB(A)

Vielseitige Heckenschere für Heim und Garten

- Ringförmiger Multigriff erlaubt viele Greifpositionen
- Rostfreies Messer mit dreiseitig geschärften Ecken
- Anstoßschutz verhindert Rückschläge auf Getriebe und Anwender
- Elektrische Motorbremse
- Integrierte Zugentlastung für das Verlängerungskabel

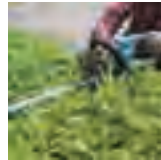

Lieferumfang:	Best.-Nr.:
Kabelhaltehaken	158024-1
Aufbewahrungsbehälter 55cm	450489-6

419 

Heckenschere 65 cm

UH6570

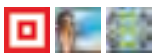

Leistungsaufnahme	550 Watt
Schnitte pro Minute	1.600 min ⁻¹
Schnittlänge	65 cm
Schnittstärke	18 mm
Maße (LxBxH) mm	1.136x223x206
Gewicht	3,8 kg
Schalldruckpegel (L _{pA})	89,9 dB(A)
Vibration	6,7 m/s
K-Wert Vibration	1,5 m/s
K-Wert Geräusch	1,5 dB(A)
Schalleistungspegel (L _{WA})	97,9 dB(A)

Vielseitige Heckenschere für Heim und Garten

- Ringförmiger Multigriff erlaubt viele Greifpositionen
- Rostfreies Messer mit dreiseitig geschärften Ecken
- Anstoßschutz verhindert Rückschläge auf Getriebe und Anwender
- Elektrische Motorbremse
- Integrierte Zugentlastung für das Verlängerungskabel



Lieferumfang:	Best.-Nr.:
Kabelhaltehaken	158024-1
Aufbewahrungsbehälter 65cm	450490-1

419 

Heckenschere 55cm

UH5580

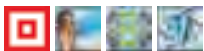

Leistungsaufnahme	670 Watt
Schnitte pro Minute	1.500 min ⁻¹
Schnittlänge	55 cm
Schnittstärke	18 mm
Maße (LxBxH) mm	970x223x206
Gewicht	4,3 kg
Schalldruckpegel (L _{pA})	86,5 dB(A)
Vibration	4,4 m/s
K-Wert Vibration	1,5 m/s
K-Wert Geräusch	0,7 dB(A)
Schalleistungspegel (L _{WA})	94,5 dB(A)

Profi-Heckenschere für den Garten- und Landschaftsbau

- Mit verstärktem Getriebe
- Ringförmiger Multigriff erlaubt viele Greifpositionen
- Rostfreies Messer mit dreiseitig geschärften Ecken
- Anstoßschutz verhindert Rückschläge auf Getriebe und Anwender
- Mechanischer Schnellstopp < 0,2 sek.
- Rutschkupplung
- Integrierte Zugentlastung für das Verlängerungskabel

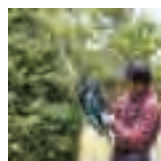

Lieferumfang:	Best.-Nr.:
Kabelhaltehaken	158024-1
Aufbewahrungsbehälter 55cm	450489-6

419 

Heckenschere 65 cm

UH6580



Leistungsaufnahme	670 Watt
Schnitte pro Minute	1.500 min ⁻¹
Schnittlänge	65 cm
Schnittstärke	18 mm
Maße (LxBxH) mm	1.049x223x206
Gewicht	4,4 kg
Schalldruckpegel (L _{pA})	86,5 dB(A)
Vibration	4,4 m/s
K-Wert Vibration	1,5 m/s
K-Wert Geräusch	0,7 dB(A)
Schalleistungspegel (L _{WA})	94,5 dB(A)

Profi-Heckenschere für den Garten- und Landschaftsbau

- Mit verstärktem Getriebe
- Ringförmiger Multigriff erlaubt viele Greifpositionen
- Rostfreies Messer mit dreiseitig geschärften Ecken
- Anstoßschutz verhindert Rückschläge auf Getriebe und Anwender
- Mechanischer Schnellstopp < 0,2 sek.
- Rutschkupplung
- Integrierte Zugentlastung für das Verlängerungskabel

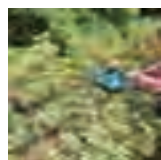

Lieferumfang:	Best.-Nr.:
Kabelhaltehaken	158024-1
Aufbewahrungsbehälter 65cm	450490-1



UH7580

Heckenscherer 75 cm

419 **Profi-Heckenscherer für den Garten- und Landschaftsbau**

- Mit verstärktem Getriebe
- Ringförmiger Multigriff erlaubt viele Greifpositionen
- Rostfreies Messer mit dreiseitig geschärften Ecken
- Anstoßschutz verhindert Rückschläge auf Getriebe und Anwender
- Mechanischer Schnellstopp < 0,2 sek.
- Rutschkupplung
- Integrierte Zugentlastung für das Verlängerungskabel

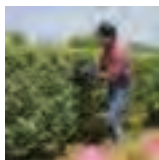

Lieferumfang:
Kabelhaltehaken
Aufbewahrungsbehälter 65cm

Best-Nr.:
158024-1
450490-1



Leistungsaufnahme	670 Watt
Schnitte pro Minute	1.500 min ⁻¹
Schnittlänge	75 cm
Schnittstärke	18 mm
Maße (LxBxH) mm	1.157x223x206
Gewicht	4,6 kg
Schalldruckpegel (L _{pA})	86,5 dB(A)
Vibration	4,4 m/s
K-Wert Vibration	1,5 m/s
K-Wert Geräusch	0,7 dB(A)
Schalleistungspegel (L _{WA})	94,5 dB(A)



Elektro-Rasenmäher 33 cm

ELM3311



Leistungsaufnahme	1.100 Watt
Flächenleistung	bis 400 m ²
Schnittbreite	33 cm
Schnitthöhen (radweise)	20, 40, 55 mm
Grasfangkorb	27 l
Maße (LxBxH) mm	600x460x320
Gewicht	12,6 kg
Schalldruckpegel (L _{pA})	75,4 dB(A)
Vibration	0,672 m/s
K-Wert Vibration	1,5 m/s

Ideal für den Stadtgarten sowie kleine und mittlere Rasenflächen bis 400 m

- Radweise Schnitthöhen-Verstellung in 3 Stufen
- Stabiles, UV- und witterungsbeständiges Polypropylen-Gehäuse
- Ergonomischer Handbügel für bequemes Manövrieren
- Passgenaue Aufhängung des Grasfangkorbs für unkompliziertes Entleeren
- Anzeige der Stromversorgung durch Kontrollleuchte im Sichtfeld

Lieferumfang:
Ringschlüssel
Sichelmesser 33cm
Grasfangkorb

Best.-Nr.:
671002009
671002550
671015620



Elektro-Rasenmäher 38 cm

ELM3800



Leistungsaufnahme	1.400 Watt
Flächenleistung	bis 600 m ²
Schnittbreite	38 cm
Schnitthöhen (6-stufig, zentral)	25-75 mm
Grasfangkorb	40 l
Maße (LxBxH) mm	1.150x475x1.025
Gewicht	13 kg
Schalldruckpegel (L _{pA})	77,6 dB(A)
Vibration	0,917 m/s
K-Wert Vibration	1,5 m/s

Ideal für den Stadtgarten sowie kleine und mittlere Rasenflächen bis 500 m

- Stabiles, UV- und witterungsbeständiges Polypropylen-Gehäuse
- Ergonomischer Handbügel für bequemes Manövrieren
- Knebelverschluss mit Schnellspannhebeln zum einfachen Einklappen des Schiebebügels
- Robuste und langlebige Laufräder
- Tragegriff in der Haube zum leichten Transport

Lieferumfang:
Grasfangkorb

Best.-Nr.:
671157004



Rasentrimmer

UR3000



Leistungsaufnahme	450 Watt
Leerlaufdrehzahl	9.000 min ⁻¹
Schneidwerkzeug	2-Faden-Schneidkopf Tap&Go
Schnittbreite	30 cm
Maße (LxBxH) mm	262x301x1.256
Gewicht	2,6 kg
Schalldruckpegel (L _{pA})	75 dB(A)
Vibration linker Griff bei max. Drehzahl	2,7 m/s
Vibration rechter Griff bei max. Drehzahl	2,7 m/s
K-Wert Vibration	1,5 m/s

Kompakter und handlicher Rasentrimmer für den Einsatz in Heim und Garten

- Werkzeuglose Arbeitshöhen-Verstellung
- Mit Kantenschutz
- Kabelführung mit Zugentlastung
- Einfach austauschbare Fadenspule
- Um 180° schwenkbarer Mähkopf für Rasenkanten für Rasenkantenschnitt



Lieferumfang:
2-Fadenkopf Tap&Go 1,6mm
Schutzbrille
Schultergurt

Best.-Nr.:
DA0000001
DA0000036
DA0000037



Vertikutierer 32 cm

UV3200



Leistungsaufnahme	1.300 Watt
Leerlaufdrehzahl	3.500 min ⁻¹
Arbeitsbreite	32 cm
Arbeitshöhe	-10-+10 mm
Höhenverstellung	5-stufig zentral
Grasfangkorb	30 l
Gewicht	15,0 kg
Schalldruckpegel (L _{pA})	88,5 dB(A)
Schalleistungspegel (L _{WA})	97,25 dB(A)
K-Wert Geräusch	2,5 dB(A)
Vibration	4,5 m/s
K-Wert Vibration	1,5 m/s

Ideal für den Stadtgarten sowie kleine und mittlere Rasenflächen bis 400 m

- Einschaltung mittels Totmannschalter
- Zentrale Tiefeneinstellung in 5 Stufen
- Einfacher Austausch der Messerwelle durch Schnellwechselsystem
- Kabelführung mit Zugentlastung im Griff
- Faltpbarer Griff für leichteren Transport
- Auch zum Laubsammeln geeignet
- Mit 30 l Grasfangkorb

Lieferumfang:
Vertikutierwalze
Grasfangsack UV3200

Best.-Nr.:
652024718
652025250



UV3600

Vertikutierer 36 cm

Ideal für mittlere bis große Rasenflächen

- Einschaltung mittels Totmannschalter
- Einfacher Austausch der Messerwelle durch Schnellwechselsystem
- Kabelführung mit Zugentlastung im Griff
- Faltbarer Griff für leichteren Transport
- Auch zum Laubsammeln geeignet
- Leichtlaufende, kugelgelagerte Räder
- Mit 40 l Grasfangkorb



Lieferumfang:
Vertikutierwalze
Grasfangsack UV3600

Best.-Nr.:
652024746
652025252



Leistungsaufnahme	1.800 Watt
Leerlaufdrehzahl	3.700 min ⁻¹
Arbeitsbreite	36 cm
Arbeitshöhe	-10-+5 mm
Höhenverstellung	4-stufig zentral
Grasfangkorb	40 l
Gewicht	18,3 kg
Schalldruckpegel (L _{pA})	85,5 dB(A)
Schalleistungspegel (L _{WA})	99,53 dB(A)
K-Wert Geräusch	2,5 dB(A)
Vibration	4,67 m/s
K-Wert Vibration	1,5 m/s

UD2500

Elektro-Häcksler 45 mm

Für den privaten und semiprofessionellen Einsatz

- Selbsteinziehender Schacht mit Rücklaufautomatik bei verstopftem Einzugsbereich
- Große Bedienfläche
- Aluminiumfrontblende zum einfachen Wechsel der Fräswalze
- Werkzeuglose Verriegelung des Aufsatzes auf der Fangbox



Motortyp	230 V
Leistungsaufnahme	2.500 Watt
Leerlaufdrehzahl	40 min ⁻¹
Schnittstärke	45 mm
Auffangbehälter	67 l
Gewicht	27,6 kg
Schalldruckpegel (L _{pA})	84,4 dB(A)
Schalleistungspegel (L _{WA})	93,49 dB(A)
K-Wert Geräusch	3 dB(A)

UB0800X

Gebläse/Sauger

Als Gebläse oder Sauger verwendbar (Absaugset im Lieferumfang enthalten)

- Zwei Drehzahlstufen
- Werkzeuglose Verriegelung des Gebläserohrs
- Zusätzlicher Handgriff erlaubt ergonomisches Arbeiten in beiden Funktionen
- Hochwertiges Turbinenrad aus Aluminium
- Sauggut wird 8:1 gehäckselt, um das Staubsackvolumen besser zu nutzen
- Fangsack (35l) leicht zu entleeren dank Klettverschluss



Lieferumfang:
Absaugset für UB0800
Staubsack 35L
Blasrohr

Best.-Nr.:
B-35128
GT31105808
GT34103808



Leistungsaufnahme	1.650 Watt
Leerlaufdrehzahl Stufe 1	9.000 min ⁻¹
Leerlaufdrehzahl Stufe 2	17.000 min ⁻¹
Luftgeschwindigkeit 1. Stufe	2520 m/s
Luftgeschwindigkeit 2. Stufe	4980 m/s
Max. Luftvolumen	11 m ³ /min
Fangsack	35 l
Maße (LxBxH) mm	810x220x300
Gewicht	3,2 kg
Schalldruckpegel (L _{pA})	91 dB(A)
Schalleistungspegel (L _{WA})	103 dB(A)
K-Wert Geräusch	3 dB(A)
Vibration	2,5 m/s
K-Wert Vibration	1,5 m/s

Tauchpumpe Klar-/Schmutzwasser

PF0410

**Tauchpumpe für Schmutzwasser mit einer maximalen Partikelgröße von 35 mm**

Leistungsaufnahme	400 Watt
Max. Eintauchtiefe	5 m
Min. Wasserstand	40 mm
Max. Festkörpergröße	35 mm
Max. Fördermenge	8.400 Liter/h
Max. Förderhöhe	5 m
Schutzklasse	IP68
Maße (LxBxH) mm	160x168x345
Gewicht	3,3 kg

- Ideal bei Überschwemmungen, zum Entleeren von Schwimmbecken und Teichen
- Mit justierbarem Schwimmschalter
- Überlastschutz mit Auto-Reset-Funktion
- Verschleißarmes Pumpenlaufrad
- Doppelte Abdichtung mit mittlerem Öldepot für lange Lebensdauer



Tauchpumpe Klar-/Schmutzwasser

PF0610

**Tauchpumpe für Schmutzwasser mit einer maximalen Partikelgröße von 35 mm**

Leistungsaufnahme	550 Watt
Max. Eintauchtiefe	5 m
Min. Wasserstand	50 mm
Max. Festkörpergröße	35 mm
Max. Fördermenge	10.800 Liter/h
Max. Förderhöhe	7 m
Schutzklasse	IP68
Maße (LxBxH) mm	160x185x335
Gewicht	4,6 kg

- Ideal zum Abpumpen von Swimming-Pools, Regentonnen oder vollgelaufene Keller
- Verschleißarmes Pumpenlaufrad
- Bürstenloser Motor mit Thermoschutzschalter
- Langlebiges, rostfreies Edelstahlgehäuse
- Mit justierbarem Schwimmschalter
- Einfacher Transport durch robusten Tragegriff



Tauchpumpe Klar-/Schmutzwasser

PF1010

**Tauchpumpe für Schmutzwasser mit einer maximalen Partikelgröße von 35 mm**

Leistungsaufnahme	1.100 Watt
Max. Eintauchtiefe	5 m
Min. Wasserstand	40 mm
Max. Festkörpergröße	35 mm
Max. Fördermenge	14.400 Liter/h
Max. Förderhöhe	10 m
Schutzklasse	IP68
Maße (LxBxH) mm	160x168x380
Gewicht	5,3 kg

- Ideal bei Überschwemmungen, zum Entleeren von Schwimmbecken und Teichen
- Mit justierbarem Schwimmschalter
- Überlastschutz mit Auto-Reset-Funktion
- Verschleißarmes Pumpenlaufrad
- Doppelte Abdichtung mit mittlerem Öldepot für lange Lebensdauer



Tauchpumpe Klar-/Schmutzwasser

PF1110

**Tauchpumpe für Schmutzwasser mit einer maximalen Partikelgröße von 35 mm**

Leistungsaufnahme	1.100 Watt
Max. Eintauchtiefe	5 m
Min. Wasserstand	50 mm
Max. Festkörpergröße	35 mm
Max. Fördermenge	15.000 Liter/h
Max. Förderhöhe	10 m
Schutzklasse	IP68
Maße (LxBxH) mm	160x185x335
Gewicht	7,0 kg

- Behälter aus rostfreiem Edelstahl
- Ideal bei Überschwemmungen, zum Entleeren von Schwimmbecken und Teichen
- Mit justierbarem Schwimmschalter
- Überlastschutz mit Auto-Reset-Funktion
- Verschleißarmes Pumpenlaufrad
- Doppelte Abdichtung mit mittlerem Öldepot für lange Lebensdauer



HW102

Hochdruckreiniger 100 bar

Ideal zur Reinigung von Motorrädern, Gartenmöbeln und Balkonen

- Ausziehbarer Handgriff
- Hochdruckschlauch aus thermoplastischem Kunststoff
- Schnellkupplungssystem für Zubehör und Schlauch
- Total-Stop-System (TSS)
- Transparenter, von außen einsehbarer Wasserfilter
- Integrierte Zubehöralterung
- Gummibereifte Räder



Lieferumfang:	Best-Nr.:
Turbolanze	3320120
Langenverbindung 27cm	3320130
Pistole	3320152
Reinigungsmittelinjektor	3640090
Hochdruckschlauch 5m	3640630
Lanze variabel	3640640



Leistungsaufnahme	1.300 Watt
Motortyp	Universal-motor
Pumpe	Triplex Taumelscheiben
Druck	100 bar
Zulauftemperatur	50 °C
Max. Fördermenge	360 Liter/h
Gewicht	5,8 kg
Schalldruckpegel (L _{pA})	85,7 dB(A)
Vibration	3,7 m/s
K-Wert Vibration	1,5 m/s
K-Wert Geräusch	3 dB(A)
Schalleistungspegel (L _{WA})	94 dB(A)

HW112

Hochdruckreiniger 120 bar

Für den regelmäßigen Einsatz auf glatten Flächen gegen mittleren bis starken Schmutz

- Stahlverstärktes Strahlrohr
- Stahlarmierter Hochdruckschlauch
- Großzügig dimensionierte Schlauchtrommel mit Arretierfunktion
- Schnellkupplungssystem für Zubehör und Schlauch
- Total-Stop-System (TSS)
- Transparenter, von außen einsehbarer Wasserfilter
- Integrierte Zubehöralterung
- Gummibereifte Räder



Lieferumfang:	Best-Nr.:
Turbolanze	3320120
Pistole	3320152
Reinigungsmittelinjektor	3640090
Lanze variabel	3640650
Hochdruckschlauch 5,5m	3640660
Reinigungsschaumdüse	3640670
Waschbürste	3640950



Leistungsaufnahme	1.600 Watt
Motortyp	Asynchron-motor
Pumpe	Triplex Taumelscheiben
Druck	120 bar
Zulauftemperatur	50 °C
Max. Fördermenge	370 Liter/h
Gewicht	17,8 kg
Schalldruckpegel (L _{pA})	78,4 dB(A)
Vibration	3,4 m/s
K-Wert Vibration	1,5 m/s
K-Wert Geräusch	3 dB(A)
Schalleistungspegel (L _{WA})	86 dB(A)

HW131

Hochdruckreiniger 10-130 bar

Lanze mit Sprühkopf variabel zwischen gebündeltem und großflächigem Strahl und 2-facher Druckregulierung

- Lanze mit Turbo-Düse Rotopower
- Wasserfilter verhindert Schäden an der Pumpe durch Verschmutzung
- Druckschlauch kann während des Betriebs auf der Trommel verbleiben
- Regulierbarer Arbeitsdruck und Reinigungsmittelzufluß
- Liegender Betrieb

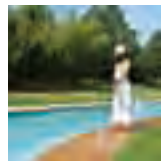

Lieferumfang:	Best-Nr.:
Außen-Innen-Anschlusset	P-64870
Lanze variabel mit Düse	P-64901
Turbolanze	P-64917
Pistole	P-72431
Hochdruckschlauch 15m	P-72540



Leistungsaufnahme	2.200 Watt
Motortyp	Asynchron-motor (bürstenlos)
Pumpe	Triplex/ keramikbeschichtete Kolben
Druck	10 - 130 bar
Zulauftemperatur	60 °C
Max. Fördermenge	500 Liter/h
Gewicht	33,0 kg
Schalldruckpegel (L _{pA})	82 dB(A)
Vibration	3,1 m/s
K-Wert Vibration	1,5 m/s
K-Wert Geräusch	3 dB(A)
Schalleistungspegel (L _{WA})	90 dB(A)

HW132

Hochdruckreiniger 140 bar

Für den regelmäßigen Einsatz auf größeren Flächen gegen mittleren bis starken Schmutz

- Für Reinigungsarbeiten von Hofflächen, Gehwegen, Terrassen, Mauern, Fassaden und für die Autopflege
- Stahlverstärktes Strahlrohr
- Stahlarmierter Hochdruckschlauch
- Großzügig dimensionierte Schlauchtrommel mit Arretierfunktion
- Schnellkupplungssystem für Zubehör und Schlauch
- Total-Stop-System (TSS)
- Transparenter, von außen einsehbarer Wasserfilter

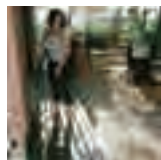

Lieferumfang:	Best-Nr.:
Wasserfilter	3082130
Reinigungsmittelinjektor	3640090
Reinigungsschaumdüse	3640670
Pistole	3640920
Lanze variabel	3640930
Turbolanze	3640940
Waschbürste	3640950

Leistungsaufnahme	2.100 Watt
Motortyp	Asynchron-motor
Pumpe	Triplex Taumelscheibe
Druck	140 bar
Zulauftemperatur	50 °C
Max. Fördermenge	420 Liter/h
Gewicht	18,8 kg
Schalldruckpegel (L _{pA})	77,3 dB(A)
Vibration	1,8 m/s
K-Wert Vibration	1,5 m/s
K-Wert Geräusch	3 dB(A)
Schalleistungspegel (L _{WA})	85 dB(A)

Zubehör Hochdruckreiniger

Pistolen



Modelle	Best.-Nr.	Preis zzgl. MwSt.
HW102/HW112	3320152	9,50
HW132	3640920	31,90
HW131	P-72431	42,90

Hochdruckschläuche



Modelle	Best.-Nr.	Preis zzgl. MwSt.
HW102/HW112	3640630	28,90
HW112	3640660	45,90
HW132	3640960	74,90
HW132	3641570	74,90
HW112	3641590	48,90
HW131	P-72540	175,00

Verlängerungsschläuche

Modelle	Best.-Nr.	Preis zzgl. MwSt.
HW102	41179	31,90
HW112/HW132	41181	69,90

Abflussreiniger



Modelle	Best.-Nr.	Preis zzgl. MwSt.
HW102/HW112/HW132	41165	74,90
HW102/HW112/HW132	41167	118,90
HW131	P-66503	77,90
HW131	P-72512	118,90

Turbolanzen



Modelle	Best.-Nr.	Preis zzgl. MwSt.
HW102/HW112	3320120	10,90
HW132	3640940	12,50
HW131	P-64917	69,90

Lanzen mit Variodüse



Modelle	Best.-Nr.	Preis zzgl. MwSt.
HW102	3640640	5,00
HW112	3640650	5,90
HW132	3640930	10,90
HW131	P-64901	42,90

Lanzenverlängerungen



Modelle	Best.-Nr.	Preis zzgl. MwSt.
HW102/HW112	3320130	4,50

Rotorbürsten



Modelle	Best.-Nr.	Preis zzgl. MwSt.
HW102/HW112/HW132	41187	36,90
HW131	P-66494	36,90

Aussen / Innenanschlusset



Modelle	Best.-Nr.	Preis zzgl. MwSt.
HW102/HW112/HW131/HW132	P-64870	8,50

Bodenreiniger



Modelle	Best.-Nr.	Preis zzgl. MwSt.
HW102/HW112/HW132	41175	52,90
HW131	P-66488	112,90

Bodenreiniger



Modelle	Best.-Nr.	Preis zzgl. MwSt.
HW131	P-66488	112,90
HW131	P-66553	133,90

Saugset

Modelle	Best.-Nr.	Preis zzgl. MwSt.
HW102/HW112/HW132	41163	52,90

Universalreiniger



Modelle	Best.-Nr.	Preis zzgl. MwSt.
HW102/HW112/HW131/HW132	P-64864	18,00

Reinigungsmittelinjektor



Modelle	Best.-Nr.	Preis zzgl. MwSt.
HW102/HW112/HW132	3640090	3,50

Waschbürsten

Modelle	Best.-Nr.	Preis zzgl. MwSt.
HW112/HW132	3640950	23,50

Reinigungsschaumdüse



Modelle	Best.-Nr.	Preis zzgl. MwSt.
HW112/HW132	3640670	3,50



Wasserfilter

Modelle	Best.-Nr.	Preis zzgl. MwSt.
HW102/HW112/HW131/HW132	3082130	6,90
HW102/HW112/HW131/HW132	41161	15,90

Turbo Düsen



Modelle	Best.-Nr.	Preis zzgl. MwSt.
HW132	3641150	10,90

Dichtungssätze









Modelle	Best.-Nr.	Preis zzgl. MwSt.
HW102/HW112/HW132	3641140	3,00



Werkzeuge

▣ Benzingeräte



-  Anti Vibration
-  Automatische Kettenschmierung
-  Kettenbremse
-  Primer Vergaser
-  Dekompressionsventil
-  Schnellstart
-  Benzin-Motor 2-Takt
-  Benzin-Motor 4-Takt

Benzin-Gartengeräte für anspruchsvolle Aufgaben, Verantwortung für die Umwelt inklusive.

Hohe Wirtschaftlichkeit

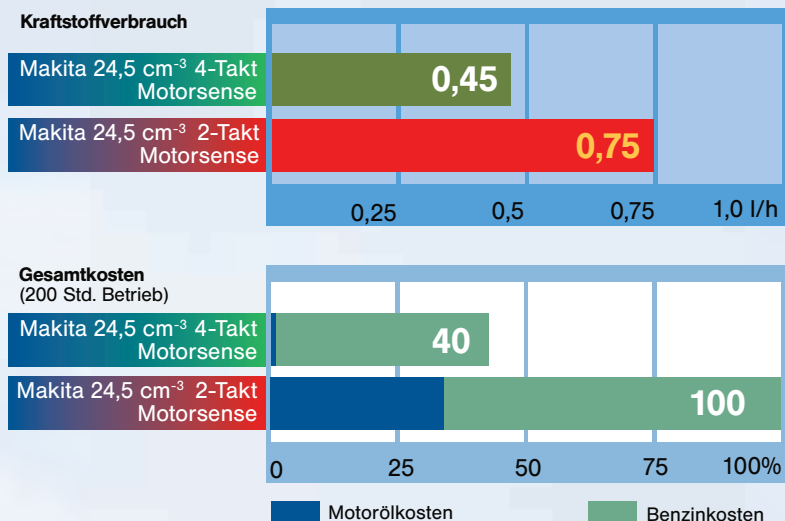

Gas geben, aber richtig!

Mit 4-Takt-Verbrennungsmotoren von Makita sparen Sie Kraftstoff ohne Leistungseinbußen, erfüllen strenge Emissionsvorschriften und arbeiten dabei angenehm leise.

Die 4-Takt-Verbrennungs-Motoren von Makita

Der Makita Mini 4-Takt-Motor ist der ideale Antrieb für tragbare Gartengeräte. Technologischer Vorsprung, der sich bei jedem Arbeitsschritt durch seine besonderen Vorzüge bemerkbar macht – für den Nutzer genauso wie für die Natur.

MM4-Motoren sind leiser und kleiner

Hierdurch kann man auch an ruhigen Plätzen wie Parks, Krankenhäusern etc. gantztägig arbeiten.

Einige Maschinen-Modelle sind mit einem lageunabhängigen Motor ausgestattet. Dieser gewährleistet ein problemloses Arbeiten mit jeder Motorlage.

Saubere Umwelt

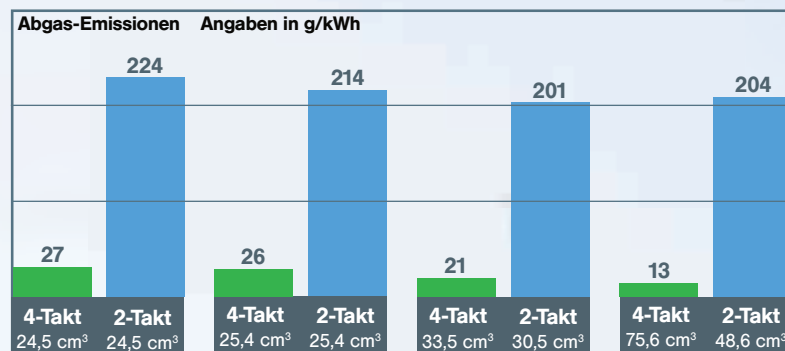

Weniger Abgase

Verglichen mit 2-Takt-Motoren gleicher Klasse sind die Abgasemissionen der MAKITA 4-Takt-Motoren erheblich reduziert. Sie unterschreiten die gesetzlichen Anforderungen um bis zu 80 %. Und das bedeutet: weniger Belastung für Mensch und Natur.

Ergebnisse können je nach Betriebsbedingungen abweichen.

Unterschreitung der gesetzlichen Anforderungen um bis zu

80%!

Geräuscharm

Verbrauchsgünstig

Emissionsreduziert

Leistungsstark

Wartungsfreundlich

Kompakt

- 1 Hochleistungsventile
- 2 Nadelgelagertes Pleuel
- 3 Hartchrombeschichteter Zylinder
- 4 Mech. Dekompressionsventil
- 5 Hitzebeständiger Radialdichtring
- 6 Benzintank (kein Öl-/Kraftstoffgemisch)

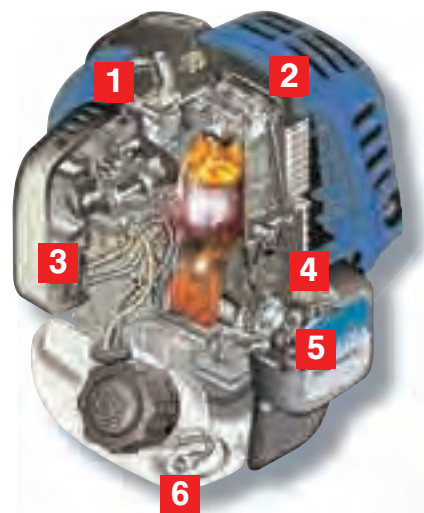

DCS232T

Top Handle Benzin-Kettensäge 25 cm

Top Handle Motorsäge

- Sehr handliche und leichte Kettensäge ideal für den Einsatz in Obstplantagen und bei der Baumpflege
- Leichtstart durch Federunterstützung und Primer Vergaser
- Automatische Ölpumpe ohne Förderung im Leerlauf
- Safetymatic-Kettenbremse
- Griffanordnung erlaubt nahezu alle Greifvarianten
- Vibrationsdämpfung zum Gelenke schonenden Arbeiten
- Nur für Benutzer mit Spezialausbildung

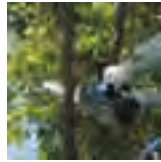

Lieferumfang:	Best-Nr.:
Sägekettenschutz 28x9cm	320418845
Sägeschiene 25cm 1,3mm 3/8"	442025661
Sägekette 25cm 1,3mm 3/8" K25	528092640
Werkzeugset kpl.	957004002



Hubraum	22,2 cm
Leistung	0,74 kW/1,02 PS
Treibgliederstärke	1,3 mm
Kettenteilung	3/8 "
Schielenlänge	25 cm
Tank Kettenöl	0,19 l
Tank Kraftstoff	0,2 l
Gewicht	2,5 kg
Schalldruckpegel (L _{pA})	95,0 dB(A)
Schalleistungspegel (L _{WA})	105,8 dB(A)
K-Wert Geräusch	2,5 dB(A)
Vibration vorderer Griff	6,0 m/s
Vibration hinterer Griff	5,0 m/s
K-Wert Vibration	2,0 m/s

EA3100T25B

Top Handle Benzin-Kettensäge 25 cm

Top Handle Motorsäge

- Ideale Säge für die Seilklettertechnik oder in Hubkörben für Pflegearbeiten, Kronensanierung und das Schneiden von Totholz
- Leichtstart durch Federunterstützung und Primer Vergaser
- Automatische Ölpumpe ohne Förderung im Leerlauf
- Safetymatic-Kettenbremse
- Griffanordnung erlaubt nahezu alle Greifvarianten
- Vibrationsdämpfung zum Gelenke schonenden Arbeiten
- Nur für Benutzer mit Spezialausbildung

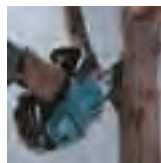

Lieferumfang:	Best-Nr.:
Sternschiene 25cm 1,3mm 3/8"	168408-5
Sägekettenschutz 28x9cm	452093-7
Sägekette 25cm 1,3mm 3/8" K25	528092640

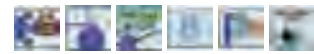

Hubraum	30,1 cm
Leistung	1,04 kW/1,41 PS
Treibgliederstärke	1,3 mm
Kettenteilung	3/8 "
Schielenlänge	25 cm
Tank Kettenöl	0,18 l
Tank Kraftstoff	0,24 l
Gewicht	3,1 kg
Schalldruckpegel (L _{pA})	98,0 dB(A)
Schalleistungspegel (L _{WA})	109 dB(A)
K-Wert Geräusch	2,5 dB(A)
Vibration vorderer Griff	4,2 m/s
Vibration hinterer Griff	4,6 m/s
K-Wert Vibration	2,0 m/s

EA3200S35A

Benzin-Kettensäge 35 cm

Für den privaten und semiprofessionellen Einsatz

- Leichtstart durch Federunterstützung und Primer Vergaser
- Einhebelbedienung mit Stellung für Kaltstart, Betrieb und Stopp
- Katalysator für reduzierte Abgasbelastung
- Einstellbare Ölpumpe ohne Förderung im Leerlauf
- Metall-Zackenleiste
- Vibrationsdämpfung für Gelenke schonendes Arbeiten

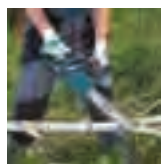

Lieferumfang:	Best-Nr.:
Sägeschiene 35cm 1,3mm 3/8"	165201-8
Kombischlüssel SW13/19	782026-1
Sägekettenschutz 33x10cm	952010630
Werkzeugset kpl.	957004002
Sägekette 35cm 1,1mm 3/8" K18	958290652



Hubraum	32 cm
Leistung	1,35 kW/1,8 PS
Treibgliederstärke	1,1 mm
Kettenteilung	3/8 "
Schielenlänge	35 cm
Tank Kettenöl	0,28 l
Tank Kraftstoff	0,4 l
Gewicht	4,1 kg
Schalldruckpegel (L _{pA})	102,6 dB(A)
Schalleistungspegel (L _{WA})	109,8 dB(A)
K-Wert Geräusch	2,5 dB(A)
Vibration vorderer Griff	4,8 m/s
Vibration hinterer Griff	4,8 m/s
K-Wert Vibration	2,0 m/s

EA3200S40B

Benzin-Kettensäge 40 cm

Für den privaten und semiprofessionellen Einsatz

- Leichtstart durch Federunterstützung
- Einhebelbedienung mit Stellung für Kaltstart, Betrieb und Stopp
- Katalysator für reduzierte Abgasbelastung
- Safetymatic-Kettenbremse
- Automatische Ölpumpe mit einstellbarer Fördermenge
- Metall-Zackenleiste
- Vibrationsdämpfung für Gelenke schonendes Arbeiten

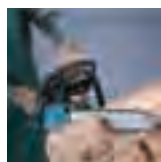

Lieferumfang:	Best-Nr.:
Kombischlüssel SW13/19	782026-1
Sägekettenschutz 43x10cm	952010640
Werkzeugset kpl.	957004002
Sägeschiene 40cm 1,3mm 3/8"	958040661
Sägekette 40cm 1,3mm 3/8" K9	958092656



Hubraum	32 cm
Leistung	1,35 kW/1,8 PS
Treibgliederstärke	1,3 mm
Kettenteilung	3/8 "
Schielenlänge	40 cm
Tank Kettenöl	0,28 l
Tank Kraftstoff	0,4 l
Gewicht	4,1 kg
Schalldruckpegel (L _{pA})	102,6 dB(A)
Schalleistungspegel (L _{WA})	109,8 dB(A)
K-Wert Geräusch	2,5 dB(A)
Vibration vorderer Griff	4,8 m/s
Vibration hinterer Griff	4,8 m/s
K-Wert Vibration	2,0 m/s

Benzin-Kettensäge 35 cm

EA3201S35A



Hubraum	32 cm
Leistung	1,35 kW/1,8 PS
Treibgliederstärke	1,1 mm
Kettenteilung	3/8 "
Schienenlänge	35 cm
Tank Kettenöl	0,28 l
Tank Kraftstoff	0,4 l
Gewicht	4,1 kg
Schalldruckpegel (L _{PA})	103 dB(A)
Schalleistungspegel (L _{WA})	109,8 dB(A)
K-Wert Geräusch	2,5 dB(A)
Vibration vorderer Griff	4,8 m/s
Vibration hinterer Griff	4,8 m/s
K-Wert Vibration	2,0 m/s

Universelle Kettensäge für den semiprofessionellen Einsatz

- Leichtstart durch Federunterstützung und Primer Vergaser
- Einhebelbedienung mit Stellung für Kaltstart, Betrieb und Stopp
- Katalysator für reduzierte Abgasbelastung
- Safetymatic-Kettenbremse
- Automatische Ölpumpe mit einstellbarer Fördermenge
- Metall-Zackenleiste
- Vibrationsdämpfung für Gelenke schonendes Arbeiten



Lieferumfang:	Best.-Nr.:
Sägeschiene 35cm 1,3mm 3/8"	165201-8
Kombischlüssel SW13/19	782026-1
Sägekettenschutz 33x10cm	952010630
Werkzeugset kpl.	957004002
Sägekette 35cm 1,1mm 3/8" K18	958290652



Benzin-Kettensäge 35 cm

EA3500S35B



Hubraum	35 cm
Leistung	1,7 kW/2,3 PS
Treibgliederstärke	1,3 mm
Kettenteilung	3/8 "
Schienenlänge	35 cm
Tank Kettenöl	0,29 l
Tank Kraftstoff	0,4 l
Gewicht	4,4 kg
Schalldruckpegel (L _{PA})	101,7 dB(A)
Schalleistungspegel (L _{WA})	111,8 dB(A)
K-Wert Geräusch	2,5 dB(A)
Vibration vorderer Griff	4,9 m/s
Vibration hinterer Griff	5,0 m/s
K-Wert Vibration	2,0 m/s

Universelle Kettensäge für den semiprofessionellen Einsatz

- Leichtstart durch Federunterstützung und Primer Vergaser
- Einhebelbedienung mit Stellung für Kaltstart, Betrieb und Stopp
- Katalysator für reduzierte Abgasbelastung
- Einstellbare Ölpumpe ohne Förderung im Leerlauf
- Metall-Zackenleiste
- Vibrationsdämpfung für Gelenke schonendes Arbeiten

Lieferumfang:	Best.-Nr.:
Kombischlüssel SW13/19	782026-1
Sägekettenschutz 33x10cm	952010630
Werkzeugset kpl.	957004002
Sägeschiene 35cm 1,3mm 3/8"	958035661
Sägekette 35cm 1,3mm 3/8" K6	958092652



Benzin-Kettensäge 35 cm

EA3501S35B



Hubraum	35 cm
Leistung	1,7 kW/2,3 PS
Treibgliederstärke	1,3 mm
Kettenteilung	3/8 "
Schienenlänge	35 cm
Tank Kettenöl	0,29 l
Tank Kraftstoff	0,4 l
Gewicht	4,5 kg
Schalldruckpegel (L _{PA})	101,7 dB(A)
Schalleistungspegel (L _{WA})	111,8 dB(A)
K-Wert Geräusch	2,5 dB(A)
Vibration vorderer Griff	4,9 m/s
Vibration hinterer Griff	5,0 m/s
K-Wert Vibration	2,0 m/s

Universelle Kettensäge für den semiprofessionellen Einsatz

- Leichtstart durch Federunterstützung und Primer Vergaser
- Einhebelbedienung mit Stellung für Kaltstart, Betrieb und Stopp
- Kettenwechsel und Einstellung der Kettenspannung werkzeuglos
- Katalysator für reduzierte Abgasbelastung
- Einstellbare Ölpumpe ohne Förderung im Leerlauf
- Metall-Zackenleiste

Lieferumfang:	Best.-Nr.:
Kombischlüssel SW13/19	782026-1
Sägekettenschutz 33x10cm	952010630
Sägeschiene 35cm 1,3mm 3/8"	958035661
Sägekette 35cm 1,3mm 3/8" K6	958092652



Benzin-Kettensäge 35cm

EA3601F35B



Hubraum	35 cm
Leistung	1,7 kW/2,3 PS
Treibgliederstärke	1,3 mm
Kettenteilung	3/8 "
Schienenlänge	35 cm
Tank Kettenöl	0,29 l
Tank Kraftstoff	0,4 l
Gewicht	4,5 kg
Schalldruckpegel (L _{PA})	99 dB(A)
Schalleistungspegel (L _{WA})	111 dB(A)
K-Wert Geräusch	2,5 dB(A)
Vibration vorderer Griff	3,3 m/s
Vibration hinterer Griff	3,4 m/s
K-Wert Vibration	2,0 m/s

Universelle Kettensäge für den semiprofessionellen Einsatz

- Leichtstart durch Federunterstützung und Primer Vergaser
- Einhebelbedienung mit Stellung für Kaltstart, Betrieb und Stopp
- Kettenwechsel und Einstellung der Kettenspannung werkzeuglos
- Katalysator für reduzierte Abgasbelastung
- Einstellbare Ölpumpe ohne Förderung im Leerlauf
- Metall-Zackenleiste

Lieferumfang:	Best.-Nr.:
Sägeschiene 35cm 1,3mm 3/8"	165201-8
Sägekette 35cm 1,3mm 3/8"	196207-5
Sägekettenschutz 33x10cm	419559-0

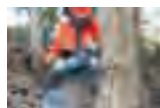

NEU

EA3601F40B

Benzin-Kettensäge 40cm

Leichtstart durch Federunterstützung und Primer Vergaser

- Einhebelbedienung mit Stellung für Kaltstart, Betrieb und Stopp
- Kettenwechsel und Einstellung der Kettenspannung werkzeuglos
- Metall-Zackenleiste
- Vibrationsdämpfung für Gelenke schonendes Arbeiten



Lieferumfang:
Sägeschiene 40cm 1,3mm 3/8"
Sägekettenschutz 43x10cm

Best.-Nr.:
165202-6
952010640



Tank Kettenöl	0,26 l
Tank Kraftstoff	0,31 l
Schalldruckpegel (L _{pA})	99 dB(A)
Schalleistungspegel (L _{WA})	111 dB(A)
K-Wert Geräusch	2,5 dB(A)
Vibration vorderer Griff	3,3 m/s
Vibration hinterer Griff	3,4 m/s
K-Wert Vibration	2,0 m/s
Maße (LxBxH) mm	388x235x272mm

NEU

EA4300F38C

Benzin-Kettensäge 38 cm

Starke Motorsäge für den professionellen sowie semiprofessionellen Einsatz

- Dank Katalysator erfüllt der Motor die Abgasnormen: EPA Phase 2 / EU Norm 2
- Leichtstart durch Federunterstützung und Primer Vergaser
- Leichter Start durch Dekompressionsventil
- Automatische Ölpumpe
- Einhebelbedienung mit Stellung für Kaltstart, Betrieb und Stopp
- Motorblock aus Magnesium-Druckguss



Lieferumfang:
Sägeschiene 38cm 1,3mm .325"
Sägekette 38cm 1,3mm .325"K23
Kombischlüssel SW13/19
Sägekettenschutz 43x10cm
Werkzeugset kpl.

Best.-Nr.:
444038141
532484064
782026-1
952010640
957004002



Hubraum	42,4 cm
Leistung	2,2 kW/3,0 PS
Treibgliederstärke	1,3 mm
Kettenteilung	0,325 "
Schiene Länge	38 cm
Tank Kettenöl	0,28 l
Tank Kraftstoff	0,48 l
Gewicht	4,9 kg
Schalldruckpegel (L _{pA})	101 dB(A)
Schalleistungspegel (L _{WA})	110,0 dB(A)
K-Wert Geräusch	2,5 dB(A)
Vibration vorderer Griff	3,6 m/s
Vibration hinterer Griff	3,2 m/s
K-Wert Vibration	2,0 m/s

EA4300F38CKIT

Benzin-Kettensäge 38 cm mit Zubehör

Starke Motorsäge für den professionellen sowie semiprofessionellen Einsatz

- Dank Katalysator erfüllt der Motor die Abgasnormen: EPA Phase 2 / EU Norm 2
- Leichtstart durch Federunterstützung und Primer Vergaser
- Leichter Start durch Dekompressionsventil
- Automatische Ölpumpe
- Einhebelbedienung mit Stellung für Kaltstart, Betrieb und Stopp
- Motorblock aus Magnesium-Druckguss



Lieferumfang:
Sägeschiene 38cm 1,3mm .325"
Sägekette 38cm 1,3mm .325"K23
Kombischlüssel SW13/19
Sägekettenschutz 43x10cm
Werkzeugset kpl.

Best.-Nr.:
444038141
532484064
782026-1
952010640
957004002



Hubraum	42,4 cm
Leistung	2,2 kW/3,0 PS
Treibgliederstärke	1,3 mm
Kettenteilung	0,325 "
Schiene Länge	38 cm
Tank Kettenöl	0,28 l
Tank Kraftstoff	0,48 l
Gewicht	4,9 kg
Schalldruckpegel (L _{pA})	101 dB(A)
Schalleistungspegel (L _{WA})	110 dB(A)
K-Wert Geräusch	2,5 dB(A)
Vibration vorderer Griff	3,6 m/s
Vibration hinterer Griff	3,2 m/s
K-Wert Vibration	2,0 m/s

DCS460-38

Benzin-Kettensäge 38 cm

Universelle Kettensäge auch für den professionellen Einsatz

- Einstellbare Ölpumpe ohne Förderung im Leerlauf
- Einhebelbedienung mit Stellung für Kaltstart, Betrieb und Stopp
- Motorblock aus Magnesium-Druckguss
- Werkzeuglose Filterwartung
- Vibrationsdämpfung für Gelenke schonendes Arbeiten



Lieferumfang:
Sägeschiene 38cm 1,5mm 3/8"
Sägekettenschutz 43x10cm
Werkzeugset kpl.
Sägekette 38cm 1,5mm 3/8" K13

Best.-Nr.:
444038651
952010640
957004002
958099656



Hubraum	45,6 cm
Leistung	2,2 kW/3,0 PS
Treibgliederstärke	1,5 mm
Kettenteilung	3/8 "
Schiene Länge	38 cm
Tank Kettenöl	0,27 l
Tank Kraftstoff	0,47 l
Gewicht	5,5 kg
Schalldruckpegel (L _{pA})	102 dB(A)
Schalleistungspegel (L _{WA})	108,3 dB(A)
K-Wert Geräusch	2,5 dB(A)
Vibration vorderer Griff	4,1 m/s
Vibration hinterer Griff	3,6 m/s
K-Wert Vibration	2,0 m/s

Benzin-Kettensäge 38 cm

DCS4630-38



Hubraum	46 cm
Leistung	2,6 kW/3,5 PS
Treibgliederstärke	1,5 mm
Kettenteilung	0,325 "
Schienenlänge	38 cm
Tank Kettenöl	0,27 l
Tank Kraftstoff	0,47 l
Gewicht	5,1 kg
Schalldruckpegel (L _{PA})	101 dB(A)
Schalleistungspegel (L _{WA})	109,1 dB(A)
K-Wert Geräusch	2,5 dB(A)
Vibration vorderer Griff	4,1 m/s
Vibration hinterer Griff	3,6 m/s
K-Wert Vibration	2,0 m/s

Universelle Kettensäge für den professionellen Einsatz, ideal zum Entasten

- Werkzeuglose Filterwartung
- Vibrationsdämpfung zum Gelenke schonenden Arbeiten
- Optimaler Spanauswurf
- Einhebelbedienung mit Stellung für Kaltstart, Betrieb und Stopp
- Einstellbare Ölpumpe ohne Förderung im Leerlauf
- Motorblock aus Magnesium-Druckguss



Lieferumfang:	Best.-Nr.:
Sägeschiene 38cm 1,5mm .325"	445038631
Sägekette 38cm 1,5mm .325"	534686064
Sägekettenschutz 43x10cm	952010640
Werkzeugset kpl.	957004002



Benzin-Kettensäge 45 cm

DCS6401-45



Hubraum	64 cm
Leistung	3,5 kW/4,8 PS
Treibgliederstärke	1,5 mm
Kettenteilung	3/8 "
Schienenlänge	45 cm
Tank Kettenöl	0,42 l
Tank Kraftstoff	0,75 l
Gewicht	6,3 kg
Schalldruckpegel (L _{PA})	104 dB(A)
Schalleistungspegel (L _{WA})	113,3 dB(A)
K-Wert Geräusch	2,5 dB(A)
Vibration vorderer Griff	5,9 m/s
Vibration hinterer Griff	3,6 m/s
K-Wert Vibration	2,0 m/s

Air Master Luftfiltersystem

- Werkzeuglose Filterwartung
- Integrierte Kettenbremse mit außen liegendem Kettenrad
- Schwingungsdämpfung durch stabile, langlebige Stahlfeder resistent gegen Öl und Benzin
- Dekompressionsventil zum leichteren Start der Maschine
- Optimaler Spanauswurf
- Automatische Halbgasarretierung per Zughebel
- Automatische Ölpumpe ohne Förderung im Leerlauf



Lieferumfang:	Best.-Nr.:
Sägeschiene 45cm 1,5mm 3/8"	445045655
Sägekette 45cm 1,5mm 3/8" K30	528099668
Sägekettenschutz 51x11cm	952020650
Werkzeugset kpl.	957004002



Benzin-Kettensäge 45 cm

EA7300P45E



Hubraum	72,6 cm
Leistung	4,1 kW / 5,6 PS
Treibgliederstärke	1,5 mm
Kettenteilung	3/8 "
Schienenlänge	45 cm
Tank Kettenöl	0,42 l
Tank Kraftstoff	0,75 l
Gewicht	6,6 kg
Schalldruckpegel (L _{PA})	105,1 dB(A)
Schalleistungspegel (L _{WA})	115,3 dB(A)
K-Wert Geräusch	2,5 dB(A)
Vibration vorderer Griff	6,2 m/s
Vibration hinterer Griff	4,1 m/s
K-Wert Vibration	2,0 m/s

Für den professionellen Einsatz

- 15% gesenkter Kraftstoffverbrauch durch patentiertes SLR-Verfahren
- Einstellbare Kettenölpumpe
- Dekompressionsventil zum leichteren Start der Maschine
- Werkzeuglose Filterwartung
- Vibrationsdämpfung zum Gelenke schonenden Arbeiten
- Optimaler Spanauswurf

Lieferumfang:	Best.-Nr.:
Sägeschiene 45cm 1,5mm 3/8"	445045655
Sägekette 45cm 1,5mm 3/8" K30	528099668
Sägekettenschutz 51x11cm	952020650



Benzin-Kettensäge 50 cm

EA7900P50E



Hubraum	78,5 cm
Leistung	4,3 kW/5,9 PS
Treibgliederstärke	1,5 mm
Kettenteilung	3/8 "
Schienenlänge	50 cm
Tank Kettenöl	0,29 l
Tank Kraftstoff	0,4 l
Gewicht	6,6 kg
Schalldruckpegel (L _{PA})	105,1 dB(A)
Schalleistungspegel (L _{WA})	115,3 dB(A)
K-Wert Geräusch	2,5 dB(A)
Vibration vorderer Griff	6,6 m/s
Vibration hinterer Griff	4,5 m/s
K-Wert Vibration	2,0 m/s

Benzin-Kettensäge für den professionellen Einsatz

- Werkzeuglose Filterwartung
- Mit Spülverlustreduzierungs-Technologie SLR für 15% geringeren Kraftstoffverbrauch und 40% gesenkte Abgasemission
- Dekompressionsventil zum leichteren Start der Maschine
- Einstellbare Ölpumpe ohne Förderung im Leerlauf
- Vibrationsgedämpfte Handgriff
- Großer Spanauswurf verhindert Verstopfungen

Lieferumfang:	Best.-Nr.:
Sägeschiene 50cm 1,5mm 3/8"	445050655
Sägekette 50cm 1,5mm 3/8" K31	528099672
Sägekettenschutz 51x11cm	952020650
Werkzeugset kpl.	957004002



EY2650H25H

Benzin-Hochentaster

Für Ausputzarbeiten von Ästen in großer Höhe

- Abgedichtetes Schmiersystem ermöglicht Betrieb in jeder Motorposition
- Leichtstart durch Federunterstützung und Primer Vergaser und automatischem Dekompressionsventil
- Teleskopierbarer Schaft
- Vibrationsdämpfung zum Gelenke schonenden Arbeiten

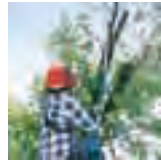

Lieferumfang:

Schultergurt einfach
Sägeschiene
Sägekette 25cm
Sägekettenschutz 28x9cm

Best-Nr.:

125516-5
165695-7
196142-7
452093-7



Motortyp	Makita 4-Takt
Kraftstoff	Super bleifrei
Hubraum	25,4 cm
Leistung	0,77 kW/1,1 PS
Arbeitslänge	2,70-3,92 m
Schienenlänge	25,5 cm
Tank Kraftstoff	0,6 l
Gewicht	7,2 kg



Benzin-Heckenschere 50 cm

EH5000W



Motortyp	2-Takt
Hubraum	22,2 cm
Leistung	0,68 kW/1,0 PS
Schienenlänge	50 cm
Schnittlänge	50 cm
Schnittstärke	22 mm
Tank Kraftstoff	0,4 l
Maße (LxBxH) mm	1.014x262x216
Gewicht	4,8 kg
Schalldruckpegel (L _{PA})	93 dB(A)
Schalleistungspegel (L _{WA})	103 dB(A)
K-Wert Geräusch	1,0 dB(A)
Vibration vorderer Griff	2,5 m/s
Vibration hinterer Griff	2,5 m/s
K-Wert Vibration	1,3 m/s

2-Takt-Motor Benzin-Heckenschere für den professionellen Einsatz

- Primer Vergaser und Leichtstart-System
- Leicht zugänglicher Schmiernippel
- Drehbarer Griff in 5 Positionen werkzeuglos verstellbar
- Antivibrationssystem mit 4 Stahlfedern
- Werkzeuglose Filterwartung
- 3-seitig geschliffene Messer
- Katalysator für reduzierte Abgasbelastung

Lieferumfang:
Aufbewahrungsbehälter 50cm

Best.-Nr.:
452328-6



Benzin-Heckenschere 60 cm

EH6000W



Motortyp	2-Takt
Hubraum	22,2 cm
Leistung	0,68 kW/1,0 PS
Schienenlänge	60 cm
Schnittlänge	60 cm
Schnittstärke	22 mm
Tank Kraftstoff	0,4 l
Maße (LxBxH) mm	1.119x262x216
Gewicht	5,0 kg
Schalldruckpegel (L _{PA})	93 dB(A)
Schalleistungspegel (L _{WA})	103 dB(A)
K-Wert Geräusch	1,0 dB(A)
Vibration vorderer Griff	2,5 m/s
Vibration hinterer Griff	2,5 m/s
K-Wert Vibration	1,1 m/s

2-Takt-Motor Benzin-Heckenschere für den professionellen Einsatz

- Primer Vergaser und Leichtstart-System
- Leicht zugänglicher Schmiernippel
- Drehbarer Griff in 5 Positionen werkzeuglos verstellbar
- Antivibrationssystem mit 4 Stahlfedern
- 3-seitig geschliffene Messer
- Werkzeuglose Filterwartung
- Katalysator für reduzierte Abgasbelastung

Lieferumfang:
Aufbewahrungsbehälter 50cm

Best.-Nr.:
452328-6

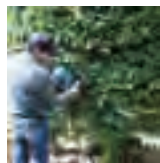

Benzin-Heckenschere 75 cm

EH7500W



Motortyp	2-Takt
Hubraum	22,2 cm
Leistung	0,68 kW/1,0 PS
Schienenlänge	75 cm
Schnittlänge	75 cm
Schnittstärke	22 mm
Tank Kraftstoff	0,4 l
Maße (LxBxH) mm	1.259x262x216
Gewicht	5,2 kg
Schalldruckpegel (L _{PA})	93 dB(A)
Schalleistungspegel (L _{WA})	103 dB(A)
K-Wert Geräusch	1,0 dB(A)
Vibration vorderer Griff	2,5 m/s
Vibration hinterer Griff	2,5 m/s
K-Wert Vibration	1,6 m/s

2-Takt-Motor Benzin-Heckenschere für den professionellen Einsatz

- Primer Vergaser und Leichtstart-System
- Leicht zugänglicher Schmiernippel
- Drehbarer Griff in 5 Positionen werkzeuglos verstellbar
- Antivibrationssystem mit 4 Stahlfedern
- Werkzeuglose Filterwartung
- 3-seitig geschliffene Messer
- Katalysator für reduzierte Abgasbelastung

Lieferumfang:
Aufbewahrungsbehälter 50cm

Best.-Nr.:
452328-6



Benzin-Heckenschneider 59 cm

EN5950SH



Motortyp	4-Takt
Hubraum	25,4 cm
Kraftstoff	Benzin bleifrei
Leistung	0,77 kW/1,1 PS
Schienenlänge	59 cm
Schnittlänge	59 cm
Tank Kraftstoff	0,6 l
Maße (LxBxH) mm	1.780x242x241
Gewicht	6,4 kg
Schalldruckpegel (L _{PA})	87,1 dB(A)
Schalleistungspegel (L _{WA})	99,6 dB(A)
K-Wert Geräusch	1,0 dB(A)
Vibration vorderer Griff	6,8 m/s
Vibration hinterer Griff	9,6 m/s
K-Wert Vibration	1,3/4,0 m/s

3-seitig geschliffene Messer

- Automatisches Dekompressionssystem für leichten Start
- Primer Vergaser
- Umweltfreundlicher 4-Takt-Motor
- Abgedichtetes Schmiersystem ermöglicht Betrieb in jeder Motorposition
- Sicherheitskupplung verhindert unbeabsichtigten Start

Lieferumfang:
Zündkerze NGK CMR4A
Motoröl 4-Takt 10W30 80ml
6-KT Stiftschlüssel 4mm
Zubehörtasche

Best.-Nr.:
168534-0
195500-4
783223-2
831304-7

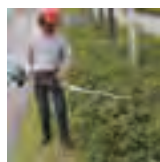

EN4950H

Benzin-Heckenschneider 49 cm

Heckenschneider mit verstellbarem Scherblatt

- Scherblatt horizontal um 45° verstellbar
- 3-seitig geschliffene Messer
- Automatisches Dekompressionssystem für leichten Start
- Primer Vergaser
- Umweltfreundlicher 4-Takt-Motor
- Abgedichtetes Schmiersystem ermöglicht Betrieb in jeder Motorposition



MM4

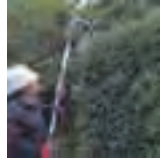

Lieferumfang:

Schultergurt einfach
Aufbewahrungsbehälter 50cm
Zubehörtasche

Best-Nr.:

125516-5
452328-6
831304-7



Motortyp	4-Takt
Hubraum	25,4 cm
Kraftstoff	Benzin bleifrei
Leistung	0,77 kW / 1,1 PS
Schienenlänge	49 cm
Schnittlänge	49 cm
Tank Kraftstoff	0,6 l
Maße (LxBxH) mm	2.550x242x241
Gewicht	7,2 kg
Schalldruckpegel (L _{pA})	90,2 dB(A)
Schalleistungspegel (L _{WA})	102,2 dB(A)
K-Wert Geräusch	1,0 dB(A)
Vibration vorderer Griff	6,3 m/s
Vibration hinterer Griff	8,9 m/s
K-Wert Vibration	1,4 m/s

EN4951SH

Benzin-Heckenschneider 49 cm

Scherblatt horizontal um 45° verstellbar

- 3-seitig geschliffene Messer
- Automatisches Dekompressionssystem für leichten Start
- Primer Vergaser
- Umweltfreundlicher 4-Takt-Motor
- Abgedichtetes Schmiersystem ermöglicht Betrieb in jeder Motorposition



MM4

Lieferumfang:

Schutzbrille

Best-Nr.:

DA00000036



Motortyp	4-Takt
Hubraum	25,4 cm
Kraftstoff	Benzin bleifrei
Leistung	0,77 kW / 1,1 PS
Schienenlänge	49 cm
Schnittlänge	49 cm
Tank Kraftstoff	0,6 l
Maße (LxBxH) mm	2.050x233x241
Gewicht	6,6 kg
Schalldruckpegel (L _{pA})	90,2 dB(A)
Schalleistungspegel (L _{WA})	102,2 dB(A)
K-Wert Geräusch	1,0 dB(A)
Vibration vorderer Griff	8,0 m/s
Vibration hinterer Griff	8,0 m/s
K-Wert Vibration	1,4 m/s



Benzin-Sense Messer

EBH341U



Motortyp	4-Takt
Hubraum	33,5 cm
Leistung	1,07 kW/1,5 PS
Tankinhalt	0,65 l
Schneidwerkzeug	3-Zahn-Schlagmesser
Handgriff	2-Handgriff
Maße (LxBxH) mm	1.810x620x500
Gewicht	7,1 kg
Schalldruckpegel (L _{PA})	98 dB(A)
Schalleistungspegel (L _{WA})	106,7 dB(A)
Vibration	4,4 m/s
Vibration hinterer Griff	3,3 m/s
Vibration linker Griff bei Nenndrehzahl	2,5 m/s
K-Wert Vibration	1,3 m/s
K-Wert Geräusch	1,3 dB(A)

Kompakte und handliche Motorsense zum Rasen schneiden und Wildwuchs entfernen

- Umweltfreundlicher 4-Takt-Motor
- Besonders vibrationsarm durch vibrationsgedämpften Schaft
- Motorblock aus Magnesium-Druckguss
- Universelle Schutzhaube und Aufnahme: für Fadenkopf oder Schlagmesser geeignet
- Leichtstart durch Federunterstützung und Primer Vergaser
- Ablageständer zum Schutz des Benzintanks

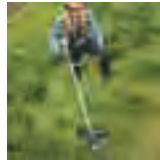

Lieferumfang:	Best.-Nr.:
Dickichtmesser 250x25,4mm	385224340
6-KT Stiftschlüssel 4mm	783223-2
Hosenträgergurt	988048324



Benzin-Sense Messer

EM2600U



Motortyp	2-Takt
Hubraum	25,7 cm
Leistung	0,83 kW/1,2 PS
Tankinhalt	0,60 l
Schneidwerkzeug	Schlagmesser
Handgriff	2-Handgriff
Maße (LxBxH) mm	1.770x630x410
Gewicht	5,0 kg
Schalldruckpegel (L _{PA})	98,5 dB(A)
Schalleistungspegel (L _{WA})	109,8 dB(A)
Vibration hinterer Griff	8,0 m/s
Vibration linker Griff bei Nenndrehzahl	7,0 m/s
K-Wert Vibration	1,5 m/s
K-Wert Geräusch	2,5 dB(A)

Kompakte und handliche Motorsense

- Durch Katalysator werden strenge Abgasnormen eingehalten
- Asymmetrische Gestaltung der Handgriffe reduziert Ermüdungserscheinungen an Unterarm und Hand
- Leichtstart durch Federunterstützung



Lieferumfang:	Best.-Nr.:
Hosenträgergurt	122906-3
4-Zahn-Schlagmesser 230x25,4mm	362224140
Mähfaden rund 2,4mmx15m	369224602
Mähfaden rund 2,4mmx15m	369224793
2-Fadenkopf Tap&Go 2,4mm	A-89137



Benzin-Sense Messer

EM3400U



Motortyp	2-Takt
Hubraum	34,0 cm
Leistung	1,15 kW/1,6 PS
Tankinhalt	0,75 l
Schneidwerkzeug	2-Fadenkopf/4-Zahnschlagmesser
Handgriff	2-Handgriff
Maße (LxBxH) mm	1815x650x435
Gewicht	6,4 kg
Schalldruckpegel (L _{PA})	95 dB(A)
Schalleistungspegel (L _{WA})	109,1 dB(A)
Vibration rechter Griff bei Nenndrehzahl	4,1 m/s
Vibration linker Griff bei Nenndrehzahl	4,4 m/s
K-Wert Vibration	1,5 m/s

Hohe Leistung bei geringem Gewicht

- Universelle Schutzhaube und Aufnahme: für Fadenkopf oder Schlagmesser geeignet
- Lieferumfang inkl. Messer und Fadenkopf
- Inkl. Hosenträgergurt für höchsten Tragekomfort und ermüdungsarmes Arbeiten

Lieferumfang:	Best.-Nr.:
2-Fadenkopf Tap&Go	161342-8
4-Zahn-Schlagmesser 255x25,4 mm	196895-8
6-KT Stiftschlüssel 4mm	783223-2
Zubehörtasche	831304-7



Benzin-Sense Faden

EM2651LH



Motortyp	4-Takt
Hubraum	25,4 cm
Leistung	0,77 kW/1,1 PS
Tankinhalt	0,6 l
Schneidwerkzeug	2-Faden-Schneidkopf Tap&Go
Handgriff	Rundgriff
Maße (LxBxH) mm	1.765x330x264
Gewicht	5,2 kg
Schalldruckpegel (L _{PA})	96,6 dB(A)
Schalleistungspegel (L _{WA})	105,5 dB(A)
Vibration hinterer Griff	4,4 m/s
Vibration linker Griff bei Nenndrehzahl	5,5 m/s
K-Wert Geräusch	1,3 dB(A)

Kompakte und handliche Motorsense zum Rasen schneiden und Wildwuchs entfernen

- Umweltfreundlicher 4-Takt-Motor
- Universelle Schutzhaube und Aufnahme: für Fadenkopf oder Schlagmesser geeignet
- Motorblock aus Magnesium-Druckguss
- Rundgriff
- Leiser und vibrationsarmer Betrieb
- Leichtstart durch Federunterstützung und Primer Vergaser
- Ablageständer zum Schutz des Benzintanks

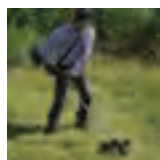

Lieferumfang:	Best.-Nr.:
Schultergurt	6207003002
2-Fadenkopf Tap&Go 2,4mm	B-02945



EM2651UH



Benzin-Sense Messer

Kompakte und handliche Motorsense zum Rasen schneiden und Wildwuchs entfernen

- Umweltfreundlicher 4-Takt-Motor
- Universelle Schutzhaube und Aufnahme: für Fadenkopf oder Schlagmesser geeignet
- Motorblock aus Magnesium-Druckguss
- Rundgriff
- Leiser und vibrationsarmer Betrieb
- Leichtstart durch Federunterstützung und Primer Vergaser
- Ablageständer zum Schutz des Benzintanks



Lieferumfang:
Hosenträgergurt
Dickichtmesser 230x25,4mm

Best.-Nr.:
122906-3
195298-3



Motortyp	4-Takt
Hubraum	25,4 cm
Leistung	0,77 kW/1,1 PS
Tankinhalt	0,6 l
Schneidwerkzeug	3-Zahn-Schlagmesser
Handgriff	2-Handgriff
Maße (LxBxH) mm	1.765x620x474
Gewicht	5,2 kg
Schalldruckpegel (L _{pA})	97,1 dB(A)
Schalleistungspegel (L _{WA})	105,5 dB(A)
Vibration	2,8 m/s
Vibration hinterer Griff	2,4 m/s
Vibration linker Griff bei Nennndrehzahl	2,5 m/s
K-Wert Vibration	0,5 m/s
K-Wert Geräusch	1,3 dB(A)

EM4350UH



Benzin-Sense Messer

Kompakte und handliche Motorsense zum Rasen schneiden, Unterholz und Wildwuchs entfernen

- Umweltfreundlicher und Lage unabhängiger 4-Takt-Motor
- Motorblock aus Magnesium-Druckguss
- Leiser und vibrationsarmer Betrieb
- Leichtstart durch Federunterstützung und Primer Vergaser und automatischem Dekompressionsventil
- Universelle Schutzhaube und Aufnahme: für Fadenkopf oder Schlagmesser geeignet
- Lieferumfang inkl. Messer und Fadenkopf

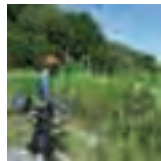

Lieferumfang:
Dickichtmesser
Hosenträgergurt
Motoröl 4-Takt 10W/30 100ml
6-KT Stiftschlüssel 4mm
Zubehörtasche

Best.-Nr.:
122882-1
122906-3
195501-2
783223-2
831304-7



Motortyp	4-Takt
Hubraum	43 cm
Leistung	1,5 kW/2,0 PS
Tankinhalt	0,68 l
Schneidwerkzeug	3-Zahn-Schlagmesser
Handgriff	2-Handgriff
Maße (LxBxH) mm	1.805x613x438
Gewicht	8,5 kg

EM4350RH



Rückentragbare Benzin-Sense Messer

Kompakte und handliche Motorsense zum Rasen schneiden, Unterholz und Wildwuchs entfernen

- Rucksack-Tragesystem für bequemes Arbeiten
- Umweltfreundlicher und Lage unabhängiger 4-Takt-Motor
- Leiser und vibrationsarmer Betrieb
- Leichtstart durch Federunterstützung und Primer Vergaser und automatischem Dekompressionsventil
- Universelle Schutzhaube und Aufnahme: für Fadenkopf oder Schlagmesser geeignet
- Lieferumfang inkl. Messer und Fadenkopf



Lieferumfang:
Fadenkopf Tap & Go
4-Zahn-Schlagmesser
230x25,4mm
6-KT Stiftschlüssel 5mm
6-KT Stiftschlüssel 4mm
Zubehörtasche

Best.-Nr.:
197030-1
363224140
783203-8
783219-3
831304-7



Motortyp	4-Takt
Hubraum	43 cm
Leistung	1,5 kW/2,0 PS
Tankinhalt	0,80 l
Schneidwerkzeug	4-Zahn-Schlagmesser/ 2-Faden-Schneidkopf
Handgriff	Rundgriff
Maße (LxBxH) mm	2340x280x587
Gewicht	12,0 kg
Schalldruckpegel (L _{pA})	93 dB(A)
Schalleistungspegel (L _{WA})	111 dB(A)
Vibration vorderer Griff	3,4 m/s
Vibration hinterer Griff	2,4 m/s
K-Wert Vibration	1,5 m/s
K-Wert Geräusch	3 dB(A)

EM4351UH



Benzin-Sense Messer

Kompakte und handliche Motorsense zum Rasen schneiden, Unterholz und Wildwuchs entfernen

- Umweltfreundlicher und Lage unabhängiger 4-Takt-Motor
- Leiser und vibrationsarmer Betrieb mit zusätzlich entkoppeltem Schaft
- Motorblock aus Magnesium-Druckguss
- Universelle Schutzhaube und Aufnahme: für Fadenkopf oder Schlagmesser geeignet
- Leichtstart durch Federunterstützung und Primer Vergaser und automatischem Dekompressionsventil

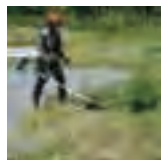

Lieferumfang:
Dickichtmesser
Motoröl 4-Takt 10W/30 100ml
Hosenträgergurt
6-KT Stiftschlüssel 4mm
Zubehörtasche

Best.-Nr.:
122882-1
195501-2
196129-9
783223-2
831304-7



Motortyp	4-Takt
Hubraum	43 cm
Leistung	1,5 kW/2,0 PS
Tankinhalt	0,68 l
Schneidwerkzeug	3-Zahn-Dickicht-Messer
Handgriff	2-Handgriff
Maße (LxBxH) mm	1.816x618x528
Gewicht	8,6 kg
Schalldruckpegel (L _{pA})	92,4 dB(A)
Schalleistungspegel (L _{WA})	101,8 dB(A)
Vibration	2,2 m/s
Vibration hinterer Griff	2,2 m/s
Vibration linker Griff bei Nennndrehzahl	1,7 m/s
K-Wert Vibration	0,5 m/s
K-Wert Geräusch	1,8 dB(A)

Benzin-Trimmer mit Faden

ER2550LH

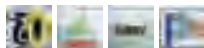

Motortyp	4-Takt
Hubraum	24,5 cm
Leistung	0,71 kW/0,97 PS
Tankinhalt	0,5 l
Schneidwerkzeug	2-Faden-Schneidkopf Tap&Go
Handgriff	Rundgriff
Maße (LxBxH) mm	1.623x464x290
Gewicht	4,9 kg
Schalldruckpegel (L _{PA})	93,3 dB(A)
Schalleistungspegel (L _{WA})	102,5 dB(A)
Vibration hinterer Griff	5,4 m/s
Vibration linker Griff bei Nenndrehzahl	5,3 m/s
K-Wert Vibration	1,0 m/s

Gebogener Schaft aus Aluminium für exaktes Arbeiten

- Mit umweltfreundlichem 4-Takt-Motor
- Leichter Start durch Dekompressionsventil
- Abgedichtetes Schmiersystem ermöglicht Betrieb in jeder Motorposition
- Leichter Motor aus Magnesium-Druckguss
- Mit höhenverstellbarem Rundgriff
- Tap & Go 2-Faden-Schneidekopf mit einer Schnittbreite von 412mm

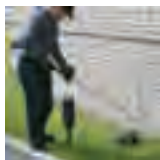

Lieferumfang:	Best.-Nr.:
2-Fadenkopf Tap&Go 2,4mm	122980-1
Schutzhaube kpl.	141015-9
Motoröl 4-Takt 10W30 80ml	195500-4
Bügelgriff kpl.	195626-2
PIN 4	256530-1
Montageschlüssel 10-16	782233-6
6-KT Stiftschlüssel 4mm	783223-2



Benzin-Kombimotor-Set

EX2650LHM

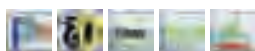

Motortyp	4-Takt
Hubraum	25,4 cm
Leistung	0,77 kW/1,1 PS
Tankinhalt	0,6 l
Schneidwerkzeug	Multifunktion
Handgriff	Rundgriff
Maße (LxBxH) mm	975x323x241
Gewicht	4,6 kg
Schalldruckpegel (L _{PA})	97,9 dB(A)
Schalleistungspegel (L _{WA})	105,5 dB(A)
Vibration vorderer Griff	<5,9 m/s
Vibration hinterer Griff	<9,4 m/s
K-Wert Vibration	1,8 m/s

Antrieb und Sensen Aufsatz

- Nur 1 Motor für verschiedene Aufsätze
- Umweltfreundlicher 4-Takt-Motor
- Leichter Start durch Dekompressionsventil
- Abgedichtetes Schmiersystem ermöglicht Betrieb in jeder Motorposition
- Mit höhenverstellbarem Rundgriff
- Motorblock aus Magnesium-Druckguss
- Leichtstart durch Federunterstützung und Primer Vergaser



Lieferumfang:	Best.-Nr.:
Schultergurt einfach	125516-5
2-Fadenkopf Tap&Go 2,4mm	195149-0
Motoröl 4-Takt 10W30 80ml	195500-4
Transporttasche	195638-5
6-KT Stiftschlüssel 4mm	783202-0
Zubehörtasche	831304-7



PLM4120N

Benzin-Rasenmäher 41 cm

Optimal für Grundstücke bis 1.000 m

- Solides und stabiles Mähgehäuse aus Stahlblech
- Ergonomisches Griffsystem für bequemes Manövrieren
- Robuste Höhenverstellung in 3 Stufen
- Langlebige und leicht laufende Räder durch abgedichtete Kugellager
- Zentrale Schnitthöhenverstellung in 5 Stufen
- Serienmäßig mit Mulchkeil



Lieferumfang:
Steckschlüssel 21mm
Nyloneinsatz f. Fangkorb 50l
Sichelmesser 41cm
Mulchkeil

Best-Nr.:
671001078
671001416
671001433
671420001



Motortyp	Briggs&Stratton 4-Takt
Hubraum	140 cm
Kraftstoff	Super bleifrei
Leistung bei 2.900 min ⁻¹	1,98 kW/2,7 PS
Flächenleistung	bis 1.000 m ²
Schnittbreite	41 cm
Schnitthöhen (5-stufig, zentral)	25-70 mm
Grasfangkorb	50 l
Maße (LxBxH) mm	760x500x410
Gewicht	26,8 kg
Schalldruckpegel (L _{pA})	84,6 dB(A)
Vibration	5,3 m/s
K-Wert Vibration	1,5 m/s

PLM4620N

Benzin-Rasenmäher 46 cm

Optimal für Grundstücke bis 1.000 m

- Solides und stabiles Mähgehäuse aus Stahlblech
- Ergonomisches Griffsystem für bequemes Manövrieren
- Zentrale Schnitthöhenverstellung in 5 Stufen
- Langlebige und leicht laufende Räder durch abgedichtete Kugellager
- Serienmäßig mit Mulchkeil



Lieferumfang:
Nyloneinsatz f. Fangkorb 60l
Sichelmesser 46cm
Mulchkeil

Best-Nr.:
671001418
671001451
671509001



Motortyp	Briggs&Stratton 4-Takt
Hubraum	190 cm
Kraftstoff	Super bleifrei
Leistung bei 2.900 min ⁻¹	2,36 kW/3,3 PS
Flächenleistung	bis 1.200 m ²
Schnittbreite	46 cm
Schnitthöhen (5-stufig, zentral)	25-70 mm
Grasfangkorb	60 l
Maße (LxBxH) mm	810x560x440
Gewicht	29,1 kg
Schalldruckpegel (L _{pA})	93,6 dB(A)
Vibration	5,0 m/s
K-Wert Vibration	1,5 m/s

PLM4621N

Benzin-Rasenmäher 46 cm

Optimal für Grundstücke bis 1.400 m

- Mit 1 Gang Radantrieb
- Solides und stabiles Mähgehäuse aus Stahlblech
- Ergonomisches Griffsystem für bequemes Manövrieren
- Langlebige und leicht laufende Räder durch abgedichtete Kugellager
- Zentrale Schnitthöhenverstellung in 5 Stufen
- Serienmäßig mit Mulchkeil



Lieferumfang:
Nyloneinsatz f. Fangkorb 60l
Sichelmesser 46cm

Best-Nr.:
671001418
671001451



Motortyp	Briggs&Stratton 4-Takt
Hubraum	190 cm
Kraftstoff	Super bleifrei
Leistung bei 2.900 min ⁻¹	2,33 kW/3,2 PS
Flächenleistung	bis 1.400 m ²
Schnittbreite	46 cm
Schnitthöhen (5-stufig, zentral)	25-70 mm
Grasfangkorb	60 l
Maße (LxBxH) mm	810x560x440
Gewicht	33,8 kg
Schalldruckpegel (L _{pA})	84 dB(A)
Vibration	5,0 m/s
K-Wert Vibration	1,5 m/s

PLM5113N

Benzin-Rasenmäher 51 cm

Optimal für Grundstücke bis 2.000 m

- Mit 3-Gang- Radantrieb
- Solides und stabiles Mähgehäuse aus Stahlblech
- Zentrale Schnitthöhenverstellung in 5 Stufen
- Ergonomisches Griffsystem für bequemes Manövrieren
- Verwendbar mit seitlichem Auswurf
- Serienmäßig mit Mulchkeil
- Langlebige und leicht laufende Räder durch abgedichtete Kugellager



Lieferumfang:
Sichelmesser 51cm
Nyloneinsatz f. Fangkorb 65l

Best-Nr.:
671001554
671144401



Motortyp	Briggs&Stratton 4-Takt
Hubraum	190 cm
Kraftstoff	Super bleifrei
Leistung bei 2.900 min ⁻¹	2,33 kW/3,2 PS
Flächenleistung	bis 2.000 m ²
Schnittbreite	51 cm
Schnitthöhen (5-stufig, zentral)	25-70 mm
Grasfangkorb	65 l
Maße (LxBxH) mm	890x570x440
Gewicht	37,7 kg
Schalldruckpegel (L _{pA})	83,6 dB(A)
Vibration	4,2 m/s
K-Wert Vibration	1,5 m/s

Benzin-Rasenmäher 56 cm

PLM5600N

Motortyp	Briggs&Stratton 4-Takt
Hubraum	190 cm
Kraftstoff	Super bleifrei
Leistung bei 2.900 min ⁻¹	2,33 kW/3,2 PS
Flächenleistung	bis 2.200 m ²
Schnittbreite	56 cm
Schnitthöhen (5-stufig, zentral)	25-70 mm
Grasfangkorb	70 l
Maße (LxBxH) mm	900x640x460
Gewicht	40,0 kg
Schalldruckpegel (L _{pA})	84,6 dB(A)
Vibration	5,73 m/s
K-Wert Vibration	1,5 m/s

Solides und stabiles Mähgehäuse aus Stahlblech

- Mit 3-Gang- Radantrieb
- Verwendbar mit seitlichem Auswurf
- Langlebige und leicht laufende Räder durch abgedichtete Kugellager
- Zentrale Schnitthöhenverstellung in 5 Stufen
- Serienmäßig mit Mulchkeil

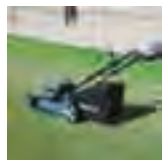

Lieferumfang:
Sichelmesser 56cm
Schutzhaube Seitenauswurf
Nyloneinsatz f. Fangkorb 70l
Mulchkeil

Best.-Nr.:
671002532
671065001
671137909
671509001



Benzin-Mulchmäher 51 cm

PLM5120



Motortyp	Briggs&Stratton 4-Takt
Hubraum	190 cm
Kraftstoff	Super bleifrei
Leistung bei 2.900 min ⁻¹	2,36 kW/3,3 PS
Flächenleistung	bis 1.500 m ²
Schnittbreite	51 cm
Schnitthöhen (5-stufig, zentral)	20-75 mm
Maße (LxBxH) mm	875x540x380
Gewicht	28,0 kg
Schalldruckpegel (L _{pA})	78,9 dB(A)
Vibration	2,1 m/s
K-Wert Vibration	1,5 m/s

Optimal für Grundstücke bis 1.500 m

- Solides und stabiles Mähgehäuse aus Stahlblech
- Ergonomisches Griffsystem für bequemes Manövrieren
- Robuste Höhenverstellung in 3 Stufen
- 28 cm große Hinterräder mit Leichtlaufprofil, alle Räder doppelt kugellagert
- Zentrale Höhenverstellung in 5 Stufen
- Seitenauswurfkanal für den Grasschnitt mit wenigen Handgriffen für das Mulchen verschliessbar



Lieferumfang:
Sichelmesser 51cm

Best.-Nr.:
671001826



Benzin-Mulchmäher 51 cm

PLM5121



Motortyp	Briggs&Stratton 4-Takt
Hubraum	190 cm
Kraftstoff	Super bleifrei
Leistung bei 2.900 min ⁻¹	2,33 kW/3,2 PS
Flächenleistung	bis 1.800 m ²
Schnittbreite	51 cm
Schnitthöhen (5-stufig, zentral)	20-75 mm
Maße (LxBxH) mm	820x540x351
Gewicht	31,7 kg
Schalldruckpegel (L _{pA})	79,2 dB(A)
Vibration	2,3 m/s
K-Wert Vibration	1,5 m/s

Optimal für Grundstücke bis 1.800 m

- Solides und stabiles Mähgehäuse aus Stahlblech
- Mit 1 Gang Radantrieb
- Ergonomisches Griffsystem für bequemes Manövrieren
- Robuste Höhenverstellung in 3 Stufen
- 28 cm große Hinterräder mit Leichtlaufprofil, alle Räder doppelt kugellagert
- Zentrale Höhenverstellung in 5 Stufen
- Seitenauswurfkanal für den Grasschnitt mit wenigen Handgriffen für das Mulchen verschliessbar

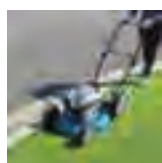

Lieferumfang:
Sichelmesser 51cm

Best.-Nr.:
671001826



EW1060HX

Benzin-Wasserpumpe

Umweltfreundlicher 4-Takt-Motor

- Motorblock aus Magnesium-Druckguss
- Leichtstart durch Federunterstützung und Primer Vergaser und automatischem Dekompressionsventil
- Bodenplatte inkl. Vibrationsdämpfern für sicheren Stand
- Lieferumfang mit Ansaugschlauch und Ablassschlauch mit einstellbarer Spritzdüse
- Bu'gelgriff zum einfachen Transport
- Einstellbare Fördermenge



MM4

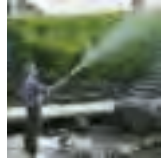

Lieferumfang:
Spritzschlauch 3/4" 8m

Best.-Nr.:
B-10671



Motortyp	4-Takt
Kraftstoff	Super bleifrei
Hubraum	33,5 cm
Leistung	1,07 kW/1,45 PS
Förderleistung	130 l/min
Max. Ansaughöhe	8 m
Max. Förderhöhe	45 m
Max. Förderdruck	4,4 bar
Tankinhalt	0,65 l
Maße (LxBxH) mm	355x234x356
Gewicht	7,3 kg
Schalldruckpegel (L _{pA})	88,4 dB(A)

EW220R

Benzin-Pumpe Klarwasser

Umweltfreundlicher 4-Takt-Motor

- Wasserpumpe für klares oder leicht verschmutztes Wasser
- Gashebel zur einfachen Erhöhung bzw. Verringerung der Fördermenge
- Einfüllschraube zum Vorbefüllen des Pumpengehäuses
- Ablassschraube zum einfachen Ablassen des Wassers (gegen Oxidation)
- Zündkerze, Tank und Öleinfüllstutzen leicht zugänglich
- Ölsensor zur Überwachung des Motors
- Anschlüsse für 50 mm oder 2"



Lieferumfang:
Werkzeug kpl.
Schlauchanschlussstutzen
Wassereinlass
Schlauchanschluss

Best.-Nr.:
27790301H0
4800501019
4800575029
4810000114

Motortyp	4-Takt
Kraftstoff	Super bleifrei
Hubraum	126 cm
Leistung	3,3 kW/4,5 PS
Förderleistung	600 l/min
Max. Ansaughöhe	8 m
Max. Förderhöhe	32 m
Max. Förderdruck	3,4 bar
Tankinhalt	2,7 l
Maße (LxBxH) mm	468x357x399
Gewicht	24,9 kg
Schalldruckpegel (L _{pA})	100,9 dB(A)

EW220ST

Benzin-Pumpe Schmutzwasser

Umweltfreundlicher 4-Takt-Motor

- Ideal bei Überschwemmungen, zum Entleeren von Schwimmbecken und Teichen
- Gashebel zur einfachen Erhöhung bzw. Verringerung der Fördermenge
- Ansaugfilter verhindert das Ansaugen von größeren Partikeln wie Blättern, Ästen oder Algen
- Ablassschraube zum einfachen Ablassen des Wassers (gegen Oxidation)
- Zündkerze, Tank und Öleinfüllstutzen leicht zugänglich
- Ölsensor zur Überwachung des Motors



Lieferumfang:
Werkzeug kpl.
Schlauchanschlussstutzen
Wassereinlass
Schlauchanschluss

Best.-Nr.:
27790301H0
4800501019
4800575029
4810000114

Motortyp	4-Takt
Kraftstoff	Super bleifrei
Hubraum	126 cm
Leistung	3,3 kW/4,5 PS
Förderleistung	580 l/min
Max. Ansaughöhe	8 m
Max. Förderhöhe	32 m
Max. Förderdruck	2,3 bar
Tankinhalt	2,7 l
Maße (LxBxH) mm	468x357x399
Gewicht	25,0 kg
Schalldruckpegel (L _{pA})	100,9 dB(A)

Benzin-Gebläse

BHX2501



Hubraum	24,5 cm
Leistung	0,81 kW/1,1 PS
Luftfördermenge	10.100 l/min
Luftgeschwindigkeit	64,6 m/s
Kraftstoff	Super bleifrei
Tankinhalt	0,52 l
Maße (LxBxH) mm	350x231x368
Gewicht	4,4 kg
Schalldruckpegel (L _{pA})	89 dB(A)
Vibration	9,3 m/s
K-Wert Vibration	0,5 m/s

Umweltfreundlicher 4-Takt-Motor

- Leiser und vibrationsarmer Betrieb
- Automatisches Dekompressionssystem für leichten Start
- Einfache Ölstandskontrolle und einfacher Ölwechsel dank großer Öffnung
- Leichter Zugriff zur Zündkerze dank Schiebe-Abdeckung
- Blasrohr mit Flachdüse serienmäßig enthalten
- Optionales Absaugset (Vakuum-Kit) häckselt das Sauggut zur Verringerung des Volumens

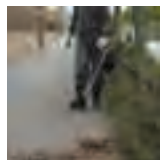

Lieferumfang:

Blasrohr Mittelstück 32cm
Flachdüse gebogen 32cm

Best.-Nr.:

451752-0 (2x)
451753-8



Benzin-Gebläse + Absaugset

BHX2501V



Hubraum	24,5 cm
Leistung	0,81 kW/1,1 PS
Luftfördermenge	10.100 l/min
Luftgeschwindigkeit	64,6 m/s
Kraftstoff	Super bleifrei
Tankinhalt	0,52 l
Maße (LxBxH) mm	350x231x368
Gewicht	4,4 kg
Schalldruckpegel (L _{pA})	89 dB(A)
Vibration	9,3 m/s
K-Wert Vibration	0,5 m/s

Inklusive Absaugset (Vakuum-Kit) häckselt das Sauggut zur Verringerung des Volumens

- Umweltfreundlicher 4-Takt-Motor
- Leiser und vibrationsarmer Betrieb
- Automatisches Dekompressionssystem für leichten Start
- Einfache Ölstandskontrolle und einfacher Ölwechsel dank großer Öffnung
- Leichter Zugriff zur Zündkerze dank Schiebe-Abdeckung
- Blasrohr mit Flachdüse serienmäßig enthalten

Lieferumfang:

Absaug-Set
Blasrohr Mittelstück 32cm
Flachdüse gebogen 32cm

Best.-Nr.:

195283-6
451752-0 (2x)
451753-8



Benzin-Gebläse

EB7650TH



Hubraum	75,6 cm
Leistung	2,7 kW/3,7 PS
Luftfördermenge	19.000 l/min
Luftgeschwindigkeit	89 m/s
Kraftstoff	Super bleifrei
Tankinhalt	1,9 l
Maße (LxBxH) mm	340x460x480
Gewicht	10,7 kg
Schalldruckpegel (L _{pA})	100 dB(A)
Schallleistungspegel (L _{WA})	110 dB(A)
K-Wert Geräusch	3 dB(A)
Vibration	2,3 m/s

Geringe Lärmentwicklung

- Automatisches Dekompressionssystem für leichten Start
- Umweltfreundlicher 4-Takt-Motor
- Leiser und vibrationsarmer Betrieb
- Einfache Ölstandskontrolle und einfacher Ölwechsel dank großer Öffnung
- Leichter Zugriff zur Zündkerze dank Schiebe-Abdeckung
- Geringe Vibrationen dank federgelagerter Arbeitseinheit und gepolsterter Rückentrageeinheit



Lieferumfang:

Motoröl 4-Takt 10W30 220ml
Blasrohr 90
Blasrohr Endstück 90-60
Blasrohr Endstück 90-70
Runddüse
Einstellwerkzeug

Best.-Nr.:

195532-1
454895-7
454896-5
455128-3
6679501900
6909059000



EK6101

Benzin-Trennschleifer 350 mm

Touch & Stop Einhebelbedienung mit klar definierten Stellungen

- Leichtstart durch Federunterstützung und Primer Vergaser
- Bequemes Betanken durch senkrechten Kraftstoff-Einfüllstutzen; Maschine kann stehend befüllt werden
- Sichtfenster zur Kontrolle der Benzinmenge
- Durch kürzeren Aufbau der Keilriemenspannung höhere Schnitttiefe von 122 mm auf 130 mm
- Integrierte Wasserzufuhr, Anschluß "Gardena" kompatibel



Lieferumfang:
Druck Fall-Wasserset
Werkzeug kpl.

Best.-Nr.:
394365102
957004006



Motortyp	2-Takt
Hubraum	60,7
Leistung	3,2 kW/4,3 PS
Max. Schnitttiefe	130 mm
Max. Schleifscheiben-Ø	350 mm
Tank Kraftstoff	0,7 l
Gewicht	8,5 kg
Schalldruckpegel (L _{DA})	99,6 dB(A)
Vibration rechter Griff bei Nenndrehzahl	3,5 m/s
Vibration linker Griff bei Nenndrehzahl	2,7 m/s
K-Wert Vibration	2,0 m/s
K-Wert Geräusch	2,5 dB(A)
Schalleistungspegel (L _{WA})	108,6 dB(A)

EK7301

Benzin-Trennschleifer 350 mm

Große wirksame Luftfilterfläche des Schaumstoff-Vorfilters

- Selbstreinigung des Papierluftfilters durch die Anordnung der Lamellen in Maschinen-Längsrichtung
- Einfache Einhebelbedienung für Kaltstart, Betrieb und Stopp
- Startgasposition wird automatisch mit dem Einstellen der Kaltstart/Choke-Position hergestellt
- Dekompressionsventil im oberen Bereich des Zylinders mit Gummikappe als Hitzeschutz



Lieferumfang:
Druck Fall-Wasserset

Best.-Nr.:
394365102



Motortyp	2-Takt
Hubraum	73 cm
Leistung	3,8 kW/5,2 PS
Max. Schnitttiefe	122 mm
Max. Schleifscheiben-Ø	350 mm
Tank Kraftstoff	1,1 l
Gewicht	10,0 kg
Schalldruckpegel (L _{DA})	99,6 dB(A)
Vibration rechter Griff bei Nenndrehzahl	4,9 m/s
Vibration linker Griff bei Nenndrehzahl	7,0 m/s
K-Wert Vibration	2,0 m/s
K-Wert Geräusch	2,5 dB(A)
Schalleistungspegel (L _{WA})	109,0 dB(A)

EK8100WS

Benzin-Trennschleifer 400 mm

Leichter Start durch Dekompressionsventil

- Selbstreinigung des Papierluftfilters durch die Anordnung der Lamellen in Maschinen-Längsrichtung
- Einfache Einhebelbedienung für Kaltstart, Betrieb und Stopp
- Optimale Kühlluftführung zur Senkung der Motortemperatur auch bei hartem Dauereinsatz
- Erweiterte Funktion des Kompensators über alle Drehzahlbereiche korrigiert die Kraftstoffmenge bei



Motortyp	2-Takt
Hubraum	81 cm
Leistung	4,5 kW/6,2 PS
Max. Schnitttiefe	147 mm
Max. Schleifscheiben-Ø	405 mm
Tank Kraftstoff	1,1 l
Gewicht	10,6 kg
Schalldruckpegel (L _{DA})	100,3 dB(A)
Vibration rechter Griff bei Nenndrehzahl	6,1 m/s
Vibration linker Griff bei Nenndrehzahl	7,8 m/s
K-Wert Vibration	2,0 m/s
Länge	830 mm
K-Wert Geräusch	2,5 dB(A)
Schalleistungspegel (L _{WA})	109,6 dB(A)

Zubehör Trennschleifer

Trennscheiben

Schnittstark fuer Trockenschnitte, hochwertige Schleifkoerper in Kunstharzbindung, hohe Sicherheit durch verstaerkte Gewebeeinlagen

Durchmesser mm	Verwendung	Stärke mm	Maximale Drehzahl min ⁻¹	Bohrung mm	Inhalt Stk.	Best.-Nr.	Preis zzgl. MwSt.
300	Stein	3,0	5100	20	1	966121120	8,50
300	Stahl	3,0	5100	20	1	966121150	9,50
350	Stein	4,0	5500	20	1	966141120	12,50
350	Stahl	4,0	5500	20	1	966141150	12,50
400	Stein	4,5	4250	20	1	966161020	30,90
400	Stahl	4,0	3400	20	1	966161050	30,90
405	Stahl	3,0	3400	25,4	25	A-87694-25	123,00
355	Stahl	3,0	3860	25,4	5	B-10665-5	25,90
355	Stahl	3,0	4300	25,4	5	B-16891-5	36,90



QUASAR

Universalscheibe mit langer Standzeit. Lasergeschweisst, fuer Nass- und Trockenschnitt. Professioneller Einsatz. Mit Kuehlschlitzten.

Durchmesser mm	Segmenthöhe mm	Maximale Drehzahl min ⁻¹	Bohrung mm	Best.-Nr.	Preis zzgl. MwSt.
3DDG, m Kühlungsschlitz für alle Materialien					
300	12	6360	20	B-13421	175,00
350	12	5460	25,4	B-13437	225,00
400	12	4770	25,4	B-13443	269,00
3DDG, Stealth, sehr leise, für alle Materialien					
300	12	6360	20	B-13459	223,00
350	12	5460	25,4/20	B-13465	248,00
400	12	4770	25,4/20	B-13471	312,00
300	12	6360	25,4/20	B-17588	230,00



RESCUE FORCE

Bestueckt mit großen Diamanten speziell fuer den Rettungseinsatz auch bei Flugzeug- und ICE-Aussenhaut

Durchmesser mm	Bohrung mm	Verwendung	Stärke mm	Maximale Drehzahl min ⁻¹	Best.-Nr.	Preis zzgl. MwSt.
305	20	Stahl, Sicherheitsglas, Beton, Kohlefaser verstärkte Kunststoffe,	3,3	6300	A-88808	753,00



NEUTRON

Universalscheibe mit langer Standzeit. Lasergeschweiß, für Trocken- und Nassschnitt, professioneller Einsatz.

Durchmesser mm	Bohrung mm	Segmenthöhe mm	Maximale Drehzahl min ⁻¹	Best.-Nr.	Preis zzgl. MwSt.
3DDG, Enduro, Standardkern, abrasive Materialien					
300	20	10	6360	B-13605	96,90
350	25,4/20	10	5460	B-13611	124,90
400	25,4/20	10	4770	B-13627	145,00



COMET

Universalscheibe mit langer Standzeit. Lasergeschweisst, für Nass- und Trockenschnitt. Professioneller Einsatz.

Durchmesser mm	Bohrung mm	Segmenthöhe mm	Maximale Drehzahl min ⁻¹	Best.-Nr.	Preis zzgl. MwSt.
3DDG, Stealth, abrasive Materialien					
300	20	10	6360	B-13518	161,00
350	25,4/20	10	5460	B-13524	198,00
400	25,4/20	10	4770	B-13530	240,00

ASPHALT

Spezialscheibe fuer den Einsatz in Asphalt,segmentiert.

Durchmesser mm	Bohrung mm	Segmenthöhe mm	Maximale Drehzahl min ⁻¹	Best.-Nr.	Preis zzgl. MwSt.
300	20	10	6360	B-13269	189,00
350	25,4/20	10	5460	B-13275	192,00

Reduzierringe

Innendurchmesser mm	Aussendurchmesser mm	Best.-Nr.	Preis zzgl. MwSt.
20	25,4	257054-0	2,75

Führungswagen

Modelle	Bezeichnung	Bemerkung	Best.-Nr.	Preis zzgl. MwSt.
Für exakte Schnitte. Radachse links oder rechts verschiebbar,Tiefenbegrenzer, inkl.Druck- und Fallwassergarnitur (15l). Werkzeuglos montierbar. Mit Einschaltsperr und hitzebeständigem Alu-Führungsrad.				
Alle Modelle ausser EK7651H	Fuehrungswagen	incl. Wassertank und Alu-Führungsrad	394369600	587,39
EK7651H	Führungswagen	incl. Wassertank	394369610	587,39

Wassertank

Druckwassertank und Führungswagen

Bezeichnung	Tankinhalt l	Best.-Nr.	Preis zzgl. MwSt.
Druckwassertank	10	957802600	230,00
8 Liter- Tank für die Wasserversorgung der Diamantscheibe. Druck 3-5 bar (Handpumpe).Geeignet fuer handgeführte Einsätze in unterschiedlichen Arbeitshöhen.			
Druckwassertank	8	988394600	75,95

Vorfilter Set

Modelle	Bezeichnung	Best.-Nr.	Preis zzgl. MwSt.
EK7651H	Vorfilter-Set	195945-6	15,90

Filter

Modelle	Bezeichnung	Best.-Nr.	Preis zzgl. MwSt.
Geoelte Luftfilter im Filtersatz. Zur optimalen Luftfilterung und Verlaengerung der Lebensdauer. 1 Hauptfilter + 5 geoelte Vorfilter			
EK7301H / EK8100WS	Filter-Set 5+1	957173610	26,50

Luftfilteröl

Bezeichnung	Inhalt	Best.-Nr.	Preis zzgl. MwSt.
Luftfilter Reiniger 0,5 Liter	0,5 Liter	980008627	22,50
Luftfilter Oil 1 Liter	1 Liter	980008628	25,00
Luftfilter Pflegeset	Zur Reinigung und Pflege des Schaumstoffvorfilters 1 Liter Luftfilteroel (50Anwendungen) 0,5 Liter Spezialreiniger	980008629	36,90

Service Set

Keilriemen,Tankdeckel,Starterseil,Zuendkerze,Benzinfilter,Kombischluessel,Wartungsanleitung

Bezeichnung	Best.-Nr.	Preis zzgl. MwSt.
Service-Set	957394005	34,90

2 Takt Motoröl

2 Taktmotorenoel Gemisch 50:1 100ml 2 Taktmotorenoel Gemisch 50:1 1000ml



Inhalt L	Bezeichnung	Best.-Nr.	Preis zzgl. MwSt.
0,1	Motoröl 2-Takt 100ml 50:1	980008606	1,89
1,0	Motoröl 2-Takt 1L 50:1	980008607	8,66

4 Takt Motoröl

Modelle	Inhalt L	Bezeichnung	Best.-Nr.	Preis zzgl. MwSt.
EK7651H	0,220	4 Takt Motoröl	195532-1	7,00



Druck-, Fallwasserarmatur

Bezeichnung	Best.-Nr.	Preis zzgl. MwSt.
Für Modelle: DPC6430, DPC6431, DPC7331, EK7301, DPC8132		
Druck/Fall-Wasserset	394365102	52,90
Druck/Fall-Wasserset	394365630	66,90

Zündkerzen

	Best.-Nr.	Preis zzgl. MwSt.
	168652-4	8,50

Stromerzeuger 1,4 kVA

G1700I

Motortyp	OHC-4-Takt
Kraftstoff	Super bleifrei
Spannungsregelung	Inverter
Leistungsabgabe	1,4 kVA
Elektronikgeräte	max. 1.350 W
Elektrowerkzeuge	max. 700 W
Kompressoren	max. 300 W
Kraftstofftank	3,5 l
Laufzeit	4 h
Maße (LxBxH) mm	490x295x445
Gewicht	20,5 kg
Schalldruckpegel (L _{PA})	59 dB(A)

OHC-4-Takt-Motor von Robin

- Besonders leichter und leistungsfähiger Generator
- Einfache Ein-Knopf-Bedienung
- Inverter-Typen mit schwankungsarmer Spannungs- und Frequenzkurve
- Selbst für den Betrieb von hochempfindlichen elektronischen Geräten z.B. Laptops geeignet.



Stromerzeuger 2,2 kVA

EG2250A

Motortyp	OHV-4-Takt
Kraftstoff	Super bleifrei
Spannungsregelung	AVR
Leistungsabgabe	2,0 kVA
Elektronikgeräte	nicht möglich
Elektrowerkzeuge	max. 1.200 W
Kompressoren	max 500 W
Kraftstofftank	15 l
Maße (LxBxH) mm	615x457x490
Gewicht	49,8 kg
Schalldruckpegel (L _{PA})	75 dB(A)

Wartungsarmer Stromerzeuger mit umweltfreundlichem 4-Takt-Motor

- Lange Betriebsdauer durch großen Tankinhalt von 15 Litern
- Ölsensor warnt vor zu geringem Ölstand
- 2 x Ausgang für Wechselstrom (230 V/50 Hz) und 1 x Gleichstrom (12 V)
- Leichtstartsystem mit Seilzugstarter
- Analoge Anzeige für Spannung und Strom

 Lieferumfang:
 PLUG, SPARK

 Best.-Nr.:
 YA00000147

Stromerzeuger 2,4 kVA

EG321A

Motortyp	OHC-4-Takt
Kraftstoff	Super bleifrei
Spannungsregelung	AVR
Leistungsabgabe	2,4 kVA
Elektronikgeräte	nicht möglich
Elektrowerkzeuge	max. 1.300 W
Kompressoren	max. 600 W
Kraftstofftank	12,8 l
Laufzeit	9 h
Maße (LxBxH) mm	620x450x500
Gewicht	51,0 kg
Schalldruckpegel (L _{PA})	95 dB(A)

Umweltfreundlicher 4-Takt-Motor

- Besonders leichter und leistungsfähiger Generator
- Einfache Ein-Knopf-Bedienung
- OHC-4-Takt-Motor von Robin

 Lieferumfang:
 Werkzeug kpl.

 Best.-Nr.:
 27790301H0

Stromerzeuger 2,8 kVA

EG2850A

Motortyp	OHV-4-Takt
Kraftstoff	Super bleifrei
Spannungsregelung	AVR
Leistungsabgabe	2,6 kVA
Elektronikgeräte	nicht möglich
Elektrowerkzeuge	max. 1.500 W
Kompressoren	max. 700 W
Kraftstofftank	15 l
Maße (LxBxH) mm	615x457x490
Gewicht	52,8 kg
Schalldruckpegel (L _{PA})	75 dB(A)

Wartungsarmer Stromerzeuger mit umweltfreundlichem 4-Takt-Motor

- Lange Betriebsdauer durch großen Tankinhalt von 15 Litern
- Ölsensor warnt vor zu geringem Ölstand
- 2 x Ausgang für Wechselstrom (230 V/50 Hz) und 1 x Gleichstrom (12 V)
- Leichtstartsystem mit Seilzugstarter
- Analoge Anzeige für Spannung und Strom

 Lieferumfang:
 PLUG, SPARK

 Best.-Nr.:
 YA00000147

G4300IS



Stromerzeuger 3,8 kVA

OHC-4-Takt-Motoren von Robin

- Besonders leichter und leistungsfähiger Generator
- Einfache Ein-Knopf-Bedienung
- Übersichtlicher Multi-Monitor zur optimalen Kontrolle von Arbeitsdauer, Spannung und Frequenz
- Inverter-Typen mit schwankungsarmer Spannungs- und Frequenzkurve
- Selbst für den Betrieb von hochempfindlichen elektronischen Geräten z.B. Laptops geeignet.

Motortyp	OHC-4-Takt
Kraftstoff	Super bleifrei
Spannungsregelung	Inverter
Leistungsabgabe	3,8 kVA
Elektronikgeräte	max. 3.800 W
Elektrowerkzeuge	max. 1.900 W
Kompressoren	max. 800 W
Kraftstofftank	12,8 l
Laufzeit	6,6 h
Maße (LxBxH) mm	580x527x618
Gewicht	74,0 kg
Schalldruckpegel (L _{pA})	66 dB(A)

EG4550A



Stromerzeuger 4,5 kVA

Wartungsarmer Stromerzeuger mit umweltfreundlichem 4-Takt-Motor

- Lange Betriebsdauer durch großen Tankinhalt von 25 Litern
- Ölsensor warnt vor zu geringem Ölstand
- 2 x Ausgang für Wechselstrom (230 V/50 Hz) und 1 x Gleichstrom (12 V)
- Analoge Anzeige für Spannung und Strom
- Mit Seilzugstarter oder Elektrostarter (Batterie für Elektrostart nicht im Lieferumfang)
- Mit Handgriffen und Rollen zum leichteren Transport

Motortyp	OHV-4-Takt
Kraftstoff	Super bleifrei
Spannungsregelung	AVR
Leistungsabgabe	4,0 kVA
Elektronikgeräte	nicht möglich
Elektrowerkzeuge	max. 2.400 W
Kompressoren	max. 1.100 W
Kraftstofftank	25 l
Maße (LxBxH) mm	695x565x580
Gewicht	95,5 kg
Schalldruckpegel (L _{pA})	75 dB(A)

EG601A



Stromerzeuger 4,6 kVA

Umweltfreundlicher 4-Takt-Motor

- Besonders leichter und leistungsfähiger Generator
- Einfache Ein-Knopf-Bedienung
- OHC-4-Takt-Motor von Robin

Lieferumfang:
Zündkerzenschlüssel
Batterieladekabel

Best.-Nr.:
2249030300
36A7900008

Motortyp	OHC-4-Takt
Kraftstoff	Super bleifrei
Spannungsregelung	AVR
Leistungsabgabe	4,6 kVA
Elektronikgeräte	nicht möglich
Elektrowerkzeuge	max. 2.550 W
Kompressoren	max. 1.150 W
Kraftstofftank	22 l
Laufzeit	7,5 h
Maße (LxBxH) mm	725x530x580
Gewicht	86,0 kg
Schalldruckpegel (L _{pA})	96 dB(A)

EG5550A



Stromerzeuger 5,5 kVA

Wartungsarmer Stromerzeuger mit umweltfreundlichem 4-Takt-Motor

- Lange Betriebsdauer durch großen Tankinhalt von 25 Litern
- Ölsensor warnt vor zu geringem Ölstand
- 2 x Ausgang für Wechselstrom (230 V/50 Hz) und 1 x Gleichstrom (12 V)
- Analoge Anzeige für Spannung und Strom
- Mit Seilzugstarter oder Elektrostarter (Batterie für Elektrostart nicht im Lieferumfang)

Motortyp	OHV-4-Takt
Kraftstoff	Super bleifrei
Spannungsregelung	AVR
Leistungsabgabe	5,0 kVA
Elektronikgeräte	nicht möglich
Elektrowerkzeuge	max. 2.800 W
Kompressoren	max. 1.300 W
Kraftstofftank	25 l
Maße (LxBxH) mm	695x565x580
Gewicht	100,5 kg
Schalldruckpegel (L _{pA})	75 dB(A)

Stromerzeuger 6,0 kVA

EG6050A

Motortyp	OHV-4-Takt
Kraftstoff	Super bleifrei
Spannungsregelung	AVR
Leistungsabgabe	5,5 kVA
Elektronikgeräte	nicht möglich
Elektrowerkzeuge	max. 2.800 W
Kompressoren	max. 1.300 W
Kraftstofftank	25 l
Maße (LxBxH) mm	695x565x580
Gewicht	83,5 kg
Schalldruckpegel (L _{pA})	75 dB(A)

Wartungsarmer Stromerzeuger mit umweltfreundlichem 4-Takt-Motor

- Lange Betriebsdauer durch großen Tankinhalt von 25 Litern
- Ölsensor warnt vor zu geringem Ölstand
- 2 x Ausgang für Wechselstrom (230 V/50 Hz) und 1 x Gleichstrom (12 V)
- Analoge Anzeige für Spannung und Strom
- Mit Seilzugstarter oder Elektrostarter (Batterie für Elektrostart nicht im Lieferumfang)
- Mit Handgriffen und Rollen zum leichteren Transport



Makita®



Zubehör
Einsatzwerkzeuge

SDS-PLUS



Seite **290**

SDS-MAX



Seite **299**

Zylindrische Bohrer



Seite **312**

Lochsägen



Seite **327**

Bits / Schraubereinsätze



Seite **332**

Kreissägeblätter



Seite **350**

Stichsägeblätter



Seite **360**

Reciprosägeblätter



Seite **364**

Bürsten



Seite **371**

Diamantscheiben



Seite **376**

Trenn- und Schrupp-
scheiben



Seite **381**

Multifunktions-Werkzeuge



Seite **389**

Schleifmittel



Seite **397**

Gartenzubehör



Seite **408**

Aufbewahrung



Seite **430**

Bohrfutter



Seite **441**

Zubehör

▣ Bohren (Beton)

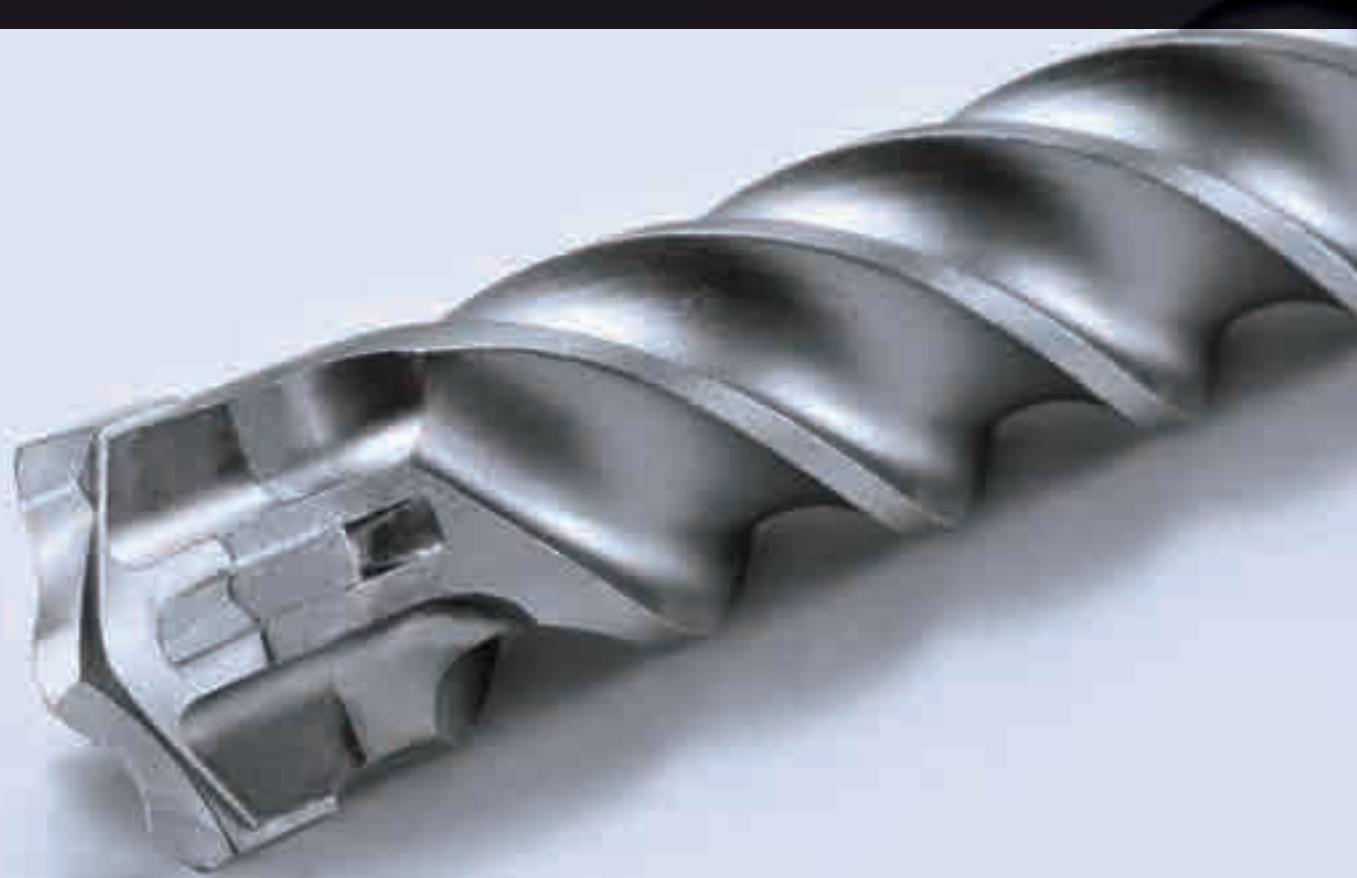



NEMESIS Hammerbohrer

Löst Probleme

Auch bei armiertem Beton frisst sich der NEMESIS-Bohrer weiter durchs Material. Selbst wenn die Bohrspitze auf Moniereisen trifft. Also wenig Rückdrehmomente, wenig Rückschlag auf den Anwender.

Präzise Bohrlöcher

Die einzigartige Geometrie der Bohrspitze sorgt für absolut kreisrunde Löcher ohne Verwackeln. Daher bestens geeignet für Ankerdübel.

Der Spiralkern

Die optimierte Spiralkernstärke sorgt für vibrationsarmes Arbeiten und extreme Bruchsicherheit. Die großvolumig schöpfende Spiralgeometrie sorgt für schnellen und zuverlässigen Transport des Bohrmehls und für schnelle Bohrleistungen



Durch die 4 x 90°-Geometrie der HM-Schneiden stellen auch Armierungen in Beton kein Problem dar



Zentrierspitze mit 130°-Winkel für punktgenaues Anbohren



Verschleißmarken geben die Sicherheit für die fortwährende Präzision von Bohrlöchern für Ankerdübel

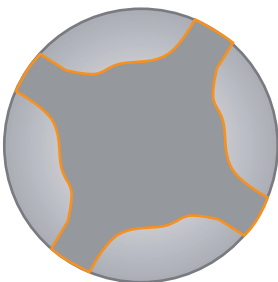

Optimierte Spiralkernstärke für weniger Vibration und bessere Bruchsicherheit



Großvolumige Spiralgeometrie sorgt für schnellen Abtransport des Bohrmehls

Bohrer SDS-PLUS

NEMESIS Hammerbohrer

4-Schneider Hammerbohrer mit dynamischer Bohrspitze und einzigartiger Schneidgeometrie.

Durchmesser mm	Länge mm	Arbeitslänge mm	Best.-Nr.	Preis zzgl. MwSt.
5	110	50	B-11623	5,00
5	160	100	B-11639	5,00
5,5	110	50	B-11645	5,00
5,5	160	100	B-11651	5,00
6	110	50	B-11667	5,00
6	160	100	B-11673	5,00
6	210	150	B-11689	6,90
6	260	200	B-11695	8,50
6	310	250	B-11704	10,90
6,5	160	100	B-11710	6,90
6,5	210	150	B-11726	9,50
6,5	260	200	B-11732	12,50
6,5	310	250	B-11748	13,50
7	110	50	B-11754	5,90
7	160	100	B-11760	6,90
8	110	50	B-11776	5,90
8	160	100	B-11782	6,90
8	210	150	B-11798	6,90
8	260	200	B-11807	8,50
8	310	250	B-13328	10,90
8	460	400	B-13708	19,50
10	110	50	B-11813	6,90
10	160	100	B-11829	6,90
10	210	150	B-11835	7,50
10	260	200	B-11841	9,50
10	310	250	B-11857	10,90
10	450	400	B-11863	19,50
12	160	100	B-11879	7,50
12	210	150	B-11885	9,50
12	260	200	B-11891	10,00
12	310	250	B-11900	13,50
12	450	400	B-11916	20,90
14	160	100	B-11922	10,00
14	210	150	B-11938	13,50
14	310	250	B-11944	16,90
14	450	400	B-11950	21,90
14	260	200	B-12429	15,90
14	1000	950	B-13356	64,90
16	160	100	B-13362	16,90
16	210	150	B-13378	18,50
16	260	200	B-13384	20,90
16	310	250	B-13390	21,90
16	450	400	B-13409	27,90
16	1000	950	B-13415	72,90



NEMESIS Hammerbohrer

4-Schneider Hammerbohrer mit dynamischer Bohrspitze und einzigartiger Schneidgeometrie.



Durchmesser mm	Länge mm	Arbeitslänge mm	Best.-Nr.	Preis zzgl. MwSt.
18	250	200	B-12055	27,90
18	450	400	B-12061	33,90
20	250	200	B-12077	31,90
20	450	400	B-12083	36,90
22	450	400	B-12099	45,90
24	250	200	B-12108	45,90
24	450	400	B-12114	50,90
25	250	200	B-12120	50,90
25	450	400	B-12136	54,90
28	250	200	B-12142	54,90
28	450	400	B-12158	72,90
30	250	200	B-12164	59,90
30	450	400	B-12170	74,90

NEMESIS Hammerbohrer 5er Pack

Inhalt jeweils 5 Stück mit gleichem Durchmesser.



Länge mm	Durchmesser mm	Arbeitslänge mm	Best.-Nr.	Preis zzgl. MwSt.
110	5	50	B-13714	23,50
110	5,5	50	B-13720	23,50
110	6	50	B-13736	23,50
160	6	100	B-12572	24,50
210	6	150	B-13742	31,90
160	6,5	100	B-13758	31,90
110	8	50	B-13764	27,90
160	8	100	B-12588	28,90
210	8	150	B-13770	31,90
160	10	100	B-12594	31,90
210	10	150	B-13786	36,90
160	12	100	B-13792	36,90
210	12	150	B-13801	44,90

NEMESIS Hammerbohrer Set

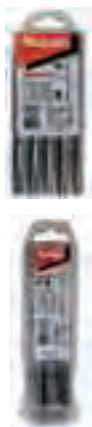

Inhalt	Best.-Nr.	Preis zzgl. MwSt.
Je 1 x Ø 5, 6 mm x 110 mm und je 1 x Ø 6, 8, 10 mm x 160 mm	B-11994	28,90
1 x Ø 5 mm, 3 x Ø 6 mm, 3 x Ø 8 mm, 3 x Ø 10 mm, 2 x Ø 12 mm - 160 mm lang	B-12005	66,90

NEU**VPLUS Hammerbohrer**

Der V-PLUS setzt neue Leistungsmaßstäbe Er ist die konsequente Weiterentwicklung des millionenfach bewährten 4 PLUS Hammerbohrers. Die Bohrgeschwindigkeit wurde gegenüber dem 4 PLUS Hammerbohrer um bis zu 12% gesteigert. Auch für Akkubohrhämmer hervorragend geeignet Der V-PLUS ist damit der überzeugende Hammerbohrer der nächsten Generation.

Power Breaker Schneidkanten:

„Zerstörungseffekt“ Verursachen Mikro-Risse im zu bohrenden Material Sorgen für eine spürbar verbesserte Bohrgeschwindigkeit

Größere patentierte Armierungsfasen

Vergrößerte Armierungsfase +35% Optimiertes Bohrverhalten bei Armierungstreffern Wahrscheinlichkeit des Verhakens beim Eisenarmierungstreffer wird erheblich reduziert

Zentrierspitze

Punktgenaues Anbohren. Verhindert Verlaufen auf glatten Oberflächen durch eine Spiralgeometrie mit verschlankten und breiten Spiralarücken gekennzeichnet. Erheblich verbesserte Bohrgeschwindigkeit bei gleichzeitig erhöhter Bruchsicherheit. Reduzierte Reibung durch schmalere Rückenbreiten



Länge mm	Durchmesser mm	Arbeitslänge mm	Best.-Nr.	Preis zzgl. MwSt.
110	4	50	B-47232	3,00
160	4	100	B-47248	3,50
110	5	50	B-46492	2,50
140	5	80	B-47254	3,00
160	5	100	B-46501	3,00
210	5	150	B-47260	6,50
260	5	200	B-47276	7,00
310	5	250	B-47282	8,00
110	5,5	50	B-47298	3,00
160	5,5	100	B-47307	3,50
210	5,5	150	B-47313	4,50
260	5,5	200	B-47329	5,00
310	5,5	250	B-47335	8,50
110	6	50	B-46517	2,50
160	6	100	B-46523	3,00
210	6	150	B-47341	4,50
260	6	200	B-47357	5,00
310	6	250	B-47363	8,00
460	6	400	B-47379	12,00
110	6,5	50	B-47385	3,00
160	6,5	100	B-47391	3,50
210	6,5	150	B-47400	5,00
260	6,5	200	B-47416	6,90
310	6,5	250	B-47422	8,50
110	7	50	B-47438	3,00
160	7	100	B-47444	3,50
210	7	150	B-47450	4,50
250	7	190	B-47466	5,90
110	8	50	B-46539	3,00
160	8	100	B-46545	3,50
210	8	150	B-47472	4,50
260	8	200	B-47488	5,00
310	8	250	B-47494	8,50
400	8	340	B-47503	10,00
460	8	400	B-47519	12,00
600	8	540	B-47525	15,90
160	9	100	B-47531	3,50
210	9	150	B-47547	5,00
160	9,5	100	B-47553	5,00
110	10	50	B-46551	3,50

VPLUS Hammerbohrer

Der V-PLUS setzt neue Leistungsmaßstäbe Er ist die konsequente Weiterentwicklung des millionenfach bewährten 4 PLUS Hammerbohrers. Die Bohrgeschwindigkeit wurde gegenüber dem 4 PLUS Hammerbohrer um bis zu 12% gesteigert. Auch für Akkubohrhämmer hervorragend geeignet Der V-PLUS ist damit der überzeugende Hammerbohrer der nächsten Generation.

Power Breaker Schneidkanten:

„Zerstörungseffekt“ Verursachen Mikro-Risse im zu bohrenden Material Sorgen für eine spürbar verbesserte Bohrgeschwindigkeit

Größere patentierte Armierungsfasen

Vergrößerte Armierungsfase +35% Optimiertes Bohrverhalten bei Armierungstreffern Wahrscheinlichkeit des Verhakens beim Eisenarmierungstreffer wird erheblich reduziert

Zentrierspitze

Punktgenaues Anbohren. Verhindert Verlaufen auf glatten Oberflächen durch eine Spiralgeometrie mit verschlankten und breiten Spiralarücken gekennzeichnet. Erheblich verbesserte Bohrgeschwindigkeit bei gleichzeitig erhöhter Bruchsicherheit. Reduzierte Reibung durch schmalere Rückenbreiten



Länge mm	Durchmesser mm	Arbeitslänge mm	Best.-Nr.	Preis zzgl. MwSt.
160	10	100	B-46567	4,50
210	10	150	B-47569	5,00
260	10	200	B-47575	5,90
310	10	250	B-47581	7,50
350	10	290	B-47597	10,00
450	10	390	B-47606	12,50
600	10	540	B-47612	17,00
800	10	740	B-47628	25,00
1000	10	940	B-47634	38,00
160	11	110	B-47640	5,00
210	11	160	B-47656	7,00
260	11	210	B-47662	7,50
310	11	260	B-47678	10,00
160	12	110	B-46573	5,00
210	12	160	B-47684	5,90
260	12	210	B-47690	6,90
310	12	260	B-47709	8,50
360	12	310	B-47715	10,00
450	12	400	B-47721	12,50
600	12	550	B-47737	20,90
800	12	750	B-47743	28,00
1000	12	950	B-47759	40,00
160	13	110	B-47765	6,90
210	13	160	B-47771	7,50
260	13	210	B-47787	8,50
310	13	260	B-47793	10,00
160	14	110	B-46589	7,50
210	14	160	B-47802	7,50
260	14	210	B-47818	8,50
310	14	260	B-47824	9,50
450	14	400	B-47830	12,50
600	14	550	B-47846	20,90
1000	14	950	B-47852	42,90
160	15	110	B-47868	7,50
210	15	160	B-47874	8,00
260	15	210	B-47880	10,00
450	15	400	B-47896	15,00
160	16	110	B-47905	8,50
210	16	160	B-47911	9,50
260	16	210	B-47927	10,00

VPLUS Hammerbohrer

Der V-PLUS setzt neue Leistungsmaßstäbe Er ist die konsequente Weiterentwicklung des millionenfach bewährten 4 PLUS Hammerbohrers. Die Bohrgeschwindigkeit wurde gegenüber dem 4 PLUS Hammerbohrer um bis zu 12% gesteigert. Auch für Akkubohrhämmer hervorragend geeignet Der V-PLUS ist damit der überzeugende Hammerbohrer der nächsten Generation.

Power Breaker Schneidkanten:

„Zerstörungseffekt“ Verursachen Mikro-Risse im zu bohrenden Material Sorgen für eine spürbar verbesserte Bohrgeschwindigkeit

Größere patentierte Armierungsfasen

Vergrößerte Armierungsfase +35% Optimiertes Bohrverhalten bei Armierungstreffern Wahrscheinlichkeit des Verhakens beim Eisenarmierungstreffer wird erheblich reduziert

Zentrierspitze

Punktgenaues Anbohren. Verhindert Verlaufen auf glatten Oberflächen durch eine Spiralgeometrie mit verschlankten und breiten Spiralarücken gekennzeichnet. Erheblich verbesserte Bohrgeschwindigkeit bei gleichzeitig erhöhter Bruchsicherheit. Reduzierte Reibung durch schmalere Rückenbreiten



Länge mm	Durchmesser mm	Arbeitslänge mm	Best.-Nr.	Preis zzgl. MwSt.
310	16	260	B-47933	10,90
450	16	400	B-47949	19,50
600	16	550	B-47955	21,90
800	16	750	B-47961	30,00
1000	16	950	B-47977	47,00
210	17	160	B-47983	13,50
450	17	400	B-47999	27,00
200	18	150	B-48000	15,90
300	18	250	B-48016	18,50
450	18	400	B-48022	21,90
600	18	550	B-48038	30,90
1000	18	950	B-48044	53,00
200	19	150	B-48050	17,00
450	19	400	B-48066	28,00
200	20	150	B-48072	18,50
300	20	250	B-48088	20,90
450	20	400	B-48094	25,90
600	20	550	B-48103	33,00
800	20	750	B-48119	57,00
1000	20	950	B-48125	62,00
250	22	200	B-48131	23,50
450	22	400	B-48147	31,90
600	22	550	B-48153	40,00
1000	22	950	B-48169	66,90
250	23	200	B-48175	27,00
450	23	400	B-48181	40,00
250	24	200	B-48197	28,90
450	24	400	B-48206	34,90
600	24	550	B-48212	43,00
250	25	200	B-48228	33,90
450	25	400	B-48234	38,90
600	25	550	B-48240	52,00
1000	25	950	B-48256	89,90
250	26	200	B-48262	34,90
450	26	400	B-48278	40,90

VPLUS Hammerbohrer 5er Pack

Länge mm	Durchmesser mm	Arbeitslänge mm	Best.-Nr.	Preis zzgl. MwSt.
110	5	50	B-46492-5	10,90



NEU

VPLUS Hammerbohrer 5er Pack



Länge mm	Durchmesser mm	Arbeitslänge mm	Best.-Nr.	Preis zzgl. MwSt.
110	5,5	50	B-47298-5	13,50
110	6	50	B-46517-5	10,90
160	6	100	B-46523-5	13,50
210	6	150	B-47341-5	19,50
110	6,5	50	B-47385-5	13,50
160	6,5	100	B-47391-5	17,00
110	8	50	B-46539-5	13,50
160	8	100	B-46545-5	17,00
210	8	150	B-47472-5	19,50
160	10	100	B-46567-5	19,50
210	10	150	B-47569-5	22,00
160	12	110	B-46573-5	22,00
210	12	160	B-47684-5	25,90

NEU

VPLUS Hammerbohrer 10er Pack



Länge mm	Durchmesser mm	Arbeitslänge mm	Best.-Nr.	Preis zzgl. MwSt.
110	5	50	B-46492-10	21,90
160	5	100	B-46501-10	27,00
110	6	50	B-46517-10	21,90
160	6	100	B-46523-10	27,00
110	8	50	B-46539-10	27,00
160	8	100	B-46545-10	32,00
110	10	50	B-46551-10	32,00
160	10	100	B-46567-10	37,00
160	12	110	B-46573-10	38,90
210	6	150	B-47314-10	34,80
210	8	150	B-47472-10	37,00
210	10	150	B-47569-10	43,00
210	12	160	B-47684-10	44,90

VPLUS Hammerbohrer 25er Pack



Länge mm	Durchmesser mm	Arbeitslänge mm	Best.-Nr.	Preis zzgl. MwSt.
110	5	50	B-46492-25	53,00
160	5	100	B-46501-25	64,90
160	6	100	B-46523-25	64,90
210	6	150	B-47341-25	92,00
160	8	100	B-46545-25	75,00
210	8	150	B-47472-25	92,00
160	10	100	B-46567-25	92,00
210	10	150	B-47569-25	107,00
160	12	110	B-46573-25	107,00
210	12	160	B-47684-25	122,00

NEU**VPLUS Hammerbohrer 50er Pack**

Länge mm	Durchmesser mm	Arbeitslänge mm	Best.-Nr.	Preis zzgl. MwSt.
110	5	50	B-46492-50	101,90
160	5	100	B-46501-50	122,00
110	6	50	B-46517-50	101,90
160	6	100	B-46523-50	122,00
210	6	150	B-47341-50	175,00
110	8	50	B-46539-50	122,00
160	8	100	B-46545-50	142,00
210	8	150	B-47472-50	175,00
110	10	50	B-46551-50	142,00
160	10	100	B-46567-50	175,00
210	10	150	B-47569-50	200,00
160	12	110	B-46573-50	200,00
210	12	160	B-47684-50	228,00

NEU**VPLUS Hammerbohrer Sortimente**

Inhalt	Best.-Nr.	Preis zzgl. MwSt.
je 1 x Ø 5, 6, 8 mm x 110 mm und je 1 x Ø 6, 8, 10, 12 mm x 160 mm	B-49046	30,90
je 1 x Ø 5, 6, 8 mm x 110 mm und je 1 x Ø 6, 8 mm x 160 mm	B-49052	14,50
je 1 x Ø 5 x 110 mm und je 1 x Ø 6, 8, 10, 12 mm x 160 mm	B-49074	16,90
3 x 6 mm, 4 x 8 mm, 3 x 10 mm, 2 x 12 mm	B-49105	40,00
4 x Ø 5 mm x 110 mm, 5 x Ø 6 mm x 160 mm und 3 x Ø 8 mm x 160 mm	B-49111	33,00
je 1 x Ø 5, 6 mm x 110 mm, je 2 x Ø 6, 8, 10 mm x 160 mm und je 1 x Ø 10, 12 mm x 210 mm	B-49127	35,00
je 1 x Ø 5, 6 mm x 110 mm und je 1 x Ø 6, 8, 10 mm x 160 mm	B-49133	13,00

Staubschutzkappe für Bohrer

Durchmesser mm	Best.-Nr.	Preis zzgl. MwSt.
Für Bohrer 5-8	421342-3	4,50
Für Bohrer 10-12	421664-1	4,50

Meißel SDS-PLUS

Spitzmeißel

Spitzmeißel. Für allgemeine Abbrüche im Bereich Mauerwerk und Beton. Long-Life für höhere Standzeit und höhere Abtragsleistung gegenüber Standard-Meißeln.

Länge mm	Bemerkung	Best.-Nr.	Preis zzgl. MwSt.
250	Long-Life	B-14037	9,50
250	Mit 6-Kant-Schaft (HR2400/HR160D)	P-05505	9,50
250		P-25068	6,90



Flachmeißel

Flachmeißel. Für allgemeine Abbrüche im Bereich Mauerwerk und Beton. Long-Life für höhere Standzeit und höhere Abtragsleistung gegenüber Standard-Meißeln.

Länge mm	Breite mm	Bemerkung	Best.-Nr.	Preis zzgl. MwSt.
250	20	Long-Life	B-14043	9,50
250	22	Mit 6-Kant-Schaft (HR2400/HR160D)	P-05511	9,50
250	20		P-25074	6,90



Breitmeißel

Breitmeißel. Für allgemeine Abbrüche im Bereich Mauerwerk und Beton.

Länge mm	Breite mm	Best.-Nr.	Preis zzgl. MwSt.
Mit 6-Kant-Schaft			
200	40	P-05527	13,50



Hohlmeißel

Zum Erstellen von schmalen Kanälen in Mauerwerk und Beton.

Länge mm	Breite mm	Best.-Nr.	Preis zzgl. MwSt.
Mit 6-Kant-Schaft			
240	22	P-05533	14,50
240	22	P-25080	12,50



Spatmeißel

Zum Abtragen von Fliesen.

Länge mm	Breite mm	Form	Bemerkung	Best.-Nr.	Preis zzgl. MwSt.
200	38	gerade		A-30483	12,50
250	40	gerade	Selbstschärfend	B-14059	21,90
250	60	gerade	Selbstschärfend	B-14065	23,50
250	60	gerade		P-24935	18,75
200	40	gekröpft		P-24941	12,50
250	60	gekröpft		P-24957	19,50



Fugenmeißel

Zum Entfernen und Herauslösen von Mauersteinen.

Länge mm	Breite mm	Stärke mm	Zähnezahl	Best.-Nr.	Preis zzgl. MwSt.
200	32	7	4	P-25096	64,90



Kanalmeissel

Länge mm	Breite mm	Best.-Nr.	Preis zzgl. MwSt.
250	22	P-24963	27,90

Schaber

Zum Entfernen von Farb- und Kleberesten.



Länge mm	Breite mm	Stärke mm	Best.-Nr.	Preis zzgl. MwSt.
160	100	1	A-30106	80,90

Fliesenmeissel

Zum Abtragen von Fliesen.



Länge mm	Breite mm	Bemerkung	Best.-Nr.	Preis zzgl. MwSt.
260	40	Selbstschärfend	B-14071	21,90

Stechbeitel

Länge mm	Breite mm	Best.-Nr.	Preis zzgl. MwSt.
170	20	P-25105	18,50
170	30	P-25111	25,90

Meisselvorsatz

Nur für Meissel mit 6-Kant-Schaft.



Modelle	Best.-Nr.	Preis zzgl. MwSt.
HR160D/HR2400	A-86234	19,50

Zubehör SDS-PLUS**Sortimente**

Inhalt	Best.-Nr.	Preis zzgl. MwSt.
2 x Spitzmeissel 250mm (nicht selbstschärfend), 2xFlachmeissel) 20x250mm (selbstschärfend, 1x Breitmeissel 40x250mm (selbstschärfend)	B-30536	45,90
2 Spitzmeissel, 250 mm, 2 x Flachmeissel 20 x 250 mm	D-08757	23,50
2 Spitzmeissel 250 mm, 2 x Flachmeissel 20 x 250 mm, 1 x Breitmeissel 40 x 250 mm	D-16368	35,25
1 x Spitzmeissel 140 mm, 1 x Spitzmeissel 250 mm, 1 x Flachmeissel 20 x 140 mm, 1 x Flachmeissel 20 x 250 mm, 1 x Breitmeissel 40 x 250 mm, je 1 x Bohrer 5, 6, 8, 10 x 110 mm, 6, 8, 10, 12 x 160 mm, 8, 10 x 210 mm, 12, 14 x 260mm	D-19180	36,90
1 x Spitzmeissel 250 mm, 1 x Flachmeissel 20 x 250 mm, je 1 x Bohrer 5, 6, 7, 8 x 110 mm, 6, 7, 8, 10, 12, 14, 16 x 160 mm	D-20111	31,75

Sortimente



Inhalt	Best.-Nr.	Preis zzgl. MwSt.
2 x Spitzmeißel 250mm, 2 x Flachmeißel 20 x 250mm, 1 x Flachmeißel 40 x 250mm	D-42379	27,90
1 x Spitzmeißel 250 mm, 1 x Flachmeißel 20 x 250 mm, je 1 x Bohrer 5, 6, 7, 8 x 110 mm, 6, 7, 8, 10, 12, 14, 16 x 160 mm	D-42400	30,90
1 x Spitzmeißel 140 mm, 1 x Spitzmeißel 250 mm, 1 x Flachmeißel 20 x 140 mm, 1 x Flachmeißel 20 x 250 mm, 1 x Breitmeißel 40 x 250 mm, je 1 x Bohrer 5, 6, 8, 10 x 110 mm, 6, 8, 10, 12 x 160 mm, 8, 10 x 210 mm, 12, 14 x 260mm	D-42444	44,90



Bohrkronen

Universelle Hartmetallbestückte Bohrkronen für den Einsatz in Mauerwerk, Stein und Kalksandstein. Für den Einsatz in SDS-PLUS Kombi- und Bohrhämmern.



Länge mm	Durchmesser mm	Bohrtiefe mm	Zähnezahl	Best.-Nr.	Preis zzgl. MwSt.
80	40	60	6	P-26191	69,90
80	50	60	6	P-26200	74,90
72	65	60	6	P-26216	83,90
72	80	60	6	P-26222	101,90

Bohrkronen Zubehör



Bezeichnung	Bemerkung	Werkzeugaufnahme	Abgangsseite	Best.-Nr.	Preis zzgl. MwSt.
Zentrierbohrer	Ø 8 x 120mm			P-64347	6,90
Aufnahmeschaft	110mm lang	SDS-PLUS	M16	P-67745	21,90

Schmiermittel



Bezeichnung	Inhalt	Best.-Nr.	Preis zzgl. MwSt.
Bohrer-/Meißelfett	100 ml	194683-7	7,50
Bohrhammerfett	30 g	P-08361	5,90

Bohrer SDS-MAX



NEMESIS-Bohrer

4-Schneider Hammerbohrer mit dynamischer Bohrspitze und einzigartiger Schneidengeometrie. Speziell entwickelte robuste Kopfgeometrie mit optimaler 4x90° Symmetrie der Hartmetallschneiden mit bis zu 50% mehr Hartmetallanteil. Die Zentrierspitze hat einen 130° Spitzenwinkel. Optimierte Spiralkernstärke, 4 gleichmäßig arbeitende Spiralkanten sorgen für angenehme Laufruhe und geringen Spiralverschleiß.

Länge mm	Durchmesser mm	Arbeitslänge mm	Best.-Nr.	Preis zzgl. MwSt.
340	12	200	B-19897	33,90
540	12	400	B-19906	38,90
740	12	600	B-19912	50,90
340	14	200	B-19928	36,90
540	14	400	B-19934	42,90
340	15	200	B-19940	38,90
540	15	400	B-19956	44,90

NEMESIS-Bohrer

4-Schneider Hammerbohrer mit dynamischer Bohrspitze und einzigartiger Schneidengeometrie. Speziell entwickelte robuste Kopfgeometrie mit optimaler 4x90° Symmetrie der Hartmetallschneiden mit bis zu 50% mehr Hartmetallanteil. Die Zentrierspitze hat einen 130° Spitzenwinkel. Optimierte Spiralkernstärke, 4 gleichmäßig arbeitende Spiralarücken sorgen für angenehme Laufruhe und geringen Spiralverschleiß.



Länge mm	Durchmesser mm	Arbeitslänge mm	Best.-Nr.	Preis zzgl. MwSt.
340	16	200	B-19962	40,90
540	16	400	B-19978	45,90
940	16	800	B-19984	66,90
340	18	200	B-19990	42,90
540	18	400	B-20002	50,90
940	18	800	B-20018	77,90
320	20	200	B-20024	44,90
520	20	400	B-20030	52,90
920	20	800	B-20046	83,90
320	22	200	B-20052	45,90
520	22	400	B-20068	54,90
920	22	800	B-20074	89,90
320	24	200	B-20080	56,90
520	24	400	B-20096	61,90
320	25	200	B-20105	59,90
520	25	400	B-20111	66,90
920	25	800	B-20127	96,90
520	26	400	B-20133	69,90
370	28	250	B-20149	66,90
570	28	450	B-20155	77,90
670	28	550	B-20161	101,90
920	28	800	B-20177	118,90
370	30	250	B-20183	77,90
570	30	450	B-20199	89,90
370	32	250	B-20208	83,90
570	32	450	B-20214	101,90
920	32	800	B-20220	118,90
370	35	250	B-20236	96,90
570	35	450	B-20242	112,90
670	35	550	B-20258	124,90
920	35	800	B-20264	161,00
370	38	250	B-20270	114,90
570	38	450	B-20286	129,90
370	40	250	B-20292	133,90
570	40	450	B-20301	145,00
920	40	800	B-20317	198,00
570	45	450	B-20323	214,00
570	50	450	B-42896	199,00
570	52	450	B-20339	225,00

Standard Bohrer

2-Schneider Hammerbohrer

Länge mm	Durchmesser mm	Arbeitslänge mm	Best.-Nr.	Preis zzgl. MwSt.
340	12	200	D-33875	7,50



Standard Bohrer

2-Schneider Hammerbohrer



Länge mm	Durchmesser mm	Arbeitslänge mm	Best.-Nr.	Preis zzgl. MwSt.
540	12	400	D-33881	10,90
340	14	200	D-33897	8,50
540	14	400	D-33906	12,50
340	15	200	D-33912	9,50
540	15	400	D-33928	12,50
340	16	200	D-33934	9,50
540	16	400	D-33940	13,50
340	18	200	D-33956	10,90
540	18	400	D-33962	14,50
340	20	200	D-33978	12,50
540	20	400	D-33984	16,90
320	22	200	D-33990	13,50
540	22	400	D-34001	18,50
320	24	200	D-34017	14,50
540	24	400	D-34023	19,50
340	25	200	D-34039	14,50
540	25	400	D-34045	19,50
370	28	250	D-34051	15,90
540	28	450	D-34067	27,90
370	30	250	D-34073	19,50
570	30	450	D-34089	33,90
370	32	250	D-34095	25,90
570	32	450	D-34104	34,90
370	35	250	D-34110	31,90
570	35	450	D-34126	40,90
370	38	250	D-34132	42,90
570	38	450	D-34148	50,90
370	40	250	D-34154	45,90
570	40	450	D-34160	54,90

Meißel SDS-MAX

Spitzmeißel

Spitzmeißel. Für allgemeine Abbrüche im Bereich Ziegel und Beton.



Länge mm	Best.-Nr.	Preis zzgl. MwSt.
280	P-16237	8,50
400	P-16243	10,90
600	P-16259	15,90

Spitzmeißel Selbstschärfend

Deutlich höhere Standzeit, aufgrund der selbstschärfenden Eigenschaft in Verbindung mit der neuartigen Form (kein extra Nachschärfen notwendig).

Länge mm	Bemerkung	Best.-Nr.	Preis zzgl. MwSt.
400	Spezielle Bruchgeometrie	B-23064	18,50

Flachmeissel

Flachmeissel. Für allgemeine Abbrüche im Bereich Ziegel und Beton.



Länge mm	Breite mm	Best.-Nr.	Preis zzgl. MwSt.
280	24	P-16265	8,50
400	24	P-16271	10,90
600	24	P-16287	15,90

Flachmeissel Selbstschärfend / Dämpfungszone

Deutlich höhere Standzeit, aufgrund der selbstschärfenden Eigenschaft in Verbindung mit der neuartigen Form (kein extra Nachschärfen notwendig).



Länge mm	Breite mm	Best.-Nr.	Preis zzgl. MwSt.
400	25	B-14009	12,50

Breitmeissel



Länge mm	Breite mm	Best.-Nr.	Preis zzgl. MwSt.
360	50	P-16302	15,90
300	80	P-16318	24,50

Fliesenmeissel Selbstschärfend

Deutlich höhere Standzeit, aufgrund der selbstschärfenden Eigenschaft in Verbindung mit der neuartigen Form (kein extra Nachschärfen notwendig).



Länge mm	Breite mm	Best.-Nr.	Preis zzgl. MwSt.
300	50	B-14021	21,90

Hohlmeissel



Länge mm	Breite mm	Best.-Nr.	Preis zzgl. MwSt.
300	26	P-16293	27,90
380	35	P-16330	50,90

Fugenmeissel



Länge mm	Breite mm	Stärke mm	Zähnezahl	Best.-Nr.	Preis zzgl. MwSt.
280	38	7	5	P-16346	74,90

Spatmeissel



Länge mm	Breite mm	Best.-Nr.	Preis zzgl. MwSt.
400	110	P-23721	54,90

Spatmeissel Selbstschärfend

Deutlich höhere Standzeit, aufgrund der selbstschärfenden Eigenschaft in Verbindung mit der neuartigen Form (kein extra Nachschärfen notwendig).



Länge mm	Breite mm	Best.-Nr.	Preis zzgl. MwSt.
350	50	B-14015	21,90

Spatmeissel gekröpft



Länge mm	Breite mm	Best.-Nr.	Preis zzgl. MwSt.
300	50	P-16324	24,50

Asphaltmeissel



Länge mm	Breite mm	Best.-Nr.	Preis zzgl. MwSt.
400	90	P-25149	48,90

Sortimente



Inhalt	Best.-Nr.	Preis zzgl. MwSt.
Spitzmeissel 280mm, Spitzmeissel 400mm, Flachmeissel 280mm, Flachmeissel 400mm	P-18013	72,90

Kronen SDS-MAX

Durchbruchkronen

Makita Durchbruchkronen für den Bohrbereich 45-80mm in Beton, Stein, Naturstein. Durch zentrierte HM Schneiden am Bohrkopf ist ein schneller Bohrfortschritt gewährleistet. Das geringe Gewicht der Krone ermöglicht einen schnellen Abtrag des Bohrmehls. Für Kombihämmer ab der 5 kg Klasse geeignet. Einteilige Konstruktion.



Länge mm	Durchmesser mm	Arbeitslänge mm	Best.-Nr.	Preis zzgl. MwSt.
550	45	450	P-21901	298,00
990	45	850	P-21917	337,00
550	55	450	P-21923	299,00
990	55	850	P-21939	353,00
550	65	450	P-21945	390,00
990	65	850	P-21951	427,00
550	80	450	P-21967	437,00
990	80	850	P-21973	480,00

Fräskronen

Makita Fräskronen für den Bohrbereich 35-90mm in Beton, Stein, Naturstein. Durch zentrierte HM Schneiden am Bohrkopf ist ein schneller Bohrfortschritt gewährleistet. Das geringe Gewicht der Krone ermöglicht einen schnellen Abtrag des Bohrmehls. Für Kombihämmer ab der 5 kg Klasse geeignet. Mehrteilige Konstruktion. Benötigt Aufnahmeschaft, Gewindebolzen und Ratioverlängerung.



Durchmesser mm	Best.-Nr.	Preis zzgl. MwSt.
40	P-03844	189,00
50	P-03850	214,00
68	P-03866	249,00
80	P-03872	283,00

Fräskronen

Makita Fräskronen für den Bohrbereich 35-90mm in Beton, Stein, Naturstein. Durch zentrierte HM Schneiden am Bohrkopf ist ein schneller Bohrfortschritt gewährleistet. Das geringe Gewicht der Krone ermöglicht einen schnellen Abtrag des Bohrmehls. Für Kombihämmer ab der 5 kg Klasse geeignet. Mehrteilige Konstruktion. Benötigt Aufnahmeschaft, Gewindebolzen und Ratioverlängerung.



Durchmesser mm	Best.-Nr.	Preis zzgl. MwSt.
35	P-04008	185,00
55	P-04014	225,00
60	P-04020	248,00
90	P-04036	390,00

Fräskronen Zubehör

Bezeichnung	Bemerkung	Best.-Nr.	Preis zzgl. MwSt.
Adapter auf SDS-MAX	Länge 185mm	P-03888	83,90
Verlängerung	Ø25 x 280mm	P-03925	133,90
Gewindebolzen	60mm	P-03931	20,90

Bohrkronen

Hartmetallbestückte Bohrkronen für den Einsatz in Mauerwerk, Stein und Kalksandstein. Für Kombihämmer ab der 5 kg Klasse.



Durchmesser mm	Bohrtiefe mm	Zähnezahl	Best.-Nr.	Preis zzgl. MwSt.
40	60	4	P-03779	133,90
50	60	4	P-03785	145,00
65	60	6	P-03791	175,00
80	60	8	P-03800	192,00
90	60	10	P-03816	225,00
100	60	10	P-03822	265,00
125	60	14	P-16374	287,00

Bohrkronen Zubehör

Bezeichnung	Bemerkung	Best.-Nr.	Preis zzgl. MwSt.
Auswurfkeil	140mm	P-03763	7,50
Zentrierbohrer	Ø 11x120mm	P-03838	13,50
Auswurfstift	75mm	P-04042	5,90
Aufnahmeschaft auf SDS-MAX	Länge 220mm	P-16994	66,90
Aufnahmeschaft auf SDS-MAX	Länge 420mm	P-17005	101,90

Zubehör SDS-MAX

Stockerplatten

Bezeichnung	Länge mm	Breite mm	Best.-Nr.	Preis zzgl. MwSt.
Stockerplatte	60	60	P-03947	74,90
Adapter auf SDS-MAX	220		P-16352	54,90

Schmiermittel



Inhalt	Bezeichnung	Best.-Nr.	Preis zzgl. MwSt.
100 ml	Bohrer-/Meißelfett	194683-7	7,50
30 g	Bohrhammerfett	P-08361	5,90

Sortimente



Inhalt L	Selbstschärfend	Best.-Nr.	Preis zzgl. MwSt.
2xSpitzmeißel 400mm (selbstschärfend), 2xFlachmeißel 25x400mm (nicht selbstschärfend), 1xBreitmeißel 40x300mm (selbstschärfend)	•	B-30520	64,90
Jeweils 1xBohrer 16x540mm, 20x520mm, 25x520mm		B-36158	139,90
Bohrer 18/20/22/25x540 1xSpitzmeißel 400mm, 1xFlachmeißel 25x400mm, 1xBreitmeißel 50x400mm		D-40571	84,50
Bohrer 18/20/22/25x540 2xFlachmeißel 25x400mm, 1xSpitzmeißel 400mm		D-42494	93,00

Meißel TYP BOSCH 19MM (GKW)

Spitzmeißel



Länge mm	Best.-Nr.	Preis zzgl. MwSt.
300	P-13122	18,50
450	P-13138	25,90

Flachmeißel



Länge mm	Breite mm	Best.-Nr.	Preis zzgl. MwSt.
300	26	P-13144	20,90
450	26	P-13150	25,90

Breitmeißel



Länge mm	Breite mm	Best.-Nr.	Preis zzgl. MwSt.
300	50	P-13166	38,90

Zubehör TYP BOSCH 19mm (GKW)

Spatenmeissel



Länge mm	Breite mm	Best.-Nr.	Preis zzgl. MwSt.
400	110	P-13172	89,90

Hohlmeissel



Länge mm	Breite mm	Best.-Nr.	Preis zzgl. MwSt.
250	22	P-13188	30,90
300	26	P-13194	44,90

Fugenmeissel mit Gleiter



Länge mm	Breite mm	Best.-Nr.	Preis zzgl. MwSt.
380	35	P-13219	99,00

Kronen

Bohrkronen Zubehör



Bezeichnung	Bemerkung	Best.-Nr.	Preis zzgl. MwSt.
Aufnahmeschaft für GKW	216mm	P-03707	59,90
Aufnahmeschaft für GKW	436mm	P-03713	86,90
Auswurfkeil	140mm	P-03763	7,50
Zentrierbohrer	Ø 11x120mm	P-03838	13,50
Auswurfstift	75mm	P-04042	5,90

Fräskronen Zubehör



Bezeichnung	Bemerkung	Best.-Nr.	Preis zzgl. MwSt.
Aufnahmeschaft für GKW	175mm	P-03894	66,90
Verlängerung	Ø25 x 280mm	P-03925	133,90
Gewindebolzen	60mm	P-03931	20,90

Meißel

Spitzmeißel

	Länge mm	Best.-Nr.	Preis zzgl. MwSt.
	280	P-13035	14,50
	450	P-13041	21,90

Flachmeißel

	Länge mm	Breite mm	Best.-Nr.	Preis zzgl. MwSt.
	280	25	P-13057	14,50
	450	24	P-13063	23,50

Breitmeißel

	Länge mm	Breite mm	Best.-Nr.	Preis zzgl. MwSt.
	280	45	P-13079	23,50

Spatenmeißel

	Länge mm	Breite mm	Best.-Nr.	Preis zzgl. MwSt.
	400	110	P-13085	89,90

Hohlmeißel





	Länge mm	Breite mm	Best.-Nr.	Preis zzgl. MwSt.
	280	22	P-13091	34,90

Fugenmeißel mit Gleiter



	Länge mm	Breite mm	Best.-Nr.	Preis zzgl. MwSt.
	380	35	P-13100	74,90

Kronen

Bohrkronen Zubehör

	Bezeichnung	Bemerkung	Best.-Nr.	Preis zzgl. MwSt.
	Aufnahmeschaft	180mm	P-03729	64,90
	Aufnahmeschaft	450mm	P-03735	83,90
	Auswurfkeil	140mm	P-03763	7,50
	Zentrierbohrer	Ø 11x120mm	P-03838	13,50
	Auswurfstift	75mm	P-04042	5,90

Fräskronen Zubehör

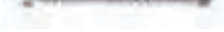
	Bezeichnung	Bemerkung	Best.-Nr.	Preis zzgl. MwSt.
	Adapter für Makita Sechskantaufnahme	160mm	P-03903	66,90
	Verlängerung	Ø25 x 280mm	P-03925	133,90
	Gewindebolzen	60mm	P-03931	20,90

Meissel mit 21mm Schaft

Spitzmeissel

	Länge mm	Best.-Nr.	Preis zzgl. MwSt.
	300	P-13231	18,50
	380	P-13247	20,90
	460	P-13253	23,50
	600	P-13269	27,90

Flachmeissel

	Länge mm	Breite mm	Best.-Nr.	Preis zzgl. MwSt.
	300	21	P-13275	21,90
	380	25	P-13281	23,50
	450	25	P-13297	24,50
	600	21	P-13306	28,90

Breitmeissel

	Länge mm	Breite mm	Best.-Nr.	Preis zzgl. MwSt.
	300	50	P-05452	33,90
	300	75	P-13312	40,90

Spatenmeissel



Länge mm	Breite mm	Best.-Nr.	Preis zzgl. MwSt.
450	100	P-05468	89,90
310	140	P-13328	89,90

Fugenmeissel mit Gleiter



Länge mm	Breite mm	Best.-Nr.	Preis zzgl. MwSt.
380	35	P-13334	89,90

Kronen

 Zubehör
19mm

Bohrkronen Zubehör



Bezeichnung	Bemerkung	Best.-Nr.	Preis zzgl. MwSt.
Aufnahmeschaft		P-03741	64,90
Aufnahmeschaft	450mm	P-03757	75,95
Auswurfkeil	140mm	P-03763	7,50
Zentrierbohrer	Ø 11x120mm	P-03838	13,50
Auswurfstift	75mm	P-04042	5,90

Fräskronen Zubehör



Bezeichnung	Bemerkung	Best.-Nr.	Preis zzgl. MwSt.
Aufnahmeschaft		P-03741	64,90
Aufnahmeschaft	450mm	P-03757	75,95
Zentrierbohrer	Ø 11x120mm	P-03838	13,50
Adapter für Fräskrone	190mm	P-03919	50,50
Verlängerung	Ø25 x 280mm	P-03925	133,90
Gewindebolzen	60mm	P-03931	20,90

Meissel 30 mm Makita

Spitzmeissel



Modelle	Bemerkung	Länge mm	Best.-Nr.	Preis zzgl. MwSt.
HM1317C	Selbstschärfend	400	B-10388	45,95
HM1317C, HM1400		400	P-05549	42,90
HM1317C, HM1400		700	P-05561	52,90
HM1317C, HM1400		1000	P-05577	77,90

Flachmeissel



Modelle	Länge mm	Breite mm	Best.-Nr.	Preis zzgl. MwSt.
HM1317C	700	32	P-05583	52,90
HM1317C	1000	32	P-05599	77,90
HM1317C	400	32	P-13487	42,90
HM1400	400	115	P-13493	96,90
HM1400	400	30	P-13502	42,90
HM1317C	400	115	P-13518	86,90

Spatenmeissel



Modelle	Länge mm	Breite mm	Best.-Nr.	Preis zzgl. MwSt.
HM1317C	400	125	P-05555	112,90
HM1400	400	125	P-05608	112,90

Zubehör 30 mm MAKITA

Stamperplatten



Bemerkung	Modelle	Durchmesser mm	Best.-Nr.	Preis zzgl. MwSt.
incl.Aufnahmeschaft	HM1317C, HM1400	200	A-31485	112,90

Schmiermittel



Inhalt	Bezeichnung	Best.-Nr.	Preis zzgl. MwSt.
100 ml	Bohrer-/Meißelfett	194683-7	7,50
30 g	Bohrhammerfett	P-08361	5,90

Staubschutz

Bezeichnung	Modelle	Best.-Nr.	Preis zzgl. MwSt.
Staubschutzkappe	HM1317C, HM1400	P-05446	5,00

Meißel 1 1/8 TYP BOSCH

Spitzmeißel

Modelle	Länge mm	Bemerkung	Best.-Nr.	Preis zzgl. MwSt.
HM1810	400	Selbstschärfend	B-10372	38,90
HM1317CB, HM1810	400		P-05692	38,90

Flachmeißel

Modelle	Länge mm	Breite mm	Best.-Nr.	Preis zzgl. MwSt.
HM1317CB, HM1810	400	32	P-05723	35,25

Breitmeißel

Modelle	Länge mm	Breite mm	Best.-Nr.	Preis zzgl. MwSt.
HM1317CB, HM1810	400	80	P-05701	72,90



Spatenmeißel

Modelle	Länge mm	Breite mm	Best.-Nr.	Preis zzgl. MwSt.
HM1317CB, HM1810	400	125	P-05717	101,90

 Zubehör
30mm

Zubehör 1 1/8 TYP BOSCH

Stamperplatten

Modelle	Bemerkung	Durchmesser mm	Best.-Nr.	Preis zzgl. MwSt.
HM1810	incl.Aufnahmeschaft	200	798385-3	202,00



Sonstiges

Bezeichnung	Best.-Nr.	Preis zzgl. MwSt.
Radsatz zu Transportkarre D-26294	D-26319	22,50
Transportkarre	D-54972	125,00

Zubehör

▣ Bohren (Holz/Metall/Mauerwerk)

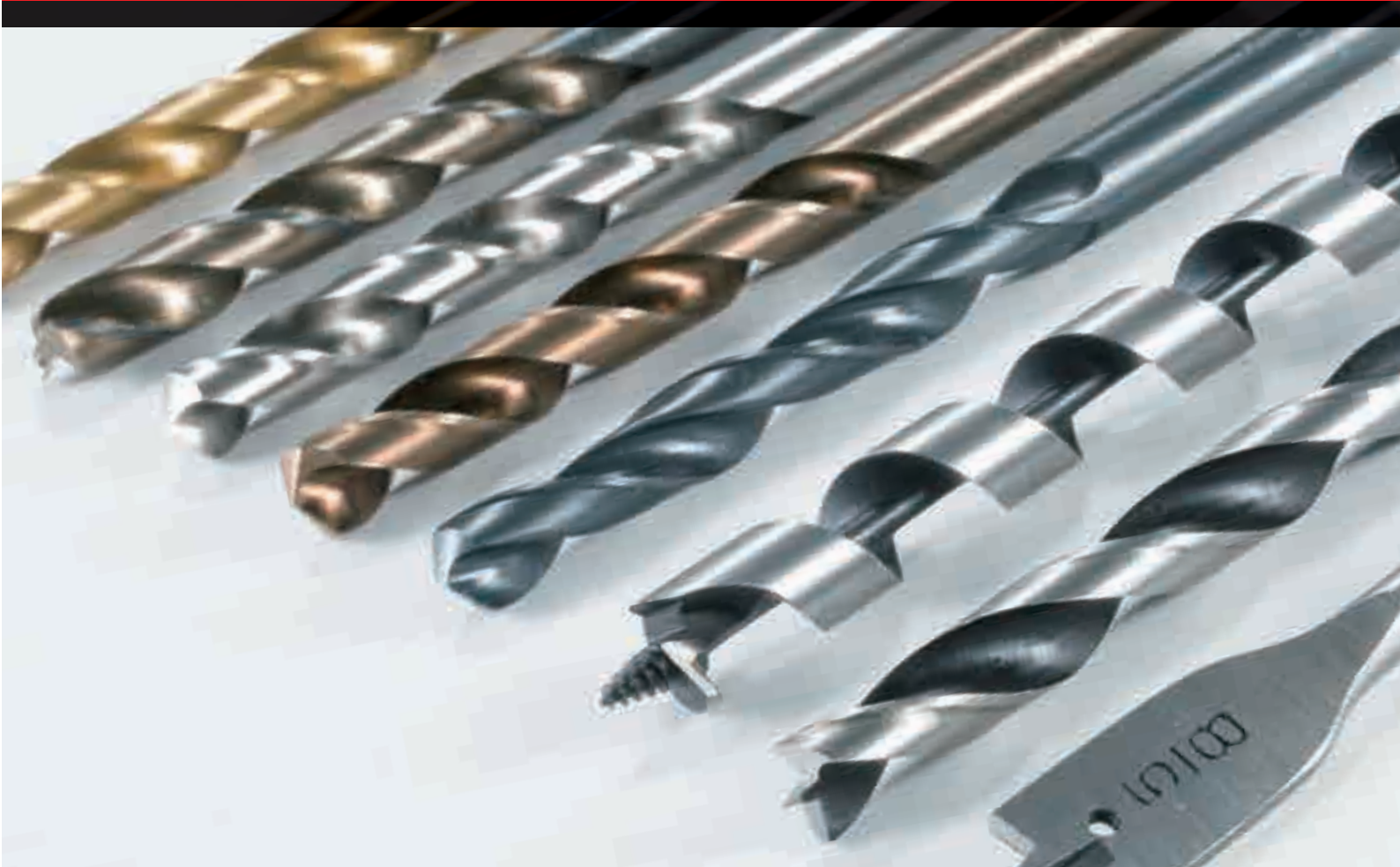





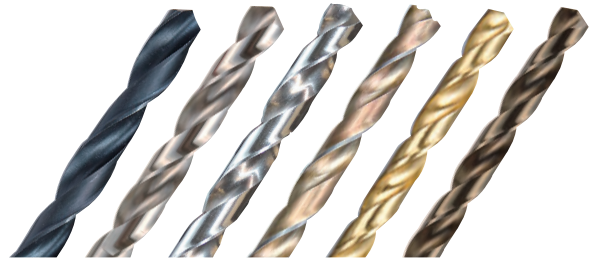

Zubehör

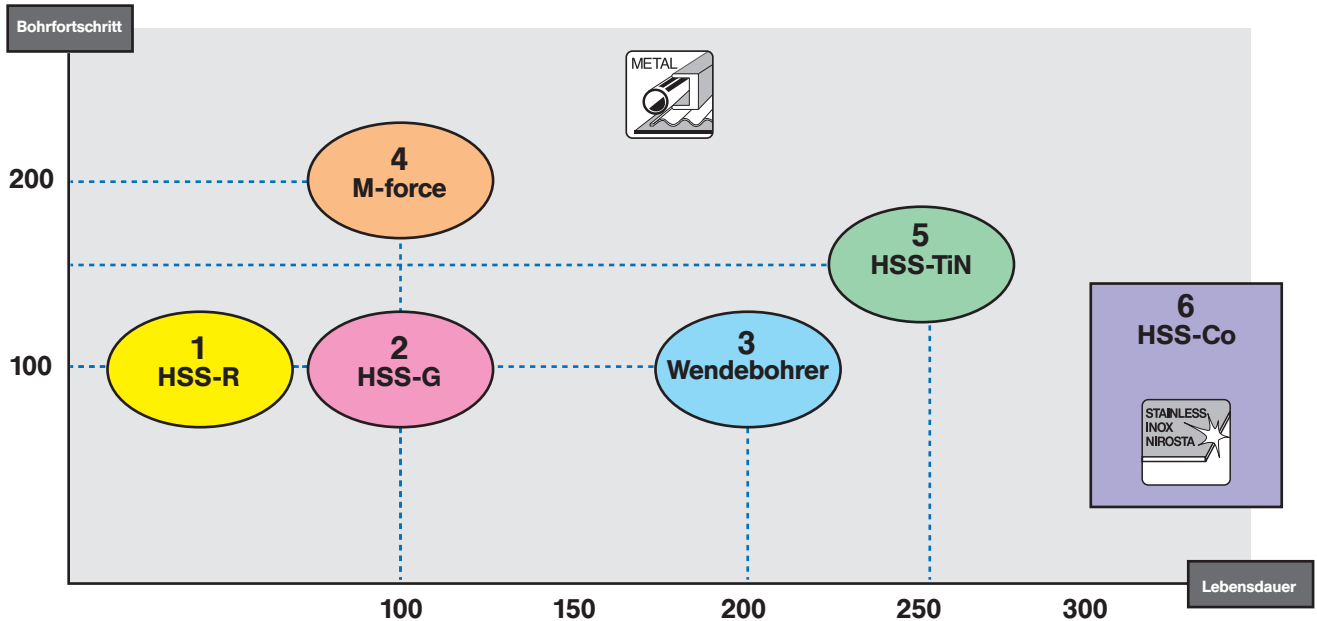
HSS Metallbohrer



Übersicht



Beschreibung	A	B	C	D	E
	Material	Herstellung	Geometrie	Oberflächenfarbe	Schaft
1 HSS-R Metallbohrer 	HSS	Gerollt	Chisel edge 118°	Schwarz Oxid	Zylindrisch
2 HSS-G Metallbohrer 	HSS	Gewalzt	Chisel edge 118°	glänzend	Zylindrisch
3 Wendebohrer 	HSS	Gewalzt	Split point 135°	glänzend	Zylindrisch
4 M-force Metallbohrer 	HSS	Gewalzt	M-Schliff	Bernstein	Zylindrisch mit abgeflachter Fläche
5 HSS-TiN Metallbohrer 	HSS	Gewalzt	Split point 135°	Titan Überzug	Zylindrisch oder Sechskant
6 HSS-Co Metallbohrer 	HSS-Co5%	Gewalzt	Split point 135°	Bernstein	Zylindrisch

Material Übersicht

AA : Optimal

A : Möglich

Beschreibung	Material						
	Holz	Kunststoff	NE-Metalle	Blech	Gusseisen	Legierung	Edelstahl
1 HSS-R Metallbohrer	A	AA		A	AA		
2 HSS-G Metallbohrer	A	AA	AA	AA	AA	AA	A
3 Wendebohrer	A	AA	AA	AA			
4 M-force Metallbohrer	A	AA	AA	AA	AA	AA	A
5 HSS-TiN Metallbohrer	A	AA	AA	AA	AA	AA	A
6 HSS-Co Metallbohrer			A	A	AA	AA	AA

Holz

1er Pack Flachbohrer

Holzflachbohrer mit Zentrierspitze und Sechskantschaft. Geeignet zum Bohren in mittelharten und weichen Hölzern, Sperrholz und Laminat.



Länge mm	Durchmesser mm	Best.-Nr.	Preis zzgl. MwSt.
150	6,0	D-07674	1,40
150	8,0	D-07680	1,40
150	10,0	D-07696	1,40
150	12,0	D-07705	1,40
150	14,0	D-07711	1,40
150	15,0	D-07727	1,40
150	16,0	D-07733	1,40
150	18,0	D-07749	1,40
150	20,0	D-07755	1,50
150	22,0	D-07761	1,50
150	24,0	D-07777	1,50
150	25,0	D-07783	1,90
160	26,0	D-07799	1,90
160	28,0	D-07808	2,20
160	30,0	D-07814	2,20
160	32,0	D-07820	2,20
160	34,0	D-07836	2,50
160	35,0	D-07842	2,50
160	36,0	D-07858	2,50

1er Pack Schlangenbohrer

Holzschlangenbohrer mit selbstzentrierender Gewindespitze und Vorschneider. Mit Sechskantschaft.



Durchmesser mm	Länge mm	Best.-Nr.	Preis zzgl. MwSt.
6,0	200	D-07238	3,00
6,0	250	D-07331	3,00
8,0	250	D-07347	3,00
8,0	200	D-07244	3,00
8,0	400	D-07434	5,00
8,0	450	D-07559	6,90
10,0	450	D-07565	5,00
10,0	400	D-07440	5,00
10,0	200	D-07250	3,50
10,0	250	D-07353	3,50
12,0	250	D-07369	4,50
12,0	200	D-07266	3,50
12,0	400	D-07456	6,90
12,0	450	D-07571	6,90
14,0	450	D-07587	7,50
14,0	400	D-07462	6,90
14,0	200	D-07272	4,50
14,0	250	D-07375	5,00
16,0	250	D-07381	5,00
16,0	200	D-07288	5,00

1er Pack Schlangenbohrer

Holzschlagenbohrer mit selbstzentrierender Gewindespitze und Vorschneider. Mit Sechskantschaft.



Durchmesser mm	Länge mm	Best.-Nr.	Preis zzgl. MwSt.
16,0	400	D-07478	7,50
16,0	450	D-07593	9,50
18,0	450	D-07602	9,50
18,0	400	D-07484	8,50
18,0	200	D-07294	5,00
18,0	250	D-07397	5,00
20,0	250	D-07406	5,90
20,0	200	D-07303	5,00
20,0	400	D-07490	9,50
20,0	450	D-07618	12,50
22,0	450	D-07624	12,50
22,0	400	D-07509	10,00
22,0	200	D-07319	6,90
22,0	250	D-07412	6,90
24,0	250	D-07428	6,90
24,0	200	D-07325	6,90
24,0	400	D-07515	12,50
24,0	450	D-07630	13,50
26,0	450	D-07646	15,90
26,0	400	D-07521	12,50
28,0	400	D-07537	15,90
28,0	450	D-07652	20,90
30,0	450	D-07668	24,50
30,0	400	D-07543	20,90

1er Pack Holzbohrer CV mit Zentrierspitze

Holzbohrer mit Zentrierspitze. Geeignet zum Bohren in Hart- und Weichholz, Spanplatten, funierte Möbel und Sperrholz.



Länge mm	Durchmesser mm	Best.-Nr.	Preis zzgl. MwSt.
60	3,0	D-07026	1,00
75	4,0	D-07032	1,00
85	5,0	D-07048	1,00
95	6,0	D-07054	1,00
315	6,0	D-07157	2,20
110	7,0	D-07060	1,00
115	8,0	D-07076	1,00
315	8,0	D-07163	2,50
135	9,0	D-07082	1,00
135	10,0	D-07098	1,40
315	10,0	D-07179	3,00
315	12,0	D-07185	4,50
155	12,0	D-07107	1,40
170	14,0	D-07113	1,50
315	14,0	D-07191	4,50
315	16,0	D-07200	6,90
180	16,0	D-07129	2,20
200	18,0	D-07135	3,50



1er Pack Holzbohrer CV mit Zentrierspitze

Holzbohrer mit Zentrierspitze. Geeignet zum Bohren in Hart- und Weichholz, Spanplatten, funierte Möbel und Sperrholz.

Länge mm	Durchmesser mm	Best.-Nr.	Preis zzgl. MwSt.
315	18,0	D-07216	7,50
315	20,0	D-07222	9,50
200	20,0	D-07141	3,50

1er Pack Holzbohrer Extra Lang



Durchmesser mm	Länge mm	Arbeitslänge mm	Best.-Nr.	Preis zzgl. MwSt.
6	315	160	P-57679	1,90
8	315	160	P-57685	2,20
8	450	160	P-57750	4,50
10	450	160	P-57766	5,00
10	315	160	P-57691	3,00
12	450	185	P-57772	6,90
14	450	185	P-57788	7,50
14	315	185	P-57716	4,50
16	450	185	P-57794	9,50
18	450	185	P-57803	12,50
20	450	200	P-57819	14,50

1er Pack Holzbohrer mit Sechskantantrieb

Holzbohrer mit 1/4" Sechskantaufnahme nach DIN 3126. Mit Zentrierspitze. Auch zum Einsatz in Schlagschraubern mit entsprechender Werkzeugaufnahme geeignet.

Länge mm	Durchmesser mm	Best.-Nr.	Preis zzgl. MwSt.
90	4,0	D-15877	1,40
100	5,0	D-15883	1,40
110	6,0	D-15899	1,40
200	6,0	D-15992	4,50
200	8,0	D-16003	4,50
115	8,0	D-15908	1,50
130	10,0	D-15914	1,90

1er Pack Forstnerbohrer

Forstnerbohrer mit Hauptschneiden und HSS Geschliffener Zentrierspitze

Durchmesser mm	Länge mm	Best.-Nr.	Preis zzgl. MwSt.
8	90	P-58833	3,50
10	90	P-58849	3,50
12	90	P-58855	4,50
14	90	P-58861	4,50
15	90	P-58877	4,50
16	90	P-58883	5,00
18	90	P-58899	5,00
20	90	P-58908	5,00
22	90	P-58914	5,90
24	90	P-58920	5,90
25	90	P-58936	5,90
26	90	P-58942	6,90



1er Pack Forstnerbohrer

Forstnerbohrer mit Hauptschneiden und HSS Geschliffener Zentrierspitze



Durchmesser mm	Länge mm	Best.-Nr.	Preis zzgl. MwSt.
28	90	P-58958	6,90
30	90	P-58964	7,50
32	90	P-58970	7,50
34	90	P-58986	8,50
35	90	P-58992	8,50
36	90	P-59003	9,50
38	90	P-59019	9,50
40	90	P-59025	10,00
42	90	P-59031	12,50
45	90	P-59047	13,50
48	90	P-58053	15,90
50	90	P-58069	15,90

Metall

Wendeborner HSS-G Metallbohrer 10er Pack

Doppelseitig verwendbarer HSS-G Metallbohrer.



Länge mm	Durchmesser mm	Best.-Nr.	Preis zzgl. MwSt.
38	2,0	B-26652	4,50
46	3,0	B-26668	6,90
49	3,2	B-26680	7,50
52	3,5	B-26705	9,50
55	4,0	B-26727	10,00
55	4,2	B-26749	10,00
88	4,5	B-26761	12,50
58	5,0	B-26799	13,50
66	5,5	B-26820	16,90
66	6,0	B-26836	18,50
79	8,0	B-26842	34,90
89	10	B-26858	52,90

1er Pack HSS-G Bohrer

Metallbohrer HSS nach DIN 338. Spitzenwinkel 135° für hervorragende Ergebnisse. Schaftdurchmesser entspricht dem Bohrerdurchmesser. Geeignet zum Bohren in legierten und unlegierten Stählen, Stahlguss, Gusseisen, NE-Metallen und Kunststoffen.



Länge mm	Durchmesser mm	Best.-Nr.	Preis zzgl. MwSt.
40	1,5	D-09656	1,00
49	2,0	D-09662	1,00
57	2,5	D-09678	1,00
61	3,0	D-09684	1,00
70	3,5	D-09690	1,00
75	4,0	D-09709	1,40
80	4,5	D-09715	1,40
86	5,0	D-09721	1,40
93	5,5	D-09737	1,50
93	6,0	D-09743	1,50

Bohrer (Holz / Metall / Glas / Fliesen)

1er Pack HSS-G Bohrer

Metallbohrer HSS nach DIN 338. Spitzenwinkel 135° für hervorragende Ergebnisse. Schaftdurchmesser entspricht dem Bohrerdurchmesser. Geeignet zum Bohren in legierten und unlegierten Stählen, Stahlguss, Gusseisen, NE-Metallen und Kunststoffen.



Länge mm	Durchmesser mm	Best.-Nr.	Preis zzgl. MwSt.
101	6,5	D-09759	1,50
109	7,0	D-09765	2,20
109	7,5	D-09771	2,20
117	8,0	D-09787	3,00
117	8,5	D-09793	2,50
125	9,0	D-09802	3,00
125	9,5	D-09818	5,00
133	10,0	D-09824	5,00
133	10,5	D-09830	4,50
142	11,0	D-09846	5,90
142	11,5	D-09852	7,50
151	12,0	D-09868	6,90
151	12,5	D-09874	6,90
151	13,0	D-09880	7,50

5er Pack HSS-G Bohrer

Metallbohrer HSS nach DIN 338. Spitzenwinkel 135° für hervorragende Ergebnisse. Schaftdurchmesser entspricht dem Bohrerdurchmesser. Geeignet zum Bohren in legierten und unlegierten Stählen, Stahlguss, Gusseisen, NE-Metallen und Kunststoffen.



Länge mm	Durchmesser mm	Best.-Nr.	Preis zzgl. MwSt.
117	8,25	D-06507	14,50
117	8,5	D-06513	15,90
125	9,0	D-06535	16,90
125	9,5	D-06557	18,50
133	10,0	D-06579	23,50
133	10,25	D-06585	24,50
133	10,5	D-06591	25,90
142	11,0	D-06600	27,90
142	11,5	D-06616	30,90
151	12,0	D-06622	31,90
151	12,5	D-06638	33,90
151	13	D-06644	42,90

10er Pack HSS-G Bohrer

Metallbohrer HSS nach DIN 338. Spitzenwinkel 135° für hervorragende Ergebnisse. Schaftdurchmesser entspricht dem Bohrerdurchmesser. Geeignet zum Bohren in legierten und unlegierten Stählen, Stahlguss, Gusseisen, NE-Metallen und Kunststoffen.



Länge mm	Durchmesser mm	Best.-Nr.	Preis zzgl. MwSt.
40	1,5	D-06236	2,50
46	1,75	D-06242	2,50
49	2,0	D-06258	3,00
53	2,25	D-06264	3,00
57	2,5	D-06270	3,50
61	2,75	D-06286	3,50
61	3,0	D-06292	4,50
65	3,25	D-06301	5,00

10er Pack HSS-G Bohrer

Metallbohrer HSS nach DIN 338. Spitzenwinkel 135° für hervorragende Ergebnisse. Schaftdurchmesser entspricht dem Bohrerdurchmesser. Geeignet zum Bohren in legierten und unlegierten Stählen, Stahlguss, Gusseisen, NE-Metallen und Kunststoffen.



Länge mm	Durchmesser mm	Best.-Nr.	Preis zzgl. MwSt.
70	3,5	D-06317	5,90
70	3,75	D-06323	5,90
75	4,0	D-06339	6,90
75	4,25	D-06345	7,50
80	4,5	D-06351	8,50
80	4,75	D-06367	8,50
86	5,0	D-06373	9,50
86	5,25	D-06389	9,50
93	5,5	D-06395	10,90
93	6,0	D-06410	12,50
101	6,25	D-06426	19,50
101	6,5	D-06432	13,50
101	6,75	D-06448	18,50
109	7,0	D-06454	18,50
109	7,5	D-06476	21,90
117	8,0	D-06498	25,90

1er Pack HSS-G M2

Geschliffene HSS - G M2 Spiralbohrer - TEKNO XP-PLUS Spitzenwinkel 130° - Kreuzanschliff nach DIN 1412 C Stahl und Stahlguß legiert und unlegiert, Ne-Metalle, Aluminium. Drei Fasen am Schaft für optimalen Halt des Bohrers ab 5mm.



Länge mm	Durchmesser mm	Best.-Nr.	Preis zzgl. MwSt.
70	3,5	P-60648	1,40
75	4,0	P-60660	1,40
80	4,5	P-60682	1,40
86	5,0	P-60707	1,50
93	5,5	P-60729	1,90
93	6,0	P-60741	1,90
109	6,5	P-60763	2,20
109	7,0	P-60785	3,00
109	7,5	P-60800	3,50
117	8,0	P-60822	3,50
117	8,5	P-60844	4,50
125	9,0	P-60850	5,00
125	9,5	P-60866	5,00
133	10,0	P-60872	5,90
133	10,5	P-60888	6,90
142	11,0	P-60894	7,50
142	11,5	P-60903	8,50
151	12,0	P-60919	10,00
151	12,5	P-60925	10,90
151	13,0	P-60931	10,90

NEU**5er Pack HSS-G M2**

Geschliffene HSS - Spiralbohrer - TEKNO XP-PLUS Spitzenwinkel 130° - Kreuzanschliff nach DIN 1412 C Stahl und Stahlguß legiert und unlegiert, Ne-Metalle, Aluminium. Drei Fasen am Schaft für optimalen Halt des Bohrers ab 5mm.



Länge mm	Durchmesser mm	Best.-Nr.	Preis zzgl. MwSt.
34	1,0	P-60545-5	0,70
40	1,5	P-60567-5	0,70
49	2,0	P-60589-5	0,70
57	2,5	P-60604-5	0,70
61	3,0	P-60626-5	1,00
117	8,5	P-60844-5	19,50
125	9,0	P-60850-5	20,90
125	9,5	P-60866-5	21,90
133	10,0	P-60872-5	25,90
133	10,5	P-60888-5	28,90
142	11,0	P-60894-5	33,90
142	11,5	P-60903-5	36,90
151	12,0	P-60919-5	42,90
151	12,5	P-60925-5	45,90
151	13,0	P-60931-5	45,90

NEU**10er Pack HSS-G M2**

Geschliffene HSS - G M2 Spiralbohrer - TEKNO XP-PLUS Spitzenwinkel 130° - Kreuzanschliff nach DIN 1412 C Stahl und Stahlguß legiert und unlegiert, Ne-Metalle, Aluminium. Drei Fasen am Schaft für optimalen Halt des Bohrers ab 5mm.



Länge mm	Durchmesser mm	Best.-Nr.	Preis zzgl. MwSt.
34	1,0	P-60545-10	4,50
40	1,5	P-60567-10	5,00
49	2,0	P-60589-10	5,90
57	2,5	P-60604-10	5,90
61	3,0	P-60626-10	6,90
65	3,25	P-60632-10	8,50
70	3,5	P-60648-10	8,50
75	4,0	P-60660-10	9,50
75	4,25	P-60676-10	10,00
80	4,5	P-60682-10	10,00
86	5,0	P-60707-10	12,50
93	5,5	P-60729-10	14,50
93	6,0	P-60741-10	15,90
109	6,5	P-60763-10	19,50
109	6,75	P-60779-10	23,50
109	7,0	P-60785-10	24,50
109	7,5	P-60800-10	27,90
117	8,0	P-60822-10	30,90

1er Pack HSS-CO

HSS-Metalldrillbohrer mit 5% Kobalt. Nach DIN 338. Spitzenwinkel 130° für hervorragende Ergebnisse. HSS-Bohrer mit Kobaltbeschichtung sind ausgesprochen hitzebeständig und daher besonders verschleißfest.



Länge mm	Durchmesser mm	Best.-Nr.	Preis zzgl. MwSt.
40	1,5	D-17289	1,40
49	2,0	D-17295	1,40
57	2,5	D-17304	1,40

1er Pack HSS-CO

HSS-Metallbohrer mit 5% Kobalt. Nach DIN 338. Spitzenwinkel 130° für hervorragende Ergebnisse. HSS-Bohrer mit Kobaltbeschichtung sind ausgesprochen hitzebeständig und daher besonders verschleißfest.



Länge mm	Durchmesser mm	Best.-Nr.	Preis zzgl. MwSt.
61	3,0	D-17310	1,90
70	3,5	D-17332	1,90
75	4,0	D-17348	2,20
80	4,5	D-17354	2,20
86	5,0	D-17360	2,50
93	5,5	D-17376	3,00
93	6,0	D-17382	3,00
101	6,5	D-17398	3,50
109	7,0	D-17407	5,00
109	7,5	D-17413	5,00
117	8,0	D-17429	5,90
117	8,5	D-17435	5,90
125	9,0	D-17441	7,50
125	9,5	D-17457	7,50
133	10,0	D-17463	9,50
133	10,5	D-17479	13,50
142	11,0	D-17485	13,50
142	11,5	D-17491	18,50
151	12,0	D-17500	12,50
151	12,5	D-17516	20,90
151	13,0	D-17522	14,50

5er Pack HSS-CO

HSS-Metallbohrer mit 5% Kobalt. Nach DIN 338. Spitzenwinkel 130° für hervorragende Ergebnisse. HSS-Bohrer mit Kobaltbeschichtung sind ausgesprochen hitzebeständig und daher besonders verschleißfest.



Länge mm	Durchmesser mm	Best.-Nr.	Preis zzgl. MwSt.
40	1,5	D-16617	3,50
46	1,75	D-17625	4,50
49	2,0	D-16623	5,00
53	2,25	D-06703	5,90
57	2,5	D-16639	5,90
61	2,75	D-06725	6,90
61	3,0	D-16645	6,90
65	3,25	D-06747	6,00
70	3,5	D-16667	6,90
75	4,0	D-16673	7,50
75	4,25	D-06781	8,60
80	4,5	D-06797	8,60
86	5,0	D-16695	10,00
86	5,25	D-06828	10,90
93	5,5	D-16704	10,90
93	6,0	D-16710	10,90
101	6,2	D-06862	18,50
101	6,5	D-06878	15,90
101	6,5	D-16726	18,50
109	6,8	D-06884	19,50

5er Pack HSS-CO

HSS-Metalldrillbohrer mit 5% Kobalt. Nach DIN 338. Spitzenwinkel 130° für hervorragende Ergebnisse. HSS-Bohrer mit Kobaltbeschichtung sind ausgesprochen hitzebeständig und daher besonders verschleißfest.



Länge mm	Durchmesser mm	Best.-Nr.	Preis zzgl. MwSt.
109	7,0	D-06890	19,50
109	7,5	D-06909	21,90
117	8,0	D-16754	20,90
117	8,5	D-06921	27,90
125	9,0	D-06937	31,75
125	9,5	D-06943	38,90
133	10,0	D-16798	34,90
133	10,5	D-06965	45,90
142	11,0	D-06971	54,90
142	11,5	D-06987	59,90
151	12	D-06993	66,90
151	12,5	D-07004	77,90
151	13,0	D-07010	83,90

1er Pack Titanbohrer HSS mit Sechskantantrieb

HSS-TIN Bohrer nach DIN 338 mit 135° Spitzenwinkel. Mit 1/4" Sechskantantrieb (DIN3126). Geeignet zum Bohren in unlegierten und legierten Stählen, Kupfer, Bronze und harten Kunststoffen. Auch zum Einsatz in Schlagschraubern mit entsprechender Werkzeugaufnahme geeignet.



Durchmesser mm	Länge mm	Best.-Nr.	Preis zzgl. MwSt.
3,0	61	D-14928	1,40
3,2	50	D-14934	1,50
3,3	65	D-16081	1,40
4,0	75	D-14940	1,50
4,1	62	D-16483	1,50
4,2	75	D-14956	1,50
5,0	86	D-14962	1,90
6,0	93	D-14978	2,20

1er Pack HSS-M-FORCE

M-förmig geschliffene Bohrspitze mit 2 Schneiden ermöglicht schnelle und saubere Bohrungen



Länge mm	Durchmesser mm	Best.-Nr.	Preis zzgl. MwSt.
49	2,0	D-29614	1,40
57	2,5	D-29620	1,40
61	3,0	D-29636	1,50
65	3,2	D-37633	1,50
70	3,5	D-29642	1,90
70	4,0	D-29658	2,20
75	4,2	D-37649	1,90
80	4,5	D-29664	2,20
80	5,0	D-29670	2,20
86	5,2	D-37655	1,90
93	5,5	D-29686	2,50
93	6,0	D-29692	2,50
101	6,5	D-29701	3,00
109	7	D-29717	4,50
109	7,5	D-29723	4,50

1er Pack HSS-M-FORCE

M-förmig geschliffene Bohrspitze mit 2 Schneiden ermöglicht schnelle und saubere Bohrungen



Länge mm	Durchmesser mm	Best.-Nr.	Preis zzgl. MwSt.
117	8,0	D-29739	5,00
117	8,5	D-29745	5,90
125	9	D-29751	6,90
125	9,5	D-29767	7,50
133	10	D-29773	8,50
133	10,5	D-29789	8,50
142	11,0	D-29795	9,50
142	11,5	D-29804	10,00
151	12,0	D-29810	10,90
151	12,5	D-29826	12,50
151	13	D-29832	13,50

Stein

1er Pack Steinbohrer mit Sechskantantrieb

Steinbohrer mit 1/4" Sechskantaufnahme nach DIN 3126. Geeignet zum Bohren in Stein, Mauerwerk, Kalksandstein und anderen Leichtbaustoffen.



Länge mm	Durchmesser mm	Best.-Nr.	Preis zzgl. MwSt.
80	4,0	D-23787	1,50
93	5,0	D-23793	1,90
101	6,0	D-23802	2,20
110	8,0	D-23818	2,50

1er Pack Steinbohrer HM bestückt

Steinbohrer mit zylindrischem Schaft. Gelötete Hartmetall-Platten. Geeignet zum Bohren in Stein, Mauerwerk und Kalksandstein.



Länge mm	Durchmesser mm	Best.-Nr.	Preis zzgl. MwSt.
60	3,0	D-05228	1,00
70	4,0	D-05234	1,00
85	5,0	D-05240	1,00
100	6,0	D-05256	1,00
150	6,0	D-05262	1,00
100	7,0	D-05278	1,00
150	7,0	D-05284	1,00
110	8,0	D-05290	1,00
150	8,0	D-05309	1,00
150	9,0	D-05315	1,00
150	10,0	D-05321	1,40
150	11,0	D-05337	1,40
150	12,0	D-05343	1,40
150	13,0	D-05359	1,50
150	14,0	D-05365	1,50
150	15,0	D-05371	1,90
150	16,0	D-05387	1,50

Lochsägen / Senker

NEU**1er Pack Glas und Fliesen**

Glas und Fliesenbohrer mit spezieller Hartmetallplatte



Länge mm	Durchmesser mm	Best.-Nr.	Preis zzgl. MwSt.
65	3.0	P-60012	3,00
65	4.0	P-60028	3,00
65	5.0	P-60034	3,50
65	6.0	P-60040	3,50
70	7.0	P-60056	3,50
70	8.0	P-60062	4,50
70	9.0	P-60078	4,50
98	10.0	P-60084	4,50

Senker

1er Pack Metall, Ne-Metall, Holz

Abmessung	Best.-Nr.	Preis zzgl. MwSt.
6.3x45x5mm	D-37437	4,50
8.3x50x6mm	D-37443	5,90
10.4x50x6mm	D-37459	7,50
12.4x56x8mm	D-37465	7,75
16.5x60x10mm	D-37471	10,00
20.5x63x10mm	D-37487	13,50

Sortimente

Metall/Guss	Inhalt	Best.-Nr.	Preis zzgl. MwSt.
•	6.3x45x5mm, 8.3x50x6mm, 10.4x50x6mm, 12.4x56x8mm, 16.5x60x10mm, 20.5x63x10mm	D-42204	52,90

Stufenbohrer

1er Pack Stufenbohrer

Stufenbohrer HSS-G Spiralnute Einsatz: Stahl und Stahlguss legiert und unlegiert



Durchmesser mm	Anzahl Segmente	Länge mm	Arbeitslänge mm	Aufnahme für	Best.-Nr.	Preis zzgl. MwSt.
4-12	9	65	45	1/4"	D-40113	20,90
9-20	9	75	53	1/4"	D-40129	31,90
4-32	15	102	80	10mm	D-40135	74,90

Sortimente

Inhalt	Best.-Nr.	Preis zzgl. MwSt.
Je 1 x D-40129, D-40135, D-40113	D-46573	118,90

Sortimente



Holzbohrer CV mit Zentrierspitze

Inhalt	Best.-Nr.	Preis zzgl. MwSt.
je 1 Stück 4 x 75, 5 x 85, 6 x 95, 8 x 115 und 10 x 135 mm	P-57657	4,50



Holzbohrer HSS-CO POWERWOOD

Durchmesser mm	Anzahl	Inhalt	Best.-Nr.	Preis zzgl. MwSt.
4; 5; 6; 8; 10	5 Stück sortiert	je 1 Holzbohrer in 4, 5, 6, 8, 10 mm Ø	P-73025	15,50



HSS-Bohrer

Geschliffene HSS Spiralbohrer Spitzenwinkel 130° - Kreuzanschliff - nach DIN 1412 C

Inhalt	Best.-Nr.	Preis zzgl. MwSt.
je 1 x HSS-Bohrer 4, 5, 6, 8 und 10 mm	P-54106	10,50
19 tlg.von 1-10 mm	P-73673	28,90
25 tlg.von 1-13 mm	P-73689	56,90



HSS-CO-Metallbohrer

Kobalt 5% Spiralbohrer - Spitzenwinkel 130° - Kreuzanschliff nach DIN 1412 C

Inhalt	Best.-Nr.	Preis zzgl. MwSt.
je 1 Metallbohrer in 1,0; 1,5; 2,0; 2,5; 3,0; 3,5; 4,0; 4,5; 5,0; 5,5; 6,0; 6,5; 7,0; 7,5; 8,0; 8,5; 9,0; 9,5; 10,0	P-73455	56,90



M-FORCE Bohrer

Inhalt	Best.-Nr.	Preis zzgl. MwSt.
19 tlg.von 1-10 mm	D-29876	54,90
25 tlg.von 1-13 mm	D-29882	104,90
5 tlg.von 4-10 mm	D-30508	15,90



Sortimente Stein



Inhalt	Best.-Nr.	Preis zzgl. MwSt.
je 1 Stück 4 x 70, 5 x 85, 6 x 100, 8 x 110 und 10 x 110 mm	D-05175	3,50
je 1 Stück 4 x 70, 5 x 85, 6 x 100, 8 x 110 und 10 x 110 mm	P-59994	5,90

Bohrer (Holz / Metall / Glas / Fliesen)



Kombi-Set

Inhalt	Best.-Nr.	Preis zzgl. MwSt.
5,6,8mm je 1x Holz, Metall und Steinbohrer	D-08660	9,50
1/4" Sechskant je 1 x Steinbohrer 6,0 mm 1 x Holzbohrer 5,0 mm und 6,0 mm 1 x Metallbohrer 5,0 mm und 6,0 mm	D-23759	6,90
3,4,5,6,8,10mm je 1x Holz, Metall und Steinbohrer	D-46202	18,50



Lochsägen

HSS-Bi-Metall EZYCHANGE

Nur ein Schnellwechsel-Adapter für alle Durchmesser von 16-152 mm. Dies erlaubt einen sehr schnellen, werkzeuglosen und sicheren Wechsel von Zentrierbohrern und Bohrkronen. Die Lochsäge besteht aus HSS-Bi-Metall mit 8% Kobalt im Zusammenspiel mit einer innovativen Zahngeometrie. Dadurch werden eine lange Standzeit und eine hohe Schnittgeschwindigkeit in Metall, Edelstahl, Aluminium und Kunststoff erzielt.

Durchmesser mm	Bohrtiefe mm	NE-Metalle min ⁻¹	Edelstahl min ⁻¹	Holz min ⁻¹	Stahl min ⁻¹	Aluminium min ⁻¹	Best.-Nr.	Preis zzgl. MwSt.
Ohne Adapter und Zentrierbohrer.								
16	40	730	275	3000	530	825	B-11265	8,50
19	40	600	230	3000	460	690	B-11271	8,50
20	40	580	220	3000	440	673	B-11287	8,50
22	40	520	195	3000	390	585	B-11293	8,50
24	40	490	185	2700	370	550	B-11302	8,50
25	40	470	175	2700	350	525	B-11318	8,50
29	40	400	150	2700	300	450	B-11324	9,50
30	40	380	145	2400	285	425	B-11330	9,50
32	40	360	140	2400	275	410	B-11346	9,50
35	40	330	135	2400	260	390	B-11352	10,90
38	40	300	115	2400	230	345	B-11368	10,90
41	40	280	105	2100	210	315	B-11374	10,90
44	40	260	95	2100	195	295	B-11380	10,90
48	40	240	90	2100	180	270	B-11396	12,50
51	40	230	85	2000	170	255	B-11405	12,50
57	40	200	75	2000	150	225	B-11411	13,50
60	40	190	70	2000	140	220	B-11427	13,50
64	40	180	65	1850	135	205	B-11433	14,50
68	40	170	65	1800	130	190	B-11449	15,90
70	40	160	60	1800	125	185	B-11455	15,90
76	40	150	55	1800	115	170	B-11461	16,90
83	40	140	50	1500	105	155	B-11477	19,50
92	40	120	45	1200	90	140	B-11483	20,90
102	40	110	40	1000	85	130	B-11499	24,50
105	40	110	40	1000	80	120	B-11508	27,90
127	40	110	30	800	65	90	B-11514	38,90
152	40	90	25	800	55	75	B-11520	50,90
17	40	750	250	3000	500	750	B-31706	8,50
27	40	435	160	2700	325	485	B-31712	10,00
37	40	310	120	2400	240	355	B-31728	10,90
46	40	250	90	2100	185	280	B-31734	12,50
52	40	220	80	2000	165	245	B-31740	13,50
56	40	195	75	2000	155	230	B-31756	14,50
73	40	155	55	1800	120	170	B-31762	18,50
79	40	145	50	1600	110	160	B-31778	20,90
86	40	145	50	1600	110	160	B-31784	20,90
95	40	115	40	1000	85	130	B-31790	23,50



HSS-BI-Metall EZYCHANGE Zubehör



Bezeichnung	Durchmesser mm	Bemerkung	Best.-Nr.	Preis zzgl. MwSt.
Ezychange Adapter incl. Zentrierbohrer	Für Lochsägen Ø14-152mm		B-11536	23,50
HSS-G Zentrierbohrer				
Zentrierbohrer HSS			B-11542	5,90
Übergangsadapter	Übergangsadapter 14-30mm 3 Stk. / 32-152mm 3 Stk.	14-30 mm,3Stk / 32-152 mm.3Stk.	B-16271	14,50
Adapter SDS-PLUS		Ohne Zentrierbohrer	B-31902	25,90

HSS-Bi-Metall

4-6 Zähne Komboverzahnung. Schnitttiefe max. 38 mm. Zum Bohren in Stahl und rostfreiem Stahl, Buuntmetall, Kunststoffe, Holz und Gipskarton. Ab einer Bohrtiefe von 1 mm bitte unbedingt Drehzahlempfehlung beachten und Schneidöl verwenden.



Durchmesser mm	Bohrtiefe mm	Edelstahl min ⁻¹	Holz min ⁻¹	Stahl min ⁻¹	Aluminium min ⁻¹	Messing min ⁻¹	Best.-Nr.	Preis zzgl. MwSt.
16	38	275	3000	550	825	730	P-34936	7,50
19	38	230	3000	460	690	600	P-34942	7,50
22	38	195	3000	390	585	520	P-34958	8,50
24	38	185	3000	370	555	495	P-34964	8,50
25	38	175	2700	350	525	470	P-34970	8,50
32	38	140	2400	275	410	380	P-34986	10,00
35	38	125	2400	250	375	330	P-34992	10,00
38	38	115	2400	230	345	300	P-35003	10,90
44	38	95	2100	195	295	260	P-35019	12,50
51	38	85	2000	170	255	230	P-35025	13,50
57	38	75	2000	150	225	200	P-35031	14,50
68	38	65	1800	130	195	170	P-35047	15,90
76	38	55	1800	115	170	150	P-35053	18,50
83	38	50	1500	105	155	140	P-35069	19,50
92	38	45	1200	95	135	120	P-35075	20,90
105	38	40	1000	80	120	110	P-35081	27,90
127	38	30	800	65	90	90	P-35097	34,90
152	38	25	800	55	75	75	P-35106	50,90

HSS-BI-Metall Zubehör



Bemerkung	Werkzeugaufnahme	Passend für	Durchmesser mm	Länge mm	Best.-Nr.	Preis zzgl. MwSt.
	Sechskant 9,5 mm	Lochsägen 14 - 30 mm			P-35156	10,00
	Sechskant 11,5 mm	Lochsägen 32 - 152 mm			P-35162	19,50
	SDS-PLUS	Lochsägen 32 - 152 mm			P-35184	23,50
Zentrierbohrer 85 mm			6,3	85,0	P-35209	5,90

Bohrer (Holz / Metall / Glas / Fliesen)

HSS-BI-Metall Zubehör



Bemerkung	Werkzeugaufnahme	Passend für	Durchmesser mm	Länge mm	Best.-Nr.	Preis zzgl. MwSt.
Zentrierbohrer 102mm			6,3	101,0	P-35215	8,50

Lochsägen HM bestückt



Durchmesser mm	Zentrierbohrer 6mm	Zentrierbohrer 8mm	Empf. Drehzahl Metall min ⁻¹	Empf. Drehzahl Edelstahl min ⁻¹	Best.-Nr.	Preis zzgl. MwSt.
16,0	•		800-1200	500-700	B-00898	52,90
18,0	•		700-1050	450-600	B-00907	54,90
20,0	•		600-1000	400-550	B-00913	54,90
21,0	•		600-950	350-530	B-00929	54,90
22,0	•		580-800	330-500	B-00935	56,90
25,0	•		500-750	320-450	B-00941	59,90
27,0	•		470-710	300-430	B-00957	66,90
28,0	•		450-680	280-680	B-00963	66,90
30,0	•		430-640	260-370	B-00979	69,90
32,0	•		400-600	240-340	B-00985	72,90
35,0	•		360-550	220-320	B-00991	72,90
38,0	•		430-500	210-300	B-01002	83,90
40,0	•		340-480	200-280	B-01018	93,90
45,0	•		280-430	180-250	B-01024	101,90
48,0	•		260-400	170-230	B-01030	104,90
50,0	•		160-380	160-220	B-01046	118,90
55,0	•		230-350	140-200	B-01052	129,90
60,0		•	210-190	130-190	B-01068	156,00
65,0		•	190-290	120-170	B-01074	161,00
70,0		•	180-280	110-160	B-01080	209,00
75,0		•	170-260	100-150	B-01096	202,00
80,0		•	160-240	100-140	B-01105	214,00
85,0		•	150-220	90-130	B-01111	225,00
90,0		•	140-210	90-210	B-01127	258,00
95,0		•	130-200	80-110	B-01133	277,00
100,0		•	130-190	80-110	B-01149	302,00
110,0		•	115-	70-110	B-01155	337,00
120,0		•	100-160	65-95	B-01161	480,00

HM bestückt Zubehör



Bezeichnung	Bemerkung	Best.-Nr.	Preis zzgl. MwSt.
Zentrierbohrer HSS-E 6 mm für Metall, Guss	Bis 55 mm Sägendurchmesser	B-01177	9,50
Zentrierbohrer HM 8 mm für GFK, Kunststoff, Eternit	Ab 60 mm Sägendurchmesser	B-01183	10,90
Zentrierbohrer HSS-E 6 mm für Metall, Guss	Bis 55 mm Sägendurchmesser	B-01199	13,50
Zentrierbohrer HM 8 mm für GFK, Kunststoff, Eternit	Ab 60 mm Sägendurchmesser	B-01208	13,50

HSS-BI-Metall



Inhalt	Best.-Nr.	Preis zzgl. MwSt.
BIM-Sortiment Sanitär: 19mm, 22mm, 29mm, 38mm, 44mm, 57mm, Auswurffeder, 2xAufnahme mit Zentrierbohrer	D-16938	48,90
BIM-Sortiment Elektriker: 20mm, 25mm, 32mm, 40mm, 51mm, 65mm, Auswurffeder, 2xAufnahme mit Zentrierbohrer	D-24898	45,90
BIM-Sortiment Elektro: 19mm, 22mm, 29mm, 35mm, 38mm, 51mm, 54mm, 57mm, 68mm, Adapter mit Zentrierbohrer (9,5/11mm), Auswurfstift	D-47282	74,90
BIM-Sortiment Sanitär: 19mm, 22mm, 25mm, 29mm, 35mm, 38mm, 44mm, 51mm, 57mm, 68mm, 75mm, Adapter mit Zentrierbohrer (9,5/11mm), Auswurfstift	D-47298	86,90
BIM-Sortiment Allround/Haustechnik: 16mm, 19mm, 22mm, 25mm, 32mm, 35mm, 37mm, 44mm, 51mm, 57mm, 64mm, 68mm, 76mm, Adapter mit Zentrierbohrer (9,5/11mm), Auswurfstift	D-47307	101,90

HSS-BI-Metall EZYCHANGE



Sortiment im Alu-Koffer inkl. Adapter und HSS-G Zentrierbohrer.

Inhalt	Best.-Nr.	Preis zzgl. MwSt.
Installateur: 19, 22, 29, 38, 44, 57mm im Alukoffer inkl. Adapter und HSS-G Zentrierbohrer	B-11966	118,90
Elektriker 1: 16, 20, 25, 32, 40, 51mm im Alukoffer inkl. Adapter und HSS-G Zentrierbohrer	B-11972	118,90
Elektriker 2: 20, 25, 32, 40, 51, 65mm im Alukoffer inkl. Adapter und HSS-G Zentrierbohrer	B-11988	129,90
Allround: 25, 32, 40, 51, 65, 68, 76mm im Alukoffer inkl. Adapter und HSS-G Zentrierbohrer	B-18188	166,00

Zubehör

▣ Schrauben/Befestigen



Sechskant (H)



Pozidriv PZ



Vierkant



Schlitz (SL)



TX



Phillips PH



TX-H



3/8" Außenvierkant



1/2" Außenvierkant



1" Außenvierkant

Schrauber-Bits

Diamant-Langschlitzeinsatz, 25mm



Größe	Modell 6822	Modell FS4000	Modell FS2300	Modell FS4300	Modell FS6300	Modell FS2500	Modell 6807	Inhalt Stk.	Best.-Nr.	Preis zzgl. MwSt.
4,5	•	•	•	•	•	•	•	3	P-38554	10,90
6,5	•	•	•	•	•	•	•	3	P-38560	10,90

Diamant-Phillips Kreuzschlitzeinsatz, 25mm



Größe	Modell 6822	Modell FS4000	Modell FS2300	Modell FS4300	Modell FS6300	Modell FS2500	Modell 6807	Inhalt Stk.	Best.-Nr.	Preis zzgl. MwSt.
PH1	•	•	•	•	•	•	•	3	P-38576	9,50
PH2	•	•	•	•	•	•	•	3	P-38582	9,50
PH3	•	•	•	•	•	•	•	3	P-38598	9,50

Diamant-Phillips Kreuzschlitzeinsatz, 50mm



Größe	Modell FS2700	Inhalt Stk.	Best.-Nr.	Preis zzgl. MwSt.
PH1	•	3	P-38607	12,50
PH2	•	3	P-38613	12,50
PH3	•	3	P-38629	12,50

Diamant-Pozidriv Kreuzschlitzeinsatz, 25mm



Größe	Modell 6822	Modell FS4000	Modell FS2300	Modell FS4300	Modell FS6300	Modell FS2500	Modell 6807	Inhalt Stk.	Best.-Nr.	Preis zzgl. MwSt.
PZ1	•	•	•	•	•	•	•	3	P-38635	10,00
PZ2	•	•	•	•	•	•	•	3	P-38641	9,50
PZ3	•	•	•	•	•	•	•	3	P-38657	9,50

Diamant-Pozidriv Kreuzschlitzeinsatz, 50mm



Größe	Modell FS2700	Inhalt Stk.	Best.-Nr.	Preis zzgl. MwSt.
PZ1	•	3	P-38663	13,50
PZ2	•	3	P-38679	13,50
PZ3	•	3	P-38685	12,50

Diamant-Innen-Torx®-Einsatz, 25mm



Größe	Modell 6822	Modell FS4000	Modell FS2300	Modell FS4300	Modell FS6300	Modell FS2500	Modell 6807	Inhalt Stk.	Best.-Nr.	Preis zzgl. MwSt.
TX10	•	•	•	•	•	•	•	3	P-38691	10,90
TX15	•	•	•	•	•	•	•	3	P-38700	10,90
TX20	•	•	•	•	•	•	•	3	P-38716	10,90
TX25	•	•	•	•	•	•	•	3	P-38722	10,90
TX30	•	•	•	•	•	•	•	3	P-38738	10,90
TX40	•	•	•	•	•	•	•	3	P-38744	10,90

Torsions-Doppelbit PH2 85mm



Größe	Länge mm	Inhalt Stk.	Best.-Nr.	Preis zzgl. MwSt.
PH2	85	3	B-12326	13,50

Langschlitzeinsatz, 25mm, nach DIN 3126



Größe	Modell 6822	Modell FS4000	Modell FS2300	Modell FS4300	Modell FS6300	Modell FS2500	Modell 6807	Inhalt Stk.	Best.-Nr.	Preis zzgl. MwSt.
0,6x4,5	•	•	•	•	•	•	•	10	P-06177	10,90
0,8x5,5	•	•	•	•	•	•	•	10	P-06199	10,90
1,0x5,5	•	•				•	•	10	P-06214	10,90
1,2x8,0	•	•				•	•	10	P-06242	12,50

Phillips Kreuzschlitzeinsatz, 25mm, nach DIN 3126



Größe	Modell 6822	Modell FS4000	Modell FS2300	Modell FS4300	Modell FS6300	Modell FS2500	Modell 6807	Inhalt Stk.	Best.-Nr.	Preis zzgl. MwSt.
PH1	•	•	•	•	•	•	•	10	P-06030	8,50
PH2	•	•	•	•	•	•	•	10	P-06052	8,50
PH2	•	•				•	•	50	P-72263	18,50
PH3	•	•	•	•	•	•	•	10	P-06074	8,50

Pozidriv Kreuzschlitzeinsatz, 25mm, nach DIN 3126



Größe	Modell 6822	Modell FS4000	Modell FS2300	Modell FS4300	Modell FS6300	Modell FS2500	Modell 6807	Inhalt Stk.	Best.-Nr.	Preis zzgl. MwSt.
PZ1	•	•	•	•	•	•	•	10	P-06096	9,50
PZ2	•	•	•	•	•	•	•	10	P-06111	9,50
PZ3	•	•				•	•	10	P-06133	9,50
PZ2	•	•	•	•	•	•	•	50	P-72279	18,50

Innen-Torx®-Einsatz, 25mm, nach DIN 3126



Größe	Modell 6822	Modell FS4000	Modell FS2300	Modell FS4300	Modell FS6300	Modell FS2500	Modell 6807	Inhalt Stk.	Best.-Nr.	Preis zzgl. MwSt.
TX10	•	•	•	•	•	•	•	10	P-06323	18,50
TX15	•	•	•	•	•	•	•	10	P-06339	18,50
TX20	•	•	•	•	•	•	•	10	P-06345	18,50
TX25	•	•				•	•	10	P-06351	18,50
TX27	•	•				•	•	10	P-06367	18,50
TX30	•	•				•	•	10	P-06373	18,50
TX40	•	•				•	•	10	P-06389	18,50
TX15	•	•	•	•	•	•	•	50	P-72285	28,90
TX20	•	•	•	•	•	•	•	50	P-72291	28,90
TX25	•	•				•	•	50	P-72300	28,90
TX30	•	•				•	•	50	P-72322	40,90

Sechskanteinsatz, 25mm, nach DIN 3126



Größe	Modell 6822	Modell FS4000	Modell FS2300	Modell FS4300	Modell FS6300	Modell FS2500	Modell 6807	Inhalt Stk.	Best.-Nr.	Preis zzgl. MwSt.
2,5	•	•	•	•	•	•	•	10	P-21369	24,50
3,0	•	•	•	•	•	•	•	10	P-21375	21,90
4,0	•	•	•	•	•	•	•	10	P-21381	24,50

Sechskanteinsatz, 25mm, nach DIN 3126



Größe	Modell 6822	Modell FS4000	Modell FS2300	Modell FS4300	Modell FS6300	Modell FS2500	Modell 6807	Inhalt Stk.	Best.-Nr.	Preis zzgl. MwSt.
5,0	•	•				•	•	10	P-21397	18,75
6,0						•	•	10	P-21406	20,90
8,0						•	•	10	P-21412	28,90

Spezial-Bit INKRA, 25mm



Größe	Modell 6822	Modell FS4000	Modell FS2300	Modell FS4300	Modell FS6300	Modell FS2500	Modell 6807	Inhalt Stk.	Best.-Nr.	Preis zzgl. MwSt.
PZ2	•	•	•	•	•	•	•	10	P-20622	12,50
PH2	•	•	•	•	•	•	•	10	P-20638	12,50

Bithalter mit Dauermagnet



Werkzeugaufnahm.	Länge mm	Modell 6822	Modell FS4000	Modell FS2300	Modell FS4300	Modell FS6300	Modell FS2500	Modell 6807	Inhalt Stk.	Best.-Nr.	Preis zzgl. MwSt.
1/4	60	•	•	•	•	•	•	•	1	P-05979	10,00
1/4	75						•		1	P-05985	10,00

Langschlitzeinsatz, 50mm, nach DIN 3126



Größe	Modell FS2700	Inhalt Stk.	Best.-Nr.	Preis zzgl. MwSt.
0,5x3,0	•	10	P-06155	30,90
0,6x3,5	•	10	P-06161	28,90
0,8x4,0	•	10	P-06183	28,90
1,0x5,5	•	10	P-06208	26,50
1,2x6,5	•	10	P-06220	30,90
1,2x8,0	•	10	P-06236	28,30

Pozidriv Kreuzschlitzeinsatz, 50mm, nach DIN 3126



Größe	Modell FS2700	Inhalt Stk.	Best.-Nr.	Preis zzgl. MwSt.
PZ1	•	10	P-06105	25,90
PZ2	•	10	P-06127	25,90
PZ3	•	10	P-06149	25,90

Phillips Kreuzschlitzeinsatz, 50mm, nach DIN 3126



Größe	Modell FS2700	Inhalt Stk.	Best.-Nr.	Preis zzgl. MwSt.
PH1	•	10	P-06046	25,90
PH2	•	10	P-06068	25,90
PH3	•	10	P-06080	25,90

Innen-Torx®-Einsatz, 50mm, nach DIN 3126



Größe	Modell FS2700	Inhalt Stk.	Best.-Nr.	Preis zzgl. MwSt.
TX10	•	3	P-72590	7,50
TX15	•	3	P-72609	7,50
TX20	•	3	P-72615	7,50
TX25	•	3	P-72621	7,50

Innen-Torx®-Einsatz, 50mm, nach DIN 3126

Größe	Modell FS2700	Inhalt Stk.	Best.-Nr.	Preis zzgl. MwSt.
TX27	•	3	P-72637	7,50
TX30	•	3	P-72643	7,50
TX40	•	3	P-72659	7,50
TX10	•	10	P-72665	21,90
TX15	•	10	P-72671	21,90
TX20	•	10	P-72687	21,90
TX25	•	10	P-72693	21,90
TX27	•	10	P-72702	21,90
TX30	•	10	P-72718	21,90
TX40	•	10	P-72724	21,90

Schnellwechselfutter

Länge mm	Werkzeugaufnahme	Best.-Nr.	Preis zzgl. MwSt.
60	1/4	P-54075	24,50

Phillips Kreuzschlitzeinsatz, 50mm, Doppelbit

Größe	Länge mm	Inhalt Stk.	Best.-Nr.	Preis zzgl. MwSt.
2 x PH2	65	10	784203-1	20,90
2 x PH2	50	1	784244-7	1,50
1 x Schlitz / 1 x PH2	45	10	784637-8	16,90
2 x PH2	75	10	P-20781	14,50
2 x PH2	45	3	P-20806	5,90
2 x PH3	45	3	P-20812	5,00

Zubehör



Torsion Einsatz

Lieferbar in PH, PZ, TX und Steckschlüssel
25 mm oder 50 mm
magnetisch oder nicht magnetisch



15x
Longer Life

10x
Longer Life

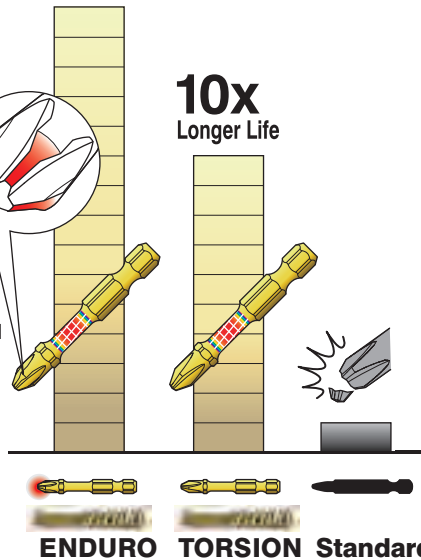
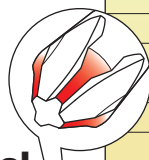

Torsion Einsatz Spezial Metall

Torsion Bit mit besonders gehärteter Spitze. Speziell entwickelt für den harten Schraubfall. Bis zu 15 x längere Lebensdauer

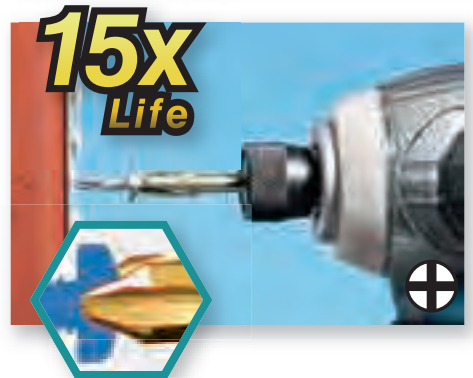

Torsion Einsatz Spezial Holz

Kein Verwackeln der Schraube auch bei spitzwinkligen Verschraubungen. Bis zu 10 x längere Lebensdauer. Speziell für Verschraubungen in Holz entwickelt

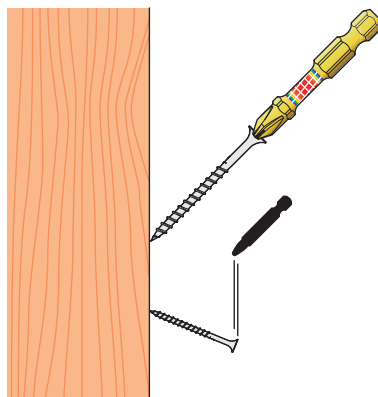

Zubehör

Torsion Bit Halter



Ultra Mag Torsion Bit Halter

Extra starker Magnethalter hält auch sehr lange Schrauben sicher im Bit



15x
Longer Life

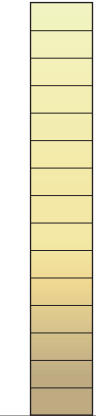

10x
Longer Life

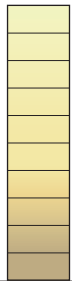

2x
Longer Life

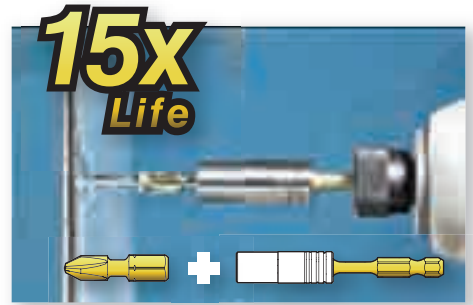
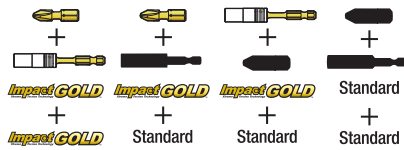
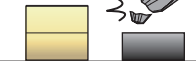

Steckschlüssel mit Haltering

Statt eines Magneten hält ein Ring den Schraubenkopf fest. Das gibt sicheren Halt und hält den Bit frei von Metallspänen

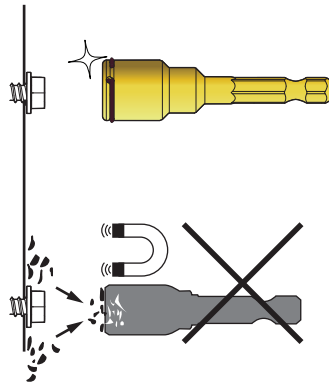

So finden Sie den richtigen Bit



**Torsion
Einsatz
Universal**

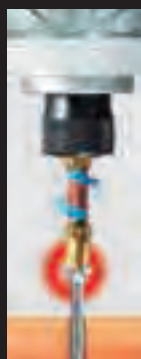

**Torsion
Einsatz
Spezial Holz**



**Torsion
Einsatz
Spezial
Metall**

Schraubeinsätze Schlagschrauber

Torsion Einsatz nach DIN 3126 Form C



Größe	Länge mm	Inhalt Stk.	Best.-Nr.	Preis zzgl. MwSt.
PH1	25	2	B-28329	4,50
PH2	25	2	B-28335	4,50
PH3	25	2	B-28341	4,50
PH2	25	5	B-28357	6,90
TX10	25	2	B-28391	4,50
TX15	25	2	B-28400	4,50
TX20	25	2	B-28416	4,50
TX25	25	2	B-28422	4,50
TX30	25	2	B-28438	4,50
PZ1	25	2	B-28444	4,50
PZ2	25	2	B-28450	4,50
PZ3	25	2	B-28466	4,50
PZ2	25	5	B-28472	6,90

Torsion Einsatz nach DIN 3126 Form E



Größe	Länge mm	Inhalt Stk.	Best.-Nr.	Preis zzgl. MwSt.
PH1	50	2	B-28167	6,90
PH2	50	2	B-28173	6,90
PH3	50	2	B-28189	6,90
TX10	50	2	B-28226	6,90
TX15	50	2	B-28232	6,90
TX20	50	2	B-28248	6,90
TX25	50	2	B-28254	6,90
TX30	50	2	B-28260	6,90
PZ1	50	2	B-28276	6,90
PZ2	50	2	B-28282	6,90
PZ3	50	2	B-28298	6,90

Torsion Einsatz Spezial

Mit extra hoher Passgenauigkeit. Kein Verwackeln der Schraube auch bei spitzwinkligen Verschraubungen.

Größe	Länge mm	Metall/Guss	Holz	Magnetisch	Inhalt Stk.	Best.-Nr.	Preis zzgl. MwSt.
-------	----------	-------------	------	------------	-------------	-----------	-------------------

Torsion Bit mit extra hoher Passgenauigkeit

Kein Verwackeln der Schraube auch bei spitzwinkligen Verschraubungen. Bis zu 10 x längere Lebensdauer. Speziell für Verschraubungen in Holz entwickelt.

PH2	50		•	•	2	B-28307	9,50
-----	----	--	---	---	---	---------	------

Torsion Bit mit besonders gehärteter Spitze. Speziell entwickelt für den harten Schraubfall. Bis zu 15 x längere Lebensdauer.

PH2	50	•		•	2	B-28313	9,50
-----	----	---	--	---	---	---------	------

Torsion Bit mit extra hoher Passgenauigkeit

Kein Verwackeln der Schraube auch bei spitzwinkligen Verschraubungen. Bis zu 10 x längere Lebensdauer. Speziell für Verschraubungen in Holz entwickelt.

PH2	25		•		2	B-28488	5,90
PH2	25		•		5	B-28494	12,50



Torsion Einsatz Spezial

Mit extra hoher Passgenauigkeit. Kein Verwackeln der Schraube auch bei spitzwinkligen Verschraubungen.

Größe	Länge mm	Metall/Guss	Holz	Magnetisch	Inhalt Stk.	Best.-Nr.	Preis zzgl. MwSt.
Torsion Bit mit besonders gehärteter Spitze. Speziell entwickelt für den harten Schraubfall. Bis zu 15 x längere Lebensdauer.							
PH2	25	•			2	B-28503	5,90
PH2	25	•			5	B-28519	12,50

Torsion Bithalter

Länge mm	Inhalt Stk.	Best.-Nr.	Preis zzgl. MwSt.
Torsion Bithalter Ultra Mag für 25mm Bits			
71	1	B-28531	8,50

Torsion Steckschlüssel mit Haltering

Schlüsselweite SW	Werkzeugaufnahme	Tiefe mm	Inhalt Stk.	Best.-Nr.	Preis zzgl. MwSt.
3/8"	1/4	10	1	B-28575	7,50
10	1/4	10	1	B-28581	7,50

Torsions-Bit-Sortimente

Inhalt	Best.-Nr.	Preis zzgl. MwSt.
Je 1 Bit PZ1-PZ3, PH1-PH3, TX15, TX20, TX25, TX30 und a1 x Ultra-Mg Bithalter	B-30754	23,50
Je 1xPh1,2xPh2,1xPh3 1xPz1,2xPz2,1xPz3 1xSq1,2xSq2,1xSq3 1xT10,1xT15,2xT20,2xT25,2xT30, Torsion Schraub-Bit 1xPh2-Ph2, 1xPz2-Pz2, 1xSchraub-Adapter für H8 und H10 Schrauben, Magnethalter	B-49921	41,50

Für Innensechskantaufnahme 1/4"

Modell FS2700	Schlüsselweite SW	Länge mm	Werkzeugaufnahme	Best.-Nr.	Preis zzgl. MwSt.
•	13	55	1/4	P-06317	14,50
	17	55	1/4	P-38548	18,50

Für Aussenvierkant 1/2"

Schlüsselweite SW	Länge mm	Best.-Nr.	Preis zzgl. MwSt.
13	38	134825-1	10,90
13	52	134827-7	19,50
17	38	134829-3	10,90
17	52	134830-8	18,50
19	38	134831-6	12,50
19	52	134832-4	21,90
22	52	134834-0	21,90
22	38	134851-0	14,50
24	52	134836-6	18,50
24	45	134841-3	16,90
27	50	134844-7	19,50
27	75	134845-5	30,90
30	50	134846-3	23,50
30	78	134847-1	33,90

Für Aussenvierkant 1/2"



Schlüsselweite SW	Länge mm	Best.-Nr.	Preis zzgl. MwSt.
32	50	134848-9	24,50
32	78	134849-7	34,90

Für Aussenvierkant 1/2" Zubehör



Bezeichnung	Best.-Nr.	Preis zzgl. MwSt.
O-Ring	213374-2	1,90
Sicherungsstift 4	268057-9	1,50

Sortimente für 1/2" Steckschlüssel



Inhalt	Best.-Nr.	Preis zzgl. MwSt.
Jeweils 1 x 8, 10, 13, 16, 17, 18, 19, 21, 24 x 38mm	D-41517	45,90

Für Aussenvierkant 3/4"



Schlüsselweite SW	Länge mm	Best.-Nr.	Preis zzgl. MwSt.
17	50	A-85494	21,90
17	95	A-85503	30,90
19	50	A-85519	23,50
19	95	A-85525	31,90
21	52	A-85531	24,50
22	52	A-85553	24,50
22	95	A-85569	34,90
24	52	A-85575	27,90
24	95	A-85581	36,90
26	52	134853-6	23,50
26	95	134854-4	36,90
27	52	134855-2	24,50
27	95	134856-0	23,50
30	52	134857-8	27,90
30	95	134858-6	50,90
32	95	134859-4	52,90
32	52	134871-4	28,90
35	56	134860-9	27,75
35	95	134861-7	52,90
36	59	134862-5	33,90
36	95	134863-3	54,90

Für Aussenvierkant 3/4" Zubehör



Bezeichnung	Bemerkung	Best.-Nr.	Preis zzgl. MwSt.
Für Steckschlüssel SW17 - SW26			
O-Ring 32	Für SW17 - SW26	213468-3	1,90

Für Aussenvierkant 3/4" Zubehör



Bezeichnung	Bemerkung	Best.-Nr.	Preis zzgl. MwSt.
Für Steckschlüssel SW26 - SW36			
O-Ring 36	Für SW26 - SW36	213506-1	1,50
Sicherungsstift 4		256282-4	2,20

Für Aussenvierkant 1"



Werkzeugaufnahme	Schlüsselweite SW	Länge mm	Best.-Nr.	Preis zzgl. MwSt.
1	36	80	134865-9	24,50
1	41	80	134872-2	27,90

Für Aussenvierkant 1" Zubehör



Bezeichnung	Best.-Nr.	Preis zzgl. MwSt.
O-Ring 44	213570-2	2,20
Sicherungsstift 5	256284-0	2,20

Verlängerungen



Werkzeugaufnahme	Länge mm	Best.-Nr.	Preis zzgl. MwSt.
1	200	134870-6	80,90
1/2	100	134874-8	25,90
3/4	100	134997-2	61,90

Gelenkstücke



Werkzeugaufnahme	Länge mm	Best.-Nr.	Preis zzgl. MwSt.
1/2	84	134877-2	77,90
3/4	105	134998-0	101,90
	Verbindungsstift für Gelenkstück 3/4"	323836-3	5,90

Bit-Adapter



Länge mm	Werkzeugaufnahme	Abgangsseite	Best.-Nr.	Preis zzgl. MwSt.
50	1/2	1/4"	134873-0	38,90
Für Maschinen-Schraubendrehereinsätze mit Außensechskant nach DIN 3126, Form C 6,3 mit 1/2" Innenvierkantantrieb nach DIN 3121, Form G 12,5				
50	1/2	1/4"	P-05941	36,90
55	3/8	1/4"	P-05963	38,90

Bit-Adapter Zubehör



Bezeichnung	Bemerkung	Best.-Nr.	Preis zzgl. MwSt.
O-Ring 28	zu P-05941	P-21559	3,00

Bit-Adapter Zubehör

Bezeichnung	Bemerkung	Best.-Nr.	Preis zzgl. MwSt.
Sicherungsstift 3	zu P-05941	P-21565	1,40

Schraubhilfen

Schnellschrauber



Länge mm	Durchmesser mm	Werkzeugaufnahme	Best.-Nr.	Preis zzgl. MwSt.
165	6,8,10	1/4	784827-A	33,90
Passend für alle Makita-Akku-Bohrschrauber				
165	6	1/4	784828-A	13,50
165	8	1/4	784829-A	21,90
165	10	1/4	784830-A	27,90
165	12	1/4	784831-A	27,90
Ersatzbohrer inkl. Feststellschraube (2 Stück)				
Ersatzbohrer	2,4	für 6mm	784845-A	5,90
Ersatzbohrer	2,8	für 8mm	784846-A	5,90
Ersatzbohrer	3,2	für 10mm	784847-A	7,50
165	6,8,10,12	1/4	784859-A	23,50

Schraubführungshülsen



Länge mm	Werkzeugaufnahme	Best.-Nr.	Preis zzgl. MwSt.
Passend für alle Makita-Akku-Bohrschrauber. Schraubenkopfdurchmesser max. 9mm			
131	1/4	784812-A	15,50
134	1/4	784814-A	12,50

Biegsame Wellen



Länge mm	Werkzeugaufnahme	Best.-Nr.	Preis zzgl. MwSt.
Biegsame Welle mit Klinge, passend für alle 7,2 und 9,6 Volt Akku-Bohrschrauber.			
180	1/4	A-86963	12,50

Schnellbauschrauber

Steckschlüsseleinsätze



Schlüsselweite SW	Länge mm	Werkzeugaufnahme	Modell FS2500	Modell FS2700	Best.-Nr.	Preis zzgl. MwSt.
8mm	65	1/4	•		784415-6	14,50
3/8"	65	1/4	•		784802-9	23,50
1/4"	65	1/4	•		784803-7	23,50
5/16"	65	1/4	•		784804-5	23,50
10 mm	65	1/4	•		784806-1	23,50
1/4"	65	1/4		•	P-05991	14,50
10 mm	65	1/4		•	P-06002	16,90
3/8"	65	1/4		•	P-06018	14,50

Steckschlüsseleinsätze



Schlüsselweite SW	Länge mm	Werkzeugaufnahme	Modell FS2500	Modell FS2700	Best.-Nr.	Preis zzgl. MwSt.
5/16"	65	1/4		•	P-06024	14,50
3/8"	55	1/4		•	P-06264	10,00
5,5 mm	55	1/4		•	P-06270	10,00
7,0 mm	55	1/4		•	P-06286	10,90
8,0 mm	55	1/4		•	P-06292	10,90
10,0 mm	55	1/4		•	P-06301	10,90
13	55	1/4		•	P-06317	14,50

Magazinschrauber

Schnellbauschraube Feingewinde



Durchmesser mm	Länge mm	Beschichtung	Schraubenkopf	Inhalt Stk.	Best.-Nr.	Preis zzgl. MwSt.
Schnellbauschraube, phosphatiert, Feingewinde, geölt. Für Gipskartonplatten nach DIN18180 auf Unterkonstruktion aus Holz oder Profilen aus Stahlblech bis 0,7mm Stärke.						
3,9	25	Phosphatiert	PH2	1000	P-04117	23,50
3,9	35	Phosphatiert	PH2	1000	P-04123	25,90
3,9	45	Phosphatiert	PH2	1000	P-31463	31,90
3,9	55	Phosphatiert	PH2	1000	P-31479	31,90
3,9	30	Phosphatiert	PH2	1000	P-31712	23,50

Schnellbauschraube mit Fräsrippe



Durchmesser mm	Länge mm	Beschichtung	Schraubenkopf	Inhalt Stk.	Best.-Nr.	Preis zzgl. MwSt.
Schnellbauschrauben phosphatiert Grobdewinde, geölt. Für Gipskartonplatten nach DIN18180 auf Unterkonstruktionen aus Holz						
3,9	41	Phosphatiert	PH2	1000	P-04139	27,90
3,9	55	Phosphatiert	PH2	1000	P-13546	31,90
3,9	35	Phosphatiert	PH2	1000	P-24832	25,90
3,9	30	Phosphatiert	PH2	1000	P-35221	24,50

Faserplattenschraube mit Fräsrippe



Durchmesser mm	Länge mm	Beschichtung	Schraubenkopf	Inhalt Stk.	Best.-Nr.	Preis zzgl. MwSt.
Faserplattenschrauben mit Fräsrippen, phosphatiert, Feingewinde, geölt. Für Faserplatten (Fermacell) auf Unterkonstruktion aus Holz oder Profilen aus Stahlblech bis 0,7mm Stärke.						
3,9	30	Phosphatiert	PH2	1000	P-04145	34,90
3,9	45	Phosphatiert	PH2	1000	P-31382	34,90

Schnellbauschraube mit Bohrspitze



Durchmesser mm	Länge mm	Beschichtung	Schraubenkopf	Inhalt Stk.	Best.-Nr.	Preis zzgl. MwSt.
Schnellbauschrauben mit Bohrspitze, phosphatiert, geölt. Für Gipskartonplatten nach DIN18180 auf Unterkonstruktionen aus Profilen aus Stahlblech 0,7-2,25mm Stärke.						
3,9	35	Phosphatiert	PH2	1000	P-04151	27,90

Holzbauschraube mit Vierkantnagelspitze

Holzbauschrauben mit Vierkantnagelspitze, gelb verzinkt, Doppelgangteigewinde. Für Holz auf Holz bzw. Faserplatte auf Holz.



Durchmesser mm	Länge mm	Beschichtung	Schraubenkopf	Inhalt Stk.	Best.-Nr.	Preis zzgl. MwSt.
4,2	40	Gelb verzinkt	PH2	1000	P-04167	33,90
4,2	55	Gelb verzinkt	PH2	1000	P-13530	40,90

Spanplattenschraube Teilgewinde

Spanplattenschrauben, gelb verzinkt, Teilgewinde. Für Spanplatten auf Holzunterkonstruktion.



Durchmesser mm	Länge mm	Beschichtung	Schraubenkopf	Inhalt Stk.	Best.-Nr.	Preis zzgl. MwSt.
4,0	35	verzinkt	PZ2	1000	P-31413	30,90
4,0	40	verzinkt	PZ2	1000	P-31429	33,90

Spanplattenschraube Senkkopf

Spanplattenschrauben, gelb verzinkt mit Senkkopf, Teilgewinde. Für Spanplatten auf Holzunterkonstruktion.



Durchmesser mm	Länge mm	Beschichtung	Schraubenkopf	Inhalt Stk.	Best.-Nr.	Preis zzgl. MwSt.
4,5	75	Gelb verzinkt	PZ2	1000	P-13225	36,90

Spanplattenschraube Senkkopf V2A

Spanplattenschrauben, Edelstahl A2, rostfrei, Vollgewinde mit Senkkopf. Für Spanplatten auf Holzunterkonstruktion.



Durchmesser mm	Länge mm	Beschichtung	Schraubenkopf	Inhalt Stk.	Best.-Nr.	Preis zzgl. MwSt.
4,0	30	Edelstahl	PZ2	1000	P-31435	72,90
4,0	35	Edelstahl	PZ2	1000	P-31441	50,90
4,0	40	Edelstahl	PZ2	1000	P-31457	66,90

Schraubvorsätze



Modelle	Bohrung mm	Inhalt Stk.	Best.-Nr.	Preis zzgl. MwSt.
BFR440RFE	5	1	125537-7	101,90
6830/6831DWA	6	1	182857-2	133,90
6832	6	1	188319-8	136,50
6833/6836/6835DWD	5	1	194382-1	86,90
6834	5	1	194383-9	93,90
6844/BFR750RFE	5	1	194545-9	150,00
6842/6843/BFR540RFE	5	1	195184-8	139,90

Bits



Länge mm	Modelle	Klinge	Durchmesser mm	Inhalt Stk.	Best.-Nr.	Preis zzgl. MwSt.
110	6830/6831DWA	PZ2	6	10	P-13574	43,95
110	6830/6831DWA	PH2	6	10	P-13552	44,90
117	BFR440	PH2	5	10	P-66232	64,90
117	BFR440	PZ2	5	10	P-66260	64,90
127	6832/6833/ 6835D/6836	PZ2	5	10	P-66276	66,90
127	6832/6833/ 6835D/6836	PH2	5	10	P-66248	66,90

Bits



Länge mm	Modelle	Klinge	Durchmesser mm	Inhalt Stk.	Best.-Nr.	Preis zzgl. MwSt.
127	6832/6833/ 6835D/6836	PH2	6	10	P-13568	50,90
127	6832/6833/ 6835D/6836	PZ2	6	10	P-13580	54,90
141	6834	PH2	6	10	P-21593	52,90
141	6834	PZ2	6	10	P-21618	59,90
141	6834	PH2	5	10	P-66254	72,90
141	6834	PZ2	5	10	P-66282	72,90
157	DFR540/ DFR550/6842	PZ2	5	3	P-67773	27,90
157	DFR540/ DFR550/6842	PH2	5	3	P-67795	27,90
177	6844	PH2	5	3	P-67804	31,90
177	6844	PZ	5	3	P-67789	31,90

Zubehör

▣ Sägen



Technische Besonderheiten

Laser geschnittene Schlitze



Lasergeschnittene mit Kunstharz gefüllte Schlitze vermindern Vibrationen und Geräusche

Beschichtung



PTFE beschichtete Blattoberfläche reduziert die Reibung im Werkstück

Eingebettete Schneiden



Eingebettete Schneiden verhindern das Ausbrechen der Zähne bei z.B. Nagelrückständen im Werkstück

Diamantbeschichtete HM-Schneide



Extrem hart und verschleißfest. Dieses HM-Segment ist die beste Wahl für lang anhaltende Leistung beim Scheiden von Faserzementplatten

TCT-Sägeblätter Die Profi-Auswahl



Professionelles Zubehör

Eine komplette Auswahl an TCT-Sägeblättern für unterschiedliche Maschinen und Einsatzbereiche.

Die Verwendung von hochwertigem Material gepaart mit exzellenter Verarbeitungsqualität erzielt immer beste Arbeitsergebnisse und überzeugt auch durch hohe Wirtschaftlichkeit.

5 Serien für Ihren Erfolg:



MForce:

Sägeblätter mit revolutionärem Zahn-design. Mehrere Schneiden pro Zahn erzielen schnelle und saubere Schnitte.



Makforce:

Sägeblätter von hoher Qualität für transportable Sägen. HM-bestückt mit langer Lebensdauer.



Makblade Plus:

Hohe Vibrationsdämpfung und leiser Lauf. Premium Sägeblätter speziell für Tischkreis-, Kapp- und Gehrungssägen.



Makblade:

Für Netz- und Akku betriebene Kreissägen, auch für Fremdhersteller. Saubere Schnitte, lange Lebensdauer.



Specialized:

Für spezielle Anwendungen, Maschinen und Materialien. Die eingebetteten Zähne eignen sich für Holz mit Nagel- und Schraubenrückständen gleichermaßen wie für Aluminium oder Stahl.

So finden Sie das richtige Sägeblatt.

Diesen Makita-ID-Code finden Sie auf jeder Verpackung

Schnittgüte:	Sägeblatt Ø in mm	Bohrung Ø
C: Grob		A: 10 mm
M: Mittel		B: 15 mm
F: Fein		C: 15,88 mm
XF: Extrafein		D: 16 mm
		E: 20 mm
		F: 25,4 mm
		G: 30 mm

CSCX23024GL

Sägeblatt-Typ:

MS: Kapp- und Gehrungssäge
CS: Handkreissäge
TS: Tischkreissäge
BSS: BSS610RFE
CMS: Akku-Kapp- und Gehrungssäge
CC: Akku-Handkreissäge
CSP: Tauchsäge
MC: Metallkreissäge

Spezialtypen

X: MForce
E: Spezialized
Eingebettete Schneiden
A: Aluminium

Zähnezahl

Besonderheiten

L: Laserschlitz für ruhigen Lauf

Kreissägeblätter

MFORCE

Für Handkreissägen.

Ein revolutionär weiterentwickeltes Design, das neue Maßstäbe setzt. Eine größere Verschleißfläche und mehrere Schneidkanten bedeuten eine Verdoppelung der Lebensdauer. Eine geringe Zahnstärke reduziert die Reibung für leichteren Vorschub und Schonung des Motors. Die Effektivität ist doppel so hoch, wie bei einem herkömmlichen Sägeblatt mit nur der Hälfte an Zähnen.

Längere Lebensdauer:

Die abgeschrägten Vorder- und Oberseiten des Schneidezahns stellen zusammen 6 Schneidkanten dar. Eine grössere Verschleißfläche bedeutet eine längere Lebensdauer des Sägeblattes. Schneller: Die abgeschrägte Zahnvorderseite hat zwei im Winkel von 10° angeordnete Schneidflächen, um einen dynamischeren Sägevorgang zu ermöglichen. Sauberer: M-Style - Zähne haben mehr Schneidkanten und erzielen dadurch einen sehr sauberen Schnitt. Ein 24-Zahn M-Force-Sägeblatt erzielt einen genauso sauberen Schnitt wie ein herkömmliches Sägeblatt mit 48 Zähnen.

Sägeblatt-Ø / Bohrung mm	Blattstärke mm	Schneidbreite mm	Zähnezahl	Zahnwinkel	ID Nummer	Best.-Nr.	Preis zzgl. MwSt.
165/20	1,2	2	16	15	CSCX16516E	B-31930	15,90
165/20	1,2	2	24	15	CSMX16524E	B-32007	16,90
165/20	1,2	2	10	15	CSCX16510E	B-31918	14,50
165/30	1,2	2	10	15	CSCX16510G	B-31924	14,50
170/30	1,2	2	24	15	CSMX17024G	B-32013	20,90
170/30	1,2	2	16	15	CSCX17016G	B-31946	16,90
180/30	1,2	2	16	15	CSCX18016G	B-31952	28,90
180/30	1,2	2	24	15	CSMX18024G	B-32029	16,90
185/30	1,2	2	24	15	CSMX18524G	B-32035	20,90
185/30	1,2	2	16	15	CSCX18516G	B-31968	18,50
190/30	1,2	2	12	15	CSCX19012G	B-31974	18,50
190/30	1,2	2	24	15	CSMX19024G	B-32041	20,90
210/30	1,4	2,3	24	15	CSMX21024G	B-32057	25,90
210/30	1,4	2,3	16	15	CSCX21016G	B-31980	23,50
210/30	1,4	2,3	40	15	CSFX21040G	B-32079	33,90
235/30	1,6	2,3	40	15	CSFX23540G	B-32085	34,90
235/30	1,6	2,3	20	15	CSCX23520G	B-31996	27,90
235/30	1,6	2,3	24	15	CSMX23524G	B-32063	30,90



MAKFORCE

Für Handkreissägen.

Ein umfangreiches Programm von Handkreissägen für alle Hersteller und Modelle. Eine große Auswahl an verschiedenen Größen von 150mm-355mm Durchmesser und von 10-60 Zähnen. Vom groben Längsschnitt bis zum exakten Querschnitt ist jeder Bereich abgedeckt. Voll gehärtete und exakt ausgerichtete Sägeblätter absorbieren Schläge und sorgen für Spurtreue. HM-Schneiden der Extraklasse mit geringem Verschleiß für lange Lebensdauer. Schmale Sägeblätter sorgen für geringen Verschleiß und ermöglichen gleichmäßigen Vorschub.

Sägeblatt-Ø / Bohrung mm	Blattstärke mm	Schneidbreite mm	Zähnezahl	Zahnwinkel	ID Nummer	Best.-Nr.	Preis zzgl. MwSt.
150/20	1,5	2,4	24	20	CSM15024E	B-32194	27,90
160/20	1,5	2,4	24	20	CSM16024E	B-32203	27,90
160/20	1,5	2,4	16	20	CSC16016E	B-32091	23,50
160/20	1,5	2,4	40	20	CSM16040E	B-32297	31,90
165/20	1,4	2	10	20	CSC16510E	B-32100	23,50
165/30	1,4	2	10	20	CSC16510G	B-32116	23,50
165/30	1,5	2,4	24	20	CSM16524G	B-32219	27,90
165/30	1,5	2,4	40	20	CSM16540G	B-32306	31,90
170/30	1,5	2,4	40	20	CSM17040G	B-32312	31,90
170/30	1,5	2,4	24	20	CSM17024G	B-32225	30,90
170/30	1,5	2,4	16	20	CSC17016G	B-32122	23,50
180/20	1,5	2,4	40	20	CSM18040E	B-32328	31,90
180/30	1,5	2,4	40	20	CSM18040G	B-32334	31,90



MAKFORCE

Für Handkreissägen.

Ein umfangreiches Programm von Handkreissägen für alle Hersteller und Modelle. Eine große Auswahl an verschiedenen Größen von 150mm-355mm Durchmesser und von 10-60 Zähnen. Vom groben Längsschnitt bis zum exakten Querschnitt ist jeder Bereich abgedeckt. Voll gehärtete und exakt ausgerichtete Sägeblätter absorbieren Schläge und sorgen für Spurtrue. HM-Schneiden der Extraklasse mit geringem Verschleiß für lange Lebensdauer. Schmale Sägeblätter sorgen für geringen Verschleiß und ermöglichen gleichmäßigen Vorschub.

Sägeblatt-Ø / Bohrung mm	Blattstärke mm	Schneidbreite mm	Zähnezahl	Zahnwinkel	ID Nummer	Best.-Nr.	Preis zzgl. MwSt.
180/30	1,5	2,4	16	20	CSC18016G	B-32138	23,50
180/30	1,5	2,4	24	20	CSM18024G	B-32231	30,90
190/30	1,4	2,2	24	20	CSM19024G	B-32247	27,90
190/30	1,4	2	12	20	CSC19012G	B-32144	25,90
190/30	1,4	2,2	40	20	CSM19040G	B-32340	34,90
190/30	1,4	2,2	60	15	CSXF19060G	B-32390	36,90
210/30	1,6	2,4	40	20	CSM21040G	B-32356	36,90
210/30	1,6	2,4	16	20	CSC21016G	B-32150	30,90
210/30	1,6	2,4	24	20	CSM21024G	B-32253	34,90
235/30	1,6	2,3	20	20	CSM23520G	B-32269	27,90
235/30	1,6	2,3	24	20	CSM23524G	B-32275	40,90
235/30	1,6	2,6	18	50	CSC23518G	B-32166	36,90
235/30	1,6	2,6	40	20	CSM23540G	B-32362	40,90
235/30	1,8	2,8	60	15	CSXF23560G	B-32415	40,90
270/30	1,8	2,8	60	15	CSXF27060G	B-32409	59,90
270/30	1,6	2,6	40	20	CSC27040G	B-32378	56,90
270/30	1,8	2,6	24	20	CSC27024G	B-32172	44,90
355/30	2,2	3	24	20	CSC35524G	B-32188	66,90
355/30	2,2	3	40	20	CSM35540G	B-32281	77,90
355/30	2,2	3	60	20	CSM35560G	B-32384	86,90
355/30	1,8	2,8	60	15	CSXF35560G	B-32421	86,90



MAKBLADE PLUS Kapp- und Gehrungssägen

Für Kapp- und Gehrungssägen.

Die Makblade Plus-Sägeblätter für Kapp- und Gehrungssägen basieren auf einer einzigartigen Technologie. Entwickelt um einen gedämpften und leisen Lauf zu gewährleisten. Ein kaum vibrierendes Sägeblatt ermöglicht eine exakte Schnittführung und reduziert ein Verbiegen des Sägeblattes. Die HM bestückten Zähne haben dadurch eine erhebliche längere Lebensdauer. Feine Schnitte:

Die Verwendung eines speziellen Grundkörpers ermöglicht ein sehr schmales Sägeblatt und dadurch sehr feine Schnitte.

Vibrationsarm:

Vibrationsdämpfung durch eine Kunstharzfüllung in einem lasergeschnittenen Schlitz.

Reibungsarm:

Eine spezielle Beschichtung verringert die Reibung und ermöglicht einen gleichmäßigen Vorschub und schützt vor Korrosion.

Sägeblatt-Ø / Bohrung mm	Blattstärke mm	Schneidbreite mm	Zähnezahl	Zahnwinkel	ID Nummer	Best.-Nr.	Preis zzgl. MwSt.
190/20	1,4	2	60	5	MSF19060EL	B-32580	56,90
190/20	1,6	2,2	24	5	MSC19024EL	B-32437	44,90
216/30	1,6	2,4	24	5	MSC21624L	B-32443	56,90
216/30	1,8	2,8	80	5	MSXF21680G L	B-32627	86,90
216/30	1,6	2,4	48	5	MSM21648G L	B-32465	74,90
216/30	1,6	2,1	60	5	MSM21660G L	B-32502	77,90
255/30	1,8	2,3	60	5	MSM25560G L	B-32518	93,90
255/30	1,8	2,4	40	5	MSM25540G L	B-32471	83,90
255/30	1,8	2,4	72	5	MSF25572GL	B-32596	96,90
255/30	1,8	2,3	32	5	MSC25532GL	B-32459	74,90



MAKBLADE PLUS Kapp- und Gehrungssägen

Für Kapp- und Gehrungssägen.

Die Makblade Plus-Sägeblätter für Kapp- und Gehrungssägen basieren auf einer einzigartigen Technologie. Entwickelt um einen gedämpften und leisen Lauf zu gewährleisten. Ein kaum vibrierendes Sägeblatt ermöglicht eine exakte Schnittführung und reduziert ein Verbiegen des Sägeblattes. Die HM bestückten Zähne haben dadurch eine erhebliche längere Lebensdauer.

Feine Schnitte:

Die Verwendung eines speziellen Grundkörpers ermöglicht ein sehr schmales Sägeblatt und dadurch sehr feine Schnitte.

Vibrationsarm:

Vibrationsdämpfung durch eine Kunstharzfällung in einem lasergeschnittenen Schlitz.

Reibungsarm:

Eine spezielle Beschichtung verringert die Reibung und ermöglicht einen gleichmäßigen Vorschub und schützt vor Korrosion.

Sägeblatt-Ø / Bohrung mm	Blattstärke mm	Schneidbreite mm	Zähnezahl	Zahnwinkel	ID Nummer	Best.-Nr.	Preis zzgl. MwSt.
260/30	1,8	2,3	100	5	MSXF260100GL	B-32633	112,90
260/30	1,8	2,3	80	5	MSF26080GL	B-32605	101,90
260/30	1,8	2,3	40	5	MSM26040GL	B-32487	83,90
260/30	1,8	2,3	60	5	MSM26060GL	B-32524	93,90
260/30	1,8	2,3	70	5	MSM26070GL	B-32530	77,90
305/30	1,8	2,3	60	5	MSM30560GL	B-32546	118,90
305/30	2	2,6	60	5	MSM30560GLA	B-32552	118,90
305/30	1,9	2,5	70	0	MSM30570GL	B-32568	96,90
305/30	1,8	2,3	40	5	MSM30540GL	B-32493	101,90
305/30	1,8	2,3	80	5	MSF30580GL	B-32611	118,90
305/30	1,8	2,3	100	5	MSXF305100GL	B-32649	124,90
355/30	2,2	3	80	5	MSM35580GL	B-32574	156,00



MAKBLADE PLUS Tischkreissäge

Für Tischkreissägen.

Die Makblade Plus-Sägeblätter für Tischkreissägen basieren auf einer einzigartigen Technologie. Entwickelt um einen gedämpften und leisen Lauf zu gewährleisten. Ein kaum vibrierendes Sägeblatt ermöglicht eine exakte Schnittführung und reduziert ein Verbiegen des Sägeblattes. Die HM bestückten Zähne haben dadurch eine erhebliche längere Lebensdauer.

Feine Schnitte:

Die Verwendung eines speziellen Grundkörpers ermöglicht ein sehr schmales Sägeblatt und dadurch sehr feine Schnitte.

Vibrationsarm:

Vibrationsdämpfung durch eine Kunstharzfällung in einem lasergeschnittenen Schlitz.

Reibungsarm:

Eine spezielle Beschichtung verringert die Reibung und ermöglicht einen gleichmäßigen Vorschub und schützt vor Korrosion.

Sägeblatt-Ø / Bohrung mm	Blattstärke mm	Schneidbreite mm	Zähnezahl	Zahnwinkel	ID Nummer	Best.-Nr.	Preis zzgl. MwSt.
200/30	1,6	2,6	36	20	TSM20036GL	B-33473	89,90
250/30	1,8	2,8	40	20	TSM25040GL	B-33489	104,90
260/30	1,8	2,8	48	20	TSM26048GL	B-33495	114,90
260/30	1,8	2,8	80	15	TSF26080GL	B-32655	124,90
300/30	1,8	2,8	100	15	TSF300100GL	B-32661	156,00
300/30	1,8	2,8	48	20	TSM30048GL	B-33504	104,90
350/30	2,5	3,5	56	20	TSM35056GL	B-33510	118,90
350/30	2	3	100	15	TSF350100GL	B-32677	198,00



MAKBLADE

Für Kapp- und Gehrungssägen.

Ein reichhaltiges Sortiment an Sägeblättern für Kapp- und Gehrungssägen aller Marken und Modelle.

Auch für Akku-Kapp- und Gehrungssägen geeignet. Eine grosse Auswahl an verschiedenen Grössen von 190-305 mm bis zum exakten Passschnitt ab.

Spurtreu:

Voll gehärtete und exakt ausgerichtete Sägeblätter absorbieren Schläge und sorgen für Spurtreue.

Geringe Maschinenbelastung und gleichmässiger Vorschub: Feingeschliffene, länger haltbare Schneiden reduzieren die Belastung von Sägeblatt und Maschine. Schmale Sägeblätter sorgen für geringen Verschleiss und ermöglichen gleichmäßigen Vorschub.

Sägeblatt-Ø / Bohrung mm	Blattstärke mm	Schneidbreite mm	Zähnezahl	Zahnwinkel	ID Nummer	Best.-Nr.	Preis zzgl. MwSt.
190/20	1,6	2,2	24	5	MSC19024E	B-32708	27,90
190/20	1,6	2,2	48	5	MSM19048E	B-32758	44,90
190/20	1,4	2	60	5	MSF19060E	B-32823	44,90
190/20	1,4	1,9	40	10	CMSM19040 E	B-33663	48,90
216/30	1,8	2,8	100	5	MSXF21680G	B-32867	50,90
216/30	1,4	2	60	5	MSF21660G	B-32839	48,90
216/30	1,6	2,1	40	10	CMSM21640 G	B-32683	54,90
216/30	1,6	2,4	48	5	MSM21648G	B-32764	50,90
216/30	1,6	2,4	24	5	MSC21624G	B-32714	36,90
255/30	1,8	2,3	32	5	MSC25532G	B-32720	64,90
255/30	1,6	2,1	48	10	CMSM25548 G	B-32699	59,90
255/30	1,8	2,3	60	5	MSM25560G	B-32792	50,90
260/30	1,8	2,3	60	5	MSM26060G	B-32801	48,90
260/30	1,8	2,3	80	5	MSF26080G	B-32845	52,90
260/30	1,8	2,3	32	5	MSC26032G	B-32736	48,90
260/30	1,8	2,3	40	5	MSM26040G	B-32770	36,90
260/30	1,8	2,3	100	5	MSXF260100 G	B-32873	64,90
260/30	1,6	2,3	24	20	TSC26024G	B-33679	42,90
305/30	1,8	2,3	100	5	MSXF305100 G	B-32889	83,90
305/30	1,8	2,3	40	5	MSM30540G	B-32786	52,90
305/30	1,8	2,3	32	5	MSC30532G	B-32742	54,90
305/30	1,8	2,3	80	5	MSF30580G	B-32851	74,90
305/30	1,8	2,3	60	5	MSM30560G	B-32817	61,90



SPECIALIZED AKKU-HANDKREISSÄGE

Für Akku-Handkreissägen.

Premium Sägeblätter speziell für Akku-Handkreissägen schonen den Akku und schützen den Motor. Geeignet für alle gängigen Modelle - natürlich in bewährter Makita-Qualität.

Exakter Geradeauslauf:

Extra dünner, perfekt ausgerichteter Grundkörper aus Stahl für exakten Geradeauslauf.

Einfache Schnitte, lange Lebensdauer. Zahndesign für universelle Schnitte in Holz. Präzise feingeschliffene HM-Schneiden für einfache, reibungslose Schnitte und eine lange Lebensdauer *spez. für BSS610 / DSS610

Sägeblatt-Ø / Bohrung mm	Blattstärke mm	Schneidbreite mm	Zähnezahl	Zahnwinkel	ID Nummer	Best.-Nr.	Preis zzgl. MwSt.
136/10	1	1,5	24	20	CCM13624A	B-32895	25,90
136/10	1	1,5	36	18	CCF13636A	B-32948	25,90
136/20	1	1,5	16	20	CCC13616E	B-33532	25,90
136/20	1	1,5	24	20	CCM13624E	B-33629	25,90
136/20	1	1,5	36	18	CCF13636	B-33635	27,90
165/20	1	1,6	40	18	CCM16540E	B-32954	27,90
165/20	1	1,5	24	20	CCC16524E	B-32904	23,50
165/20*	1	1,5	24	20	BBS16524E	B-32910	23,50
165/20*	1	1,6	40	18	BSS16540E	B-32960	27,90



SPECIALIZED AKKU-HANDKREISSÄGE

Für Akku-Handkreissägen.
Premium Sägeblätter speziell für Akku-Handkreissägen schonen den Akku und schützen den Motor. Geeignet für alle gängigen Modelle - natürlich in bewährter Makita-Qualität.
Exakter Geradeauslauf:
Extra dünner, perfekt ausgerichteter Grundkörper aus Stahl für exakten Geradeauslauf.
Einfache Schnitte, lange Lebensdauer. Zahndesign für universelle Schnitte in Holz. Präzise feingeschliffene HM-Schneiden für einfache, reibungslose Schnitte und eine lange Lebensdauer *spez. für BSS610 / DSS610



Sägeblatt-Ø / Bohrung mm	Blattstärke mm	Schneidbreite mm	Zähnezahl	Zahnwinkel	ID Nummer	Best.-Nr.	Preis zzgl. MwSt.
190/20	1,4	1,9	24	10	CMSC19024E	B-33657	27,90
190/20	1,4	1,9	40	10	CMSM19040E	B-33663	48,90
190/30	1,4	2	40	10	CCM19040G	B-32976	31,90
190/30	1,4	2	24	20	CCC19024G	B-32926	25,90
85/15	0,7	1	20	10	CCM8520B	B-32932	18,50

SPECIALIZED EINGEBETTETE SCHNEIDEN KREISSÄGE

Für Handkreissägen.
Sägeblätter mit eingebetteten Zähnen (Tiefzahnsägeblätter) zeichnen sich durch ausgesprochen lange Lebensdauer aus. Sie sind sehr robust durch eine sehr starke Verbindung zwischen Sägeblattkörper und Schneide.



Sägeblatt-Ø / Bohrung mm	Blattstärke mm	Schneidbreite mm	Zähnezahl	Zahnwinkel	ID Nummer	Best.-Nr.	Preis zzgl. MwSt.
165/20	1,3	2	16	23	CSCE16516E	B-33037	34,90
165/20	1,3	2	24	23	CSME16524E	B-33093	38,90
165/20	1,3	2	40	18	CSME16540E	B-33168	48,90
185/30	1,3	2	40	25	CSME18540G	B-33174	38,90
185/30	1,3	2	20	25	CSME18520G	B-33102	30,90
185/30	1,3	2	16	25	CSCE18516G	B-33043	25,90
190/30	1,3	2	16	23	CSCE19016G	B-33059	27,90
190/30	1,3	2	24	23	CSME19024G	B-33118	31,90
190/30	1,3	2	40	23	CSME19040G	B-33180	38,90
210/30	1,4	1,9	24	23	CSME21024G	B-33124	52,90
210/30	1,4	1,9	18	23	CSCE21018G	B-33065	31,90
235/30	1,6	2,3	20	25	CSCE23520G	B-33071	36,90
235/30	1,6	2,3	24	23	CSME23524G	B-33130	42,90
235/30	1,6	2,3	48	18	CSME23548G	B-33196	61,90
270/30	1,8	2,6	40	18	CSME27040G	B-33205	93,90
270/30	1,8	2,6	60	18	CSME27060G	B-33211	104,90
270/30	1,8	2,6	24	23	CSME27024G	B-33146	83,90
355/30	2,2	3	40	23	CSME35540G	B-33152	118,90
355/30	2,2	3	24	23	CSCE35524G	B-33087	104,90
355/30	2,2	3	60	18	CSME35560G	B-33227	139,90

SPECIALIZED EINGEBETTETE SCHNEIDEN KAPPSÄGE

Für Kapp- und Gehrungssägen.
Für Holz mit Nagelrückständen. Sägeblätter mit eingebetteten Zähnen (Tiefzahnsägeblätter) zeichnen sich durch ausgesprochen lange Lebensdauer aus. Sie sind sehr robust durch eine sehr starke Verbindung zwischen Sägeblattkörper und Schneide.



Sägeblatt-Ø / Bohrung mm	Blattstärke mm	Schneidbreite mm	Zähnezahl	Zahnwinkel	ID Nummer	Best.-Nr.	Preis zzgl. MwSt.
190/20	1,6	2,2	24	5	MSCE19024E	B-42363	31,90
190/20	1,4	2	40	5	MSME19040E	B-42379	42,90
260/30	1,8	2,3	32	5	MSCE26032G	B-42385	66,90
260/30	1,8	2,3	64	5	MSME26064G	B-42391	89,90
305/30	1,8	2,3	32	5	MSCE30532G	B-42400	74,90



SPECIALIZED EINGEBETTETE SCHNEIDEN KAPPSÄGE

Für Kapp- und Gehrungssägen.

Für Holz mit Nagelrückständen. Sägeblätter mit eingebetteten Zähnen (Tiefzahnsägeblätter) zeichnen sich durch ausgesprochen lange Lebensdauer aus. Sie sind sehr robust durch eine sehr starke Verbindung zwischen Sägeblattkörper und Schneide.

Sägeblatt-Ø / Bohrung mm	Blattstärke mm	Schneidbreite mm	Zähnezahl	Zahnwinkel	ID Nummer	Best.-Nr.	Preis zzgl. MwSt.
305/30	1,8	2,3	60	5	MSME30560 G	B-42416	101,90

SPECIALIZED TAUCHSÄGE

Für Tauchsägen.

Sägeblätter speziell für Tauchsägen entwickelt. Für Holz und Aluminium lieferbar. Tauchsägeblätter ähneln im Aufbau den Makblade-Sägeblättern inklusive dem innovativen Vibrationsdämpfungssystem. Dadurch laufen sie ruhig und tauchen ohne Mühe ins Material ein.

Vibrationsdämpfung mit Kunstharzfällung in lasergeschnittenem Schlitz.

Sehr schmaler Grundkörper ermöglicht ein schmales Sägeblatt für feine Schnitte.



Sägeblatt-Ø / Bohrung mm	Blattstärke mm	Schneidbreite mm	Zähnezahl	Zahnwinkel	ID Nummer	Best.-Nr.	Preis zzgl. MwSt.
160/20	1,6	2,2	28	23	CSP16028E	B-32982	36,90
160/20	1,6	2,2	48	8	CSP16048E	B-32998	48,90
165/20	1,6	2,2	28	23	CSP16528E	B-33009	45,90
165/20	1,6	2,2	48	8	CSP16548E	B-33015	52,90
165/20	1,7	2,4	56	-3	CSPX16556E	B-33021	74,90
190/30	1,6	2,2	24	20	CSP19024G	B-33613	36,90

SPECIALIZED BAUSTELLE

Für Handkreissägen.

Speziell entwickelt für grobe Einsätze auf Baustellen. Die Schneiden sind eingebettet und die Gesamtkonstruktion des Blattes ist auf Robustheit ausgelegt. Schneidet mühelos alle Arten von Holz inklusive Nägel und Betonrückstände.



Sägeblatt-Ø / Bohrung mm	Blattstärke mm	Schneidbreite mm	Zähnezahl	Zahnwinkel	ID Nummer	Best.-Nr.	Preis zzgl. MwSt.
190/30	1,6	2,6	12	20	CSCE19012G	B-33554	27,90
235/30	1,8	2,8	16	20	CSCE23516G	B-33560	33,90

SPECIALIZED ALUMINIUM

Für Handkreissägen, Tischkreis-, Kapp- und Gehrungssägen

Sägeblätter mit ausgezeichneter Schnittleistung in Aluminium, Kupfer, Blech und anderen NE-Metallen. Auch geeignet für Schnitten von Plastik und Laminat.

Extra dünner, perfekt ausgerichteter Grundkörper aus Stahl für exakten Geradeauslauf.

Exzellentes Schneidverhalten in NE-Metallen durch spezielles Zahnprofil. Ausgezeichnete Schnittleistung auch in Laminatböden.



Sägeblatt-Ø / Bohrung mm	Blattstärke mm	Schneidbreite mm	Zähnezahl	Zahnwinkel	ID Nummer	Best.-Nr.	Preis zzgl. MwSt.
160/20	1,8	2,4	60	0	CSA16060E	B-33233	38,90
160/30	1,8	2,4	60	0	CSA16060G	B-33249	42,90
165/20	1,7	2,4	56	-3	CSPX16556E	B-33021	74,90
180/30	1,8	2,4	60	0	CSA18060G	B-33255	48,90
190/20	1,4	2	60	-5	MSA19060E	B-33283	52,90
190/30	1,8	2,4	60	0	CSA19060G	B-33261	61,90
200/30	2,2	2,8	64	0	TSA20064G	B-33364	77,90
210/30	1,8	2,4	60	0	CSA21060G	B-33548	66,90
216/30	1,6	2,2	64	-5	MSA21664G	B-33299	59,90
235/30	1,8	2,4	80	0	CSA23580G	B-33277	74,90
250/30	1,8	2,8	80	0	TSA25080G	B-33370	93,90
250/30	1,8	2,4	80	-5	MSA25080G	B-33308	64,90
250/30	1,8	2,4	100	-5	MSA250100G	B-33314	69,90
260/30	1,8	2,3	80	-5	MSA26080G	B-33320	64,90
260/30	1,8	2,3	100	-5	MSA260100G	B-33336	69,90
260/30	2,2	2,8	80	0	TSA26080G	B-33386	93,90

SPECIALIZED ALUMINIUM

Für Handkreissägen, Tischkreis-, Kapp- und Gehrungssägen
Sägeblätter mit ausgezeichneter Schnittleistung in Aluminium, Kupfer, Blech und anderen NE-Metallen. Auch geeignet
Schneiden von Plastik und Laminat.
Extra dünner, perfekt ausgerichteter Grundkörper aus Stahl für exakten Geradeauslauf.
Exzellentes Schneidverhalten in NE-Metallen durch spezielles Zahnprofil. Ausgezeichnete Schnittleistung auch in
Laminatböden.



Sägeblatt-Ø / Bohrung mm	Blattstärke mm	Schneidbreite mm	Zähnezahl	Zahnwinkel	ID Nummer	Best.-Nr.	Preis zzgl. MwSt.
300/30	2,2	2,8	80	0	TSA30080G	B-33392	104,90
305/30	1,8	2,3	80	-5	MSA30580G	B-33342	89,90
305/30	1,8	2,3	100	-5	MSA305100G	B-33358	96,90
350/30	2,6	3,2	100	0	TSA350100G	B-33401	129,90

SPECIALIZED SANDWICHPANEELE

Für Handkreissägen
Kaltschnittsägeblatt speziell entwickelt zum sauberen Auftrennen von Sandwichpaneelen.



Sägeblatt-Ø / Bohrung mm	Blattstärke mm	Schneidbreite mm	Zähnezahl	ID Nummer	Best.-Nr.	Preis zzgl. MwSt.
235/30	1,8	2,2	50	CSF23550GL	B-33582	86,90
270/30	2	2,4	60	CSF27060GL	B-33598	133,90
355/30	2,2	2,6	80	CSF35580GL	B-33607	166,00

SPECIALIZED FASERZEMENTPLATTEN

Für Handkreissägen.
Diamant besetzte Sägeblätter zum Sägen von Faserzementplatten.



Sägeblatt-Ø / Bohrung mm	Schneidbreite mm	Zähnezahl	Zahnwinkel	ID Nummer	Best.-Nr.	Preis zzgl. MwSt.
165/20	2,3	4	12	MSC1654EPCD	B-33685	59,90
190/30	2,3	4	12	MSC1904GPCD	B-33691	52,90
260/30	2,5	6	8	MSG2606GPCD	B-33700	104,90
305/30	2,5	8	8	MSC3058GPCD	B-33716	124,90

SPECIALIZED LAMINAT

Laminat.
Langlebiges Spezialblatt für alle Laminatfußböden. Konstant hohe Schnittqualität in ein-oder zweiseitig beschichteten
Plattenwerkstoffen.



Sägeblatt-Ø / Bohrung mm	Blattstärke mm	Schneidbreite mm	Zähnezahl	Zahnwinkel	ID Nummer	Best.-Nr.	Preis zzgl. MwSt.
136/20	1	1,4	48	10	CCXF13648E	B-33825	36,90
165/20	1	1,5	52	5	CCXF16552E L	B-33831	59,90
190/20	1,4	2	60	5	MSXF19060G L	B-33847	69,90
216/30	1,8	2,5	72	5	MSXF21672G L	B-33853	93,90
250/30	1,8	2,5	84	5	MSXF25084G L	B-33869	124,90
260/30	1,8	2,5	84	5	MSXF26084G L	B-33875	124,90
305/30	1,8	2,5	96	5	MSXF30596G L	B-33881	139,90
85/15	0,7	1	24	7	CCXF8524B	B-33819	18,50

SPECIALIZED METALL



Sägeblatt-Ø / Bohrung mm	Blattstärke mm	Schneidbreite mm	Zähnezahl	Zahnwinkel	ID Nummer	Best.-Nr.	Preis zzgl. MwSt.
136/20	1,2	1,5	30	0	MCCS13630E	B-33526	50,90
136/20	1,1	1,4	50	-15	MCCS13650E	B-33641	54,90

Sonstige

Sägeblatt-Ø / Bohrung mm	Blattstärke mm	Schneidbreite mm	Zähnezahl	Zahnwinkel	ID Nummer	Best.-Nr.	Preis zzgl. MwSt.
255/30/15,88	1,8	2,3	32	5		A-80961	56,50
260/30/15,88	1,8	2,3	40	5		B-03545	33,50
260/30/15,88	1,8	2,3	70	5		B-04597	75,95
185/15,88	1,6	2,2	24	20	CSP18524C	B-09313	56,90
260/30	1,8	2,3	60	5		B-11019	69,90
255/30	1,8	2,4	40	5	MSM25540G L	B-32471	83,90
190/20	1,6	2,2	24	5	MSC19024E	B-32708	27,90
260/30	1,8	2,3	60	5	MSM26060G	B-32801	48,90
305/30	1,8	2,3	80	5	MSF30580G	B-32851	74,90
260/30	1,6	2,3	24	20	TSC26024G	B-33679	42,90
210/30	1,8	2,8	14	20	CSCE21014G	B-33766	30,90
260/30/15,88	2	3	70	5		D-03969	44,90
260/30/15,88	2	3	100	5		D-03975	61,50
185/30/20/16	1,3	2	20	20		D-09634	9,50
315/30	2	2,8	40	16		JM27170005	36,90
185/30/20		2,4	24	5		P-13471	40,50



Reduzierringe

Aussendurchmesser mm	Innendurchmesser mm	Stärke mm	Best.-Nr.	Preis zzgl. MwSt.
25,4	20	4,0	257054-0	2,75
22,23	20	2,0	A-85248	5,90
20	15,88	1,2	B-20987	3,50
20	15,88	1,8	B-20993	3,50
30	15,88	1,2	B-21004	3,50
30	15,88	1,8	B-21010	3,50
30	20	1,2	B-21026	3,50
30	20	1,4	B-21032	3,50
30	20	1,8	B-21048	3,50
30	25	1,6	B-21054	3,50
30	25,4	1,4	B-21060	3,50
30	25,4	2,2	B-21076	3,50



Sortimente

Inhalt	Best.-Nr.	Preis zzgl. MwSt.
2 x B-33532, 1 x B-33629	B-33897	64,90
2 x B-32144, 1 x B-32247, 1 x Reduziererring 30 - 16, 1 x Reduziererring 30 - 20	B-33906	64,90
1x B-33015, 1x B-33021	B-49395	124,90



Zubehör

▣ Stichsägen/Reciprosägen

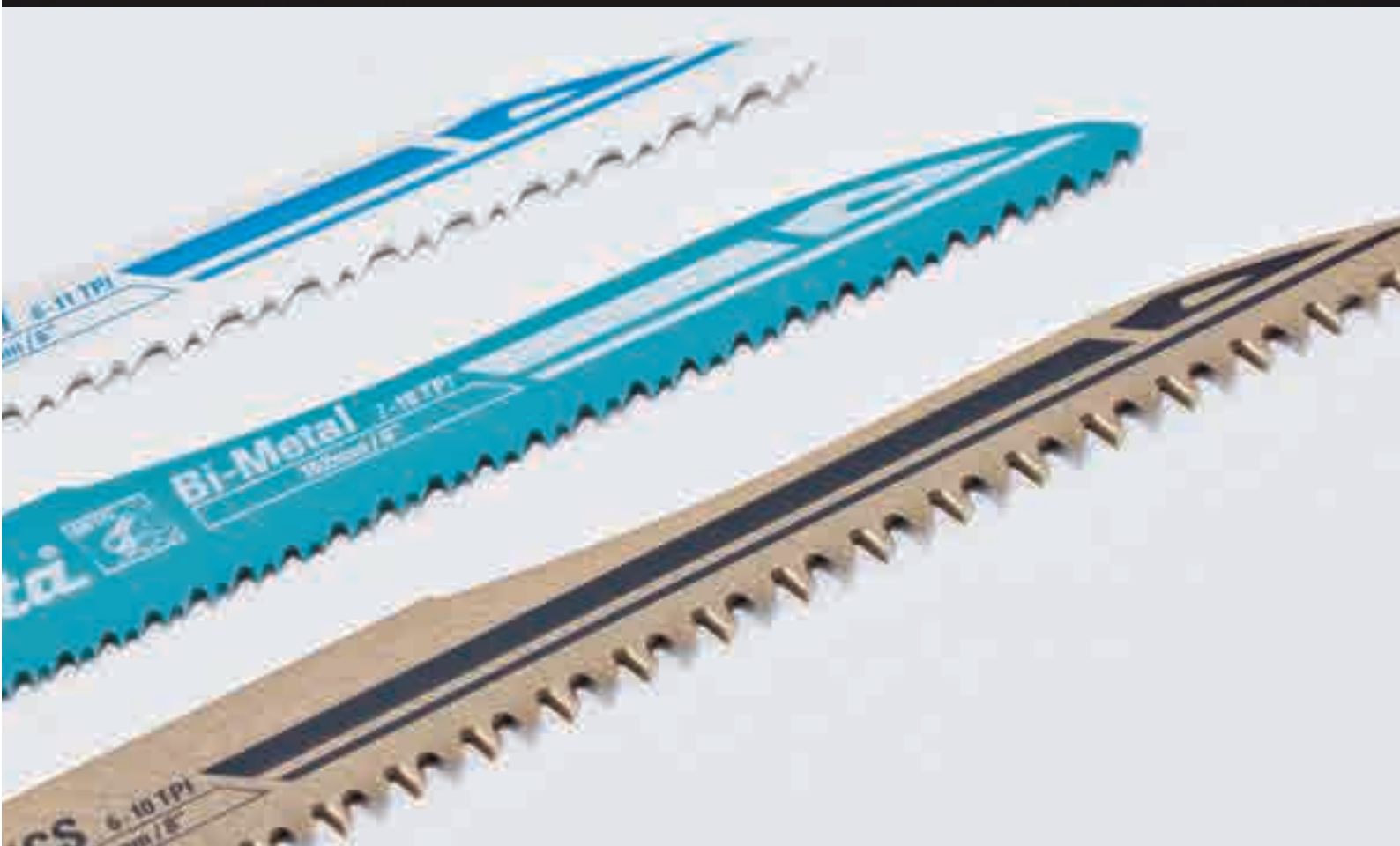

Zubehör

Stichsägeblätter/Reciprosägeblätter

Zahnformen

Geschränkte Zahnung



Schräg geschärfte, geschränkte Zahnung



Gewellte Zahnung



Konisch geschliffen, schräg geschärfte Zahnung



Schleifarten

Gefräste Zähne

- Preiswerte Variante
Für allgemeine Schnitte
- Weiches bis hartes Material
- Lange Lebensdauer



Geschliffene Zähne

- Hochwertige Schliff-
form
- Sehr scharf
- Präziser, sauberer Schnitt
- Weiche mit mittel-
harte Materialien



Blattarten

- **Geschränkte Zahnung:**
Abwechselnd nach rechts, links
und nicht geneigte Zähne
Im Beispiel: rechts, links, gerade
- **Wellenschliff:** Zähne sind wellenförmig angeordnet
- **Konischer Schliff:** Blattkörper ist konisch geschliffen

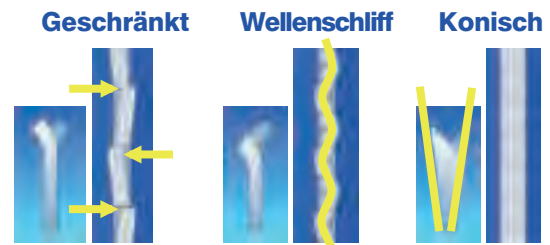

















Sägeblattmaterial

- **HCS (High Carbon Steel)** zum Schneiden von weicheren Materialien wie Holz und Kunststoff
- **HSS (High Speed Steel)** zum Schneiden von hartem Material wie Metall.
- **BiM (Bi-metal, HCS base and HSS teeth)**
Zum Schneiden von weichem bis hartem Material wie Holz, Kunststoff, Metall
- **TC (Tungsten Carbide)** Zum Schneiden von Fiberglas, glasfaserverstärktem Kunststoff, Faserzementplatten

Stichsägeblätter





Qualität HCS

HCS (High Carbon Steel) Verwendung: Für Holz oder Kunststoff

Typ	Holz mm	Kunststoff mm	Länge mm	Arbeitslänge mm	Zähne pro Zoll	Inhalt Stk.	Best.-Nr.	Preis zzgl. MwSt.
Schräg geschärfte Zahnung. Blattkörper konisch geschliffen; präzise saubere Schnitte, speziell für Sperrholz.								
 B-10	3-65	3-65	100	75	9	5	A-85628	5,90
B-10	3-65	3-65	100	75	9	25	A-85628-25	23,50
Schräg geschärfte Zahnung; Blattkörper konisch geschliffen; präzise, saubere Schnitte, speziell für Sperrholz								
 B-10	3-65	3-65	105	75	9	100	B-07674	83,90
Schräg geschärfte Zahnung. Blattkörper konisch geschliffen; präzise saubere Schnitte.								
 B-11	3-60	3-60	100	75	9	100	B-07680	74,90
 B-11	3-60	3-60	100	75	9	5	A-85634	5,90
B-11	3-60	3-60	100	75	9	25	A-85634-25	21,90
 B-12	5-65	5-65	105	75	6	5	A-85640	5,90
B-12	5-65	5-65	105	75	6	25	A-85640-25	21,90
 B-12	5-65	5-65	105	75	6	100	B-07696	74,90
Geschränkte Zahnung, grobe Schnitte								
 B-13	4-65	3-65	105	70	8	100	B-07705	52,90
Geschränkte Zahnung, schnelle Schnitte								
 B-13	4-65	4-65	105	70	8	5	A-85656	3,50
B-13	4-65	4-65	105	70	8	25	A-85656-25	16,90
Geschränkte Zahnung, grobe Schnitte. Ideal zum Schneiden von dünnem Material.								
 B-14	2-35	2-35	80	50	18	5	A-85662	3,50
 B-15	3-35	3-35	76	50	12	5	A-85678	3,50
Geschränkte, schräg geschärfte Zahnung; grobe schnelle Schnitte.								
 B-16	5-65	5-65	105	75	6	5	A-85684	4,50
B-16	5-65	5-65	105	75	6	25	A-85684-25	18,50
Geschränkte, schräg geschärfte Zahnung; grobe, schnelle Schnitte								
 B-16	5-65	5-65	105	80	6	100	B-07711	61,90
Geschränkte, schräg geschärfte Zahnung, grobe schnelle Schnitte. Für Kurvenschnitte.								
 B-17	5-60	5-60	101	70	6	5	A-85690	5,00
 B-18	2-35	2-35	75	45	14	5	A-85709	3,50
Spezialblatt für Holz- und Holzwerkstoffe. Für schnelle und saubere Schnitte in dickem wie dünnem Material.								
 B-50	5-50	5-50	100	77	8,5-10,6	5	B-06460	6,90
Sehr sauberer splitterfreier Schnitt								
 BR-13	5-65	5-65	105	70	9	5	A-85793	4,50
BR-13	5-65	5-65	105	70	9	25	A-85793-25	16,90













Qualität HCS

HCS (High Carbon Steel) Verwendung: Für Holz oder Kunststoff

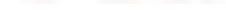
Typ	Holz mm	Kunststoff mm	Länge mm	Arbeitslänge mm	Zähne pro Zoll	Inhalt Stk.	Best.-Nr.	Preis zzgl. MwSt.
 HC-123	3-60	3-60	116	91	14	25	P-71308-25	28,90
Schräg geschärfte Zahnung, Blattkörper konisch geschliffen, präzise, saubere Schnitte in dickem Material.								
 L-1	5-90	5-90	131	100	6	5	A-86290	8,50
Geschränkte, schräg geschärfte Zahnung, grobe schnelle Schnitte in dickem Material.								
 L-10	5-135	5-135	181	151	6	5	A-86315	9,50
 L-2	5-90	5-90	132	101	6	5	A-86309	7,50

Qualität HSS

HSS (High Speed Steel) Verwendung: Für Aluminium, Metalle und NE-Metalle

Typ	Holz mm	Kunststoff mm	Aluminium / Messing	Weichstahl mm	Länge mm	Arbeitslänge mm	Zähne pro Zoll	Inhalt Stk.	Best.-Nr.	Preis zzgl. MwSt.
Schräg geschärfte Zahnung, Blattkörper konisch geschliffen, präziser sauberer und splitterfreier Schnitt in Kunststoff und Furnier										
 B-19	3-50	3-50			90	65	12	5	A-85715	6,90
Schräg geschärfte Zahnung, präzise saubere Schnitte in hartem Kunststoff und Aluminium.										
 B-21		3-60	1-10		100	73	12	5	A-85721	8,50
Gewellte Zahnung, feine saubere Schnitte. Kühlmittel benutzen! Für Weichstahl und Kunststoff										
 B-22		1-6	1-3	1-3	76	52	24	5	A-85737	4,50
Gewellte Zahnung, feine saubere Schnitte. Kühlmittel benutzen!										
 B-22		1-6	1-3	1-3	76	52	24	25	A-85737-25	20,90
 B-22		1-6	1-3	1-3	76	52	24	100	B-07733	64,90
Schräg geschärfte Zahnung, präzise, saubere Schnitte in funierten Hölzern.										
 B-23	3-35	3-35	2-6	2-6	76	51	14	5	A-85743	5,00
 B-23	3-35	3-35	2-6	2-6	76	51	14	25	A-85743-25	20,90
Gewellte Zahnung, feine, saubere Schnitte. Kühlmittel benutzen! Für dünne Weichbleche und Kunststoff										
 B-24		1-3	1-2	0,5-2	76	52	32	5	A-85759	4,50
Geschränkte Zahnung, grobe Schnitte. Kühlmittel benutzen!										
 B-25	3-60	3-60	3-6	3-6	100	74	9	5	A-85765	5,90
Geschränkte Zahnung, grobe Schnitte, Kurvenschnitte in Hartholz und dickem Kunststoff.										
 B-26	3-60	3-60	3-10	3-10	100	71	9	5	A-85771	6,90
Gewellte Zahnung, feine, saubere Schnitte. Kurvenschnitte in Weichstahl. Kühlmittel benutzen!										
 B-27		1-6	1-3	1-3	76	52	24	5	A-85787	5,00
Profiblatt für schnelle Schnitte in Metall- oder Buntmetallwerkstoffen, Aluminiumblechen, Rohren, Profilen										
 B-51			1-8	1-3	100	77	9,8-18,1	5	B-06476	7,50

Qualität HSS

HSS (High Speed Steel) Verwendung: Für Aluminium, Metalle und NE-Metalle

Typ	Holz mm	Kunststoff mm	Aluminium / Messing	Weichstahl mm	Länge mm	Arbeitslänge mm	Zähne pro Zoll	Inhalt Stk.	Best.-Nr.	Preis zzgl. MwSt.
Universeller Einsatz in unterschiedlichsten Werkstoffen und Mischmaterialien. Auch für Aluminium und Messing. Grobe schnelle Schnitte.										
B-52	5-50	5-50	3-35	3-8	100	77	5,5-9,8	5	B-06482	8,50

Qualität BIM

BIM (Bi-Metall) Verwendung: Für Aluminium, Metalle und NE-Metalle

Typ	Holz mm	Kunststoff mm	Aluminium / Messing	Weichstahl mm	Länge mm	Arbeitslänge mm	Zähne pro Zoll	Inhalt Stk.	Best.-Nr.	Preis zzgl. MwSt.
Schräg geschärfte Zahnung, Blattkörper konisch geschliffen, präzise, saubere und splitterfreie Schnitte in Laminat.										
B-53	1,5-15				82	59	15	5	B-10970	13,50
B-54	1,5-15				82	59	18	5	B-10986	15,90
Sp. Laminat	5-20				90	60	12	5	P-31566	9,50
Geschränkte, schräg geschärfte Zahnung; grobe Schnitte für alle Hölzer, hohe Standzeit.										
-	8-65				100	75	6	5	P-31588	7,50
-	8-65				100	75	6	25	P-31588-25	36,90
Schräg geschärfte Zahnung, Blattkörper konisch geschliffen; präzise, saubere Schnitte.										
-	5-65	5-65			100	75	10	5	P-31594	9,50
Geschränkte Zahnung, grobe Schnitte für Holz mit Nagelrückständen; M-Force-Zahn-Geometrie										
-	3-65			1,5-3	100	75	14	2	P-45733	5,90
-	2-95			1,5-3	130	105	10	2	P-45749	5,90
Gewellte Zahnung; feine saubere Schnitte. Für Sandwichplatten bis 80 mm. Kühlmittel benutzen!										
-				1-1,8	130	105	25	5	P-47204	8,50
Gewellte Zahnung; feine saubere Schnitte. Speziell für Buntmetall. Kühlmittel benutzen!										
-			2-8	3-6	130	105	13	1	P-47210	8,50
Geschränkte Zahnung, grobe Schnitte. Kühlmittel benutzen.										
-				1,2-2	80	55	21	1	P-47226	5,90
-			2-3	2-3	80	55	14	1	P-47232	5,90
Geschränkte Zahnung, grobe Schnitte. Für Weichstahl und Holz mit Nagelrückständen. Verzahnung: 1,8-2,5mm										
-	5-65			2-5	100	75	10-14	5	P-49622	8,50
-	5-95			2-5	130	105	10-14	5	P-49638	9,50

Qualität CV

Länge mm	Arbeitslänge mm	Zähne pro Zoll	Holz mm	Inhalt Stk.	Best.-Nr.	Preis zzgl. MwSt.
Geschränkte schräg geschärfte Zahnung; grobe, schnelle Schnitte. Mit Rückenverzahnung für schnelle Kurvenschnitte.						
100	75	6	8-65	5	P-31572	5,90

Qualität CV-HM

CV-HM (Hartmetall) Verwendung: Für Edelstahl, NE-Metalle, Gasbeton, Glas, Keramik und GFK-Produkte.

Typ	Holz mm	Länge mm	Arbeitslänge mm	Zähne pro Zoll	Inhalt Stk.	Best.-Nr.	Preis zzgl. MwSt.
Geschränkte Zahnung, grobe Schnitte in GFK Produkten, Hartholz und Gasbeton.							
-	10-90	130	100	6	3	P-38766	33,90
-	10-95	130	105	6	1	P-38772	38,90
Hartmetall beschichtet (grobkörnig). Beschichtete Länge 54 mm für Glas, Keramik und GFK-Produkte.							
-		79	54	HM beschichtet	3	P-38788	12,50
Hartmetall beschichtet (feinkörnig). Beschichtete Länge 54 mm für Glas, Keramik und GFK-Produkte.							
-		79	54	HM beschichtet	3	P-38794	12,50

Qualität HM für Edelstahl

Für Edelstahl Kühlmittel benutzen

Aluminium / Messing mm	Weichstahl mm	Edelstahl mm	Länge mm	Arbeitslänge mm	Zähne pro Zoll	Inhalt Stk.	Best.-Nr.	Preis zzgl. MwSt.
Für Edelstahl Kühlmittel benutzen.								
1,2-2,5	1-5	1,2-2,5	80	50	24	1	P-05929	10,00

Sägeblätter-Sets

Inhalt	Inhalt Stk.	Best.-Nr.	Preis zzgl. MwSt.
Je 1 Sägeblatt B-10S, B-16, B-13, B-23, B-22	5-teilig	A-86898	4,50
Je 1 Sägeblatt B-50, B-51, B-52	3-teilig	B-06292	5,00
je 2x B-10S, B-16, B-13, B-23, B-22	10-teilig	B-44410	16,90
4x B-50, je2x B-51, B52, B53	10-teilig	B-44426	24,50

Reciprosägeblätter

















Qualität HCS

Arbeitslänge mm	Zähne pro Zoll	Holz mm	Blattstärke mm	Inhalt Stk.	Best.-Nr.	Preis zzgl. MwSt.
Spezialblatt für Holz und Holzwerkstoffe. Für schnelle und saubere Schnitte in dicken wie dünnem Material.						
185	6-10	8-150	1,0	5	B-05153	16,90
Spezialblatt für Mineralwolle, Schäumen (EPS/PUR), Styrodur, Styropor, Leder, Gummi, Teppich Schnelle saubere Schnitte						
205	Messer mit		1,27	3	P-80438	23,50
Spezialblatt für Mineralwolle, Schäumen (EPS/PUR), Styrodur, Styropor, Leder, Gummi, Teppich Schnelle saubere Schnitte						
280	Messer mit		1,27	3	P-80444	30,90















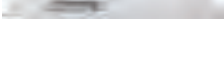







Qualität BIM

Holz mm	Weichstahl mm	Arbeitslänge mm	Zähne pro Zoll	Blattstärke mm	Inhalt Stk.	Best.-Nr.	Preis zzgl. MwSt.
Profi-Blatt für schnelle Schnitte in Metall- oder Buntmetallwerkstoffen, Aluminiumblechen, Rohren und Profilen.							
	1,5-8	152	7-18	0,9	5	B-05038	15,90
Universeller Einsatz in unterschiedlichen Werkstoffen und Mischmaterialien- auch Aluminium und Messing. Grobe, schnelle Schnitte.							
8-100	3,5-5	130	6-11	0,9	5	B-05044	15,90
5-100		152	6	1,25	5	B-05175	13,50
	0,7-3	100	24	0,9	5	B-20395	12,50
	1,5-4	100	18	0,9	5	B-20404	12,50
	3-8	100	14	0,9	5	B-20410	12,50
		100	10		5	B-20426	13,50
Grobes Blatt für den schnellen Schnitt in Hölzern mit Nagelrückständen.							
5-80		80	6	1,27	5	B-20432	14,50
5-50		100	6	0,9	5	B-20448	14,50
Für Holz mit Nagelrückständen							
10-50	3-12	100	14-18	0,9	5	B-20454	14,50
5-100		130	10	0,9	5	B-31843	10,00
	3-12	210	10	0,9	5	B-31859	14,50
	3-8	205		1,1	5	B-31865	16,90

Qualität BIM

Holz mm	Weichstahl mm	Arbeitslänge mm	Zähne pro Zoll	Blattstärke mm	Inhalt Stk.	Best.-Nr.	Preis zzgl. MwSt.
Gewellte Zahnung, feine, saubere Schnitte. Universalblatt für Stahl und Edelstähle							
	1,5-2,5	80	18	0,9	5	P-04874	10,00
	1,5-2,5	130	18	0,9	5	P-04880	10,90
Gewellte Zahnung, feine, saubere Schnitte							
	1,2-2	80	24	0,9	5	P-04896	10,00
Gewellte Zahnung. Feine, saubere Schnitte							
	1,2-3	130	24	0,9	5	P-04905	12,50
Gewellte Zahnung, feine, saubere Schnitte. Universalblatt für Stähle und Buntmetalle.							
	2,5-3,5	130	14	0,9	5	P-04911	12,50
Gewellte Zahnung, feine, saubere Schnitte. Universalblatt für Stahl und Buntmetall.							
	2,5-3,5	180	14	0,9	5	P-04927	15,90
Gewellte Zahnung. Feine, saubere Schnitte							
	1,5-2,5	180	18	0,9	5	P-04933	15,90
	1,2-3	180	24	0,9	5	P-04949	15,90
Gewellte Zahnung, feine, saubere Schnitte; sehr fein gezahntes Blatt für Bleche.							
	1,2	130	32	0,9	5	P-04955	12,50
Gewellte Zahnung, feine, saubere Schnitte.							
	1,5-2,5	55	18	0,9	5	P-04961	11,50
Gewellte Zahnung, feine, saubere Schnitte. Kurvenblatt für Metalle.							
	1,5-3	70	18	0,9	5	P-04977	12,50
Geschränkte Zahnung, grobe Schnitte. Universalblatt für Stähle und Buntmetalle.							
	3,5-5	260	10	0,9	5	P-04983	18,50
Geschränkte Zahnung, grobe Schnitte							
	6-100	130	6	1,27	5	P-05088	15,90
M-Force Zahngeometrie. Für Holz mit Nagelrückständen und Buntmetall. Kühlmittel benutzen.							
	1,5	130	16	0,9	5	P-45680	18,50
	1,5	180	16	0,9	5	P-45696	21,90
	2	130	10	0,9	5	P-45705	18,50
	2	180	11	0,9	5	P-45711	21,90

Qualität BIM

Holz mm	Weichstahl mm	Arbeitslänge mm	Zähne pro Zoll	Blattstärke mm	Inhalt Stk.	Best.-Nr.	Preis zzgl. MwSt.	
M-Force Zahngeometrie. Für Holz mit Nagelrückständen und Buntmetall. Kühlmittel benutzen.								
	2	260	11	0,9	5	P-45727	27,90	
Gewellte Zahnung, feine, saubere Schnitte. Für Holz mit Nagelrückständen.								
	3-100	3-6	130	10	1,57	3	P-46969	10,00
	3-175	3-6	205	10	1,57	3	P-46975	12,50
	3-250	3-6	280	10	1,57	3	P-46981	14,50
Geschränkte Zahnung, grobe Schnitte. Auch für Buntmetall.								
		3,5-5	130	10	0,9	5	P-46997	12,50
		3,5-5	180	10	0,9	5	P-47008	14,50
Geschränkte Zahnung, grobe Schnitte. Für Holz mit Nagelrückständen.								
	2,5-100	2,5-5	130	10-14	0,9	5	P-47014	12,50
	2,5-150	2,5-5	180	10-14	0,9	5	P-47020	14,50
Geschränkte Zahnung, grobe Schnitte. Extra starkes Blatt für gerade Schnitte.								
	6-100		130	6	1,57	3	P-47036	10,00
	6-175		205	6	1,57	3	P-47042	13,50
	6-250		280	6	1,57	3	P-47058	15,90
Geschränkte Zahnung, grobe Schnitte. Für Holz mit Nagelrückständen. Speziell für die Demontage von Fensterrahmen.								
	3-100	3-6	130	8-10	1,27	5	P-47064	15,90
Geschränkte Zahnung, grobe Schnitte. Für Holz mit Nagelrückständen.								
	3-175	3-6	205	8-10	0,9	5	P-47070	15,90
Geschränkte Zahnung, grobe Schnitte auch für Gipskarton								
	6-100		130	6	1,27	5	P-47086	10,00
Geschränkte Zahnung, grobe Schnitte. Auch Gipskarton								
	6-175		205	6	1,27	5	P-47092	10,90
Geschränkte Zahnung, grobe Schnitte. Für Holz mit geringen Nagelrückständen.								
	8-100		130	5-8	1,27	5	P-47139	13,50
	8-175		205	5-8	1,27	5	P-47145	16,90
Geschränkte Zahnung, grobe Schnitte. Für Holz mit Nagelrückständen.								
	4-100	2,5-5	130	10-14	0,9	5	P-47189	12,50
	4-175	2,5-5	205	10-14	0,9	5	P-47195	15,90
Gewellte Zahnung, feine, saubere Schnitte. Universalblatt für Stahl und Buntmetall.								
		2,5-3,5	130	14	0,9	20	P-71308	45,90
		2,5-3,5	180	14	0,9	20	P-71314	50,90
Geschränkte Zahnung, grobe Schnitte. Universalblatt für Stähle und Buntmetalle.								
		3,5-5	260	10	0,9	20	P-71320	83,90
Gewellte Zahnung. Feine, saubere Schnitte								
		1,2-3	180	24	0,9	20	P-71342	52,90
Gewellte Zahnung, feine, saubere Schnitte. Universalblatt für Stahl und Edelstähle								
		1,5-2,5	130	18	0,9	20	P-71358	40,90

Qualität BIM

Holz mm	Weichstahl mm	Arbeitslänge mm	Zähne pro Zoll	Blattstärke mm	Inhalt Stk.	Best.-Nr.	Preis zzgl. MwSt.
Gewellte Zahnung. Feine, saubere Schnitte							
	1,5-2,5	180	18	0,9	20	P-71364	52,90
	1,2-3	130	24	0,9	20	P-71386	45,90
Geschränkte Zahnung, grobe Schnitte							
6-100		130	6	1,27	20	P-71392	56,90







Qualität HM

Arbeitslänge mm	Blattstärke mm	Zähne pro Zoll	Inhalt Stk.	Best.-Nr.	Preis zzgl. MwSt.
Spezialblatt für Poroton					
305	1,5	2	1	B-10394	33,90
457	1,5	2	1	B-10403	50,90
Für Ytong, Poroton und Leichtbaustoffe.					
265	1,05	4	1	P-46648	54,90
400	1,05	4	1	P-46654	89,90



Qualität CV

Holz mm	Arbeitslänge mm	Blattstärke mm	Zähne pro Zoll	Inhalt Stk.	Best.-Nr.	Preis zzgl. MwSt.
Geschränkte Zahnung, grobe Schnitte. Universalblatt für alle Holzarten.						
8-100	130	0,9	4	5	P-04999	8,50
Geschränkte Zahnung, grobe Schnitte. Für alle Holzarten und Gipskarton.						
5-100	130	0,9	10	5	P-05000	7,50
Geschränkte Zahnung, grobe Schnitte. Auch für Gipskarton.						
6-250	280	0,9	6	5	P-05016	15,90
Geschränkte, schräg geschärfte Zahnung. Schnelle grobe Schnitte. Auch für Kurvenschnitte.						
6-100	130	0,9	6	5	P-05022	9,50
Geschränkte, schräg geschärfte Zahnung. Für schnelle, grobe Schnitte. Für Grünholz.						
8-270	280	0,9	5-6,5	5	P-05072	19,50
Schräg geschärfte Zahnung; Blattkörper konisch geschliffen. Präzise, saubere Schnitte. Für Kurvenschnitte.						
6-100	130	1,8	6	5	P-47101	16,90
Geschränkte, schräg geschärfte Zahnung; schnelle, grobe Schnitte. Für Grünholz.						
10-190	220	1,27	4-5	5	P-47117	13,50
12-190	220	1,27	3	5	P-47123	14,50

Qualität CV-HM

Holz mm	Porenbeton, Leichtbaustoffe	Arbeitslänge mm	Blattstärke mm	Zähne pro Zoll	Inhalt Stk.	Best.-Nr.	Preis zzgl. MwSt.
Geschränkte Zahnung, grobe Schnitte. Für Hartholz, Gasbeton und GFK-Werkstoffe.							
 6-40		70	1,3	6	5	P-05038	19,50
 6-100		130	1,3	6	1	P-05044	21,90
 6-250		280	1,3	6	1	P-05050	50,90
 0-350	0-350	400	1,3	3	1	P-05066	44,90
Geschränkte Zahnung, grobe Schnitte. Für Gasbeton und GFK-Werkstoffe.							
 20-175		205	1,3	3	1	P-47151	25,90
 20-250		280	1,3	3	1	P-47167	30,90
HM-Granulat für Gusseisen, Keramik und GFK-Produkte.							
		180	1,05		2	P-47173	14,50

Qualität HSS

Blattstärke mm	Holz mm	Weichholz / Hartholz mm	Kunststoff mm	Arbeitslänge mm	Zähne pro Zoll	Inhalt Stk.	Best.-Nr.	Preis zzgl. MwSt.
		5-250	135-280	300	6	5	B-03030	34,90
Geschränkte Zahnung, grobe Schnitte. Universalblatt für alle Holzarten.								
 0,9	8-100			130	4	20	P-71336	30,90
Geschränkte Zahnung, grobe Schnitte. Auch für Gipskarton.								
 0,9	6-250		6-250	280	4	20	P-71370	45,90

Sägeblätter-Sets

Inhalt	Arbeitslänge mm	Blattstärke mm	Zähne pro Zoll	Holz mm	Weichstahl mm	Best.-Nr.	Preis zzgl. MwSt.
 2x B-05153, 2x B-16798, 2x B-05175	4x130, 2x180	1 / 1,25	6 / 6-10	8-100		B-44432	21,90
 2x B-05044, 2x B-16776, 2x16782	2x130, 4x200	0,9	6-11 / 14 / 18		1,5-8	B-44448	28,90
 27 x P-04999	130	0,9	4	8-100		P-81278	44,90
 10x P-04880, 10x P-04905, 10x P-01911	130	0,9	14 / 18 / 24		1,5-3,5	P-81290	66,90

Sägebänder

DPB180 / DPB181 / 2107



NE-Metalle	Guss	Metall/ Guss	Edelstahl	Länge mm	Breite mm	Blattstärke mm	Zähne pro Zoll	Inhalt Stk.	Best.-Nr.	Preis zzgl. MwSt.
•	•	•	•	835	13	0,5	14	5	B-40543	52,90
•	•	•	•	835	13	0,5	18	5	B-40559	52,90
•	•	•	•	1140	13	0,5	14	1	194691-8	20,90
•	•	•	•	1140	13	0,5	24	1	194692-6	20,90
	•	•		1140	13	0,5	24	3	792558-0	52,90
	•	•		1140	13	0,5	18	3	792559-8	52,90
	•	•		1140	13	0,5	14	3	792560-3	52,90

Zubehör

▣ Bürsten



Bürsten

Rundbürsten mit Sechskanttrieb

Rundbürste für das Entrosten und Reinigen von Stahl geeignet.



Durchmesser mm	Drahtdurchmesser mm	Aufnahme für	Maximale Drehzahl min ⁻¹	Best.-Nr.	Preis zzgl. MwSt.
50	0,3	1/4" / 6,35 mm	4500	P-66868	3,00
75	0,3	1/4" / 6,35 mm	4500	P-66874	3,50
100	0,3	1/4" / 6,35 mm	4500	P-66880	4,50

Topfbürste mit Sechskanttrieb



Inhalt Stk.	Durchmesser mm	Drahtdurchmesser mm	Aufnahme für	Maximale Drehzahl min ⁻¹	Best.-Nr.	Preis zzgl. MwSt.
1	50	0,3	1/4" / 6,35 mm	4500	P-66896	3,50
1	75	0,3	1/4" / 6,35 mm	4500	P-66905	4,50

Pinselfürsten mit Rundschaft



Durchmesser mm	Drahtdurchmesser mm	Aufnahme für	Maximale Drehzahl min ⁻¹	Best.-Nr.	Preis zzgl. MwSt.
12	0,3	6 mm	4500	D-40004	3,00
19	0,3	6 mm	4500	D-40010	3,00
25	0,3	6 mm	4500	D-40026	4,50
30	0,3	6 mm	4500	D-40032	4,50

Topfbürsten mit Rundschaft



Durchmesser mm	Drahtdurchmesser mm	Aufnahme für	Maximale Drehzahl min ⁻¹	Best.-Nr.	Preis zzgl. MwSt.
38	0,3	6 mm	4500	D-39908	3,00
50	0,3	6 mm	4500	D-39914	3,00
63	0,3	6 mm	4500	D-39920	3,00
75	0,3	6 mm	4500	D-39936	3,00
80	0,3	6 mm	4500	D-39942	8,50

Rundbürsten mit Rundschaft

Rundbürste für das Entrosten und Reinigen von Stahl geeignet.



Durchmesser mm	Drahtdurchmesser mm	Aufnahme für	Maximale Drehzahl min ⁻¹	Best.-Nr.	Preis zzgl. MwSt.
38	0,3	6 mm	4500	D-39958	10,90
50	0,3	6 mm	4500	D-39964	7,50
63	0,3	6 mm	4500	D-39970	8,50
75	0,3	6 mm	4500	D-39986	7,50
100	0,3	6 mm	4500	D-39992	8,50

Stahldrahtbürsten für Winkelschleifer 115/125/150mm

Messing-Stahldrahttopfbürsten



Durchmesser mm	Drahtdurchmesser mm	Anschlußgewinde	Maximale Drehzahl min ⁻¹	Inhalt Stk.	Best.-Nr.	Preis zzgl. MwSt.
60	0,3	M14	12500	1	D-39746	4,50
75	0,3	M14	12500	1	D-39768	5,00
90	0,3	M14	8500	1	D-39780	6,90
100	0,3	M14	8500	1	D-39805	8,50

Stahldraht-Kegelbürsten



Durchmesser mm	Drahtdurchmesser mm	Anschlußgewinde	Maximale Drehzahl min ⁻¹	Inhalt Stk.	Best.-Nr.	Preis zzgl. MwSt.
100	0,3	M14	12500	1	D-39827	6,90
115	0,3	M14	12500	1	D-39849	6,90

Stahldraht-Rundbürste gezopft



Durchmesser mm	Drahtdurchmesser mm	Werkzeugaufnahme	Maximale Drehzahl min ⁻¹	Inhalt Stk.	Best.-Nr.	Preis zzgl. MwSt.
65	0,5	M14	12500	1	P-04488	13,50
100	0,5	M14	12500	1	D-39861	6,90
115	0,5	M14	12500	1	D-39883	7,50

Stahldrahtbürsten für Winkelschleifer 180/230mm

Stahldraht-Topfbürsten



Durchmesser mm	Drahtdurchmesser mm	Anschlußgewinde	Maximale Drehzahl min ⁻¹	Inhalt Stk.	Best.-Nr.	Preis zzgl. MwSt.
Stahldrahttopfbürste mit Anschluss M14 x 2, 18 Zöpfe, Durchmesser 100mm						
100	0,5	M14	8500	1	P-04472	23,50

Stahldraht-Kegelbürsten



Durchmesser mm	Drahtdurchmesser mm	Anschlußgewinde	Maximale Drehzahl min ⁻¹	Inhalt Stk.	Best.-Nr.	Preis zzgl. MwSt.
Stahldrahtkegelbürste mit Anschluss M14 x 2, 18 Zöpfe, Durchmesser 100mm						
100	0,5	M14	12500	1	P-04494	18,50

quasar

Universal Premium 3D Diamantgitter-Scheibe für den professionellen Einsatz. Dank „Stealth-Technologie“ weniger Vibration und niedrigere Geräuschemission.

comet

Semi-professionelle Diamant-scheibe. 3D Diamantgitter-Technologie. Optional mit „Stealth-Technologie“ lieferbar. Zusätzliche Kühllöcher.

neutron

Mit 3D-Diamantgitter-Segment. Erhältlich als Rapid- oder Enduro-Segment. Für schnellen Schnitt und lange Lebensdauer.

diamak

„Economy“ Klasse mit Laser-geschweißten Segmenten. Für allgemeine Leichtbaustoffe. Auch für Benzin-Trennschleifer geeignet.

STEALTH-Technik

Eine neuartige Technik der Laminierung reduziert deutlich unerwünschte Schwingungen und sorgt für einen ruhigeren Lauf. Geräuschemissionen werden erheblich reduziert.



3D Diamantgitter-Technologie für unvergleichliche Performance

Eine geordnete, dreidimensionale Anordnung der Diamanten im Segment steigert Standzeit und Geschwindigkeit um mindestens 30 %!

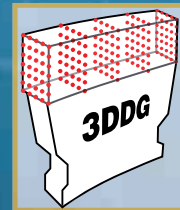

Schnellere Schnitte und längere Lebensdauer

Für alle Fälle gut gerüstet. Aggressive Segmente in „M“-Form mit bis zu 12 mm Höhe, für besonders schnelle Schnitte, bieten z. B.: Quasar und Comet-Scheiben in der „Rapid“-Ausführung.

Neuartige, lasergeschweißte Segmente sorgen für weniger Staubentwicklung und verlängern die Standzeiten der Diamanten im Segment beträchtlich. Die Lebensdauer des Werkzeugs wird erheblich verlängert.

**diamak****comet****quasar****neutron**

Zubehör

COSMOS Diamantscheiben



Segment Design:

Für alle Fälle gut gerüstet. Aggressive Segmente in „M“-Form mit bis zu 12 mm Höhe, für besonders schnelle Schnitte, bieten z. B.: Quasar und Comet-Scheiben in der „Rapide“-Ausführung. Neuartige, lasergeschweißte Segmente sorgen für weniger Staubentwicklung und verlängern die Standzeiten der Diamanten im Segment beträchtlich. Die Lebensdauer des Werkzeugs wird erheblich verlängert.

Kühllöcher:

Durch Kühlungslöcher wird eine dauerhafte und gleichmäßige Kühlung der Diamantscheibe gewährleistet. Selbst bei hoher Belastung werden Anwender und Werkzeug ausreichend geschützt und entlastet. Durch die einzigartige Geometrie und Anordnung der Kühlungsschlitze bleibt zudem der Schneidbereich zwischen Diamantscheibe und Material frei von Scheifstaub.

Verstärktes Blattzentrum:

Das verstärkte Blattzentrum und zusätzliche Kühlungslöcher ermöglichen einen schnelleren und komfortablen Schnitt.

Enduro Rapide Die Cosmos-Serie:

Makita bietet für jedes Material und jede Anwendung eine breite Range an verschiedenen Diamantscheiben in unterschiedlichen Qualitäten



3D Diamond Grid:

Moderne und fortschrittliche Produktion im Bereich des Diamant-Segments. Durch eine dreidimensionale Anordnung sind die Diamanten gleichmäßig in ein Raster eingearbeitet.



Stealth:

Stealth-Technologie: Schwingungen und Geräusche werden stark reduziert.

Diamantscheiben

Anwendungshinweise:

Material	RAPIDE		ENDURO		RAPIDE		ENDURO	
	QUASAR	COMET	COMET	NEUTRON	NEUTRON	DIAMAK	DIAMAK	
Granit	••	••	•	•	-	-	-	
Feuerfester Ziegel	••	••	•	•	-	-	-	
Tonziegel	•••	•••	•	•	-	-	-	
Pflasterstein	•••	•••	•	•	-	-	-	
Tonrohr	••••	••••	•	•	-	-	-	
Harter Brandstein	••••	••••	•	•	•	•	-	
Dachziegel	•••••	••••	•	•	•	•	-	
Mittlharter Ziegel	•••••	••••	••	••	•	•	•	
Schiefer	•••••	••••	••	••	•	•	•	
Terrazzo-Platten	•••••	••••	••	••	••	•	•	
Armierter Beton	•••••	••••	••••	•••	••	•	•	
Randsteine	•••••	••••	••••	•••	••	•	•	
Waschbetonplatte	•••••	•••	••••	•••	•••	••	••	
Frischbeton	•••••	•••	••••	•••	•••	••	••	
Weicher Ziegel	••••	••	••••	••	•••	••	••	
Marmor	•••••	••••	•••	•••	••	•	•	
Weicher Schiefer	••••	••	••••	••	•••	••	••	
Beton Dachziegel	•••	••	••••	••	•••	••	••	
Harter Sandstein	•••	•	•••	•	••	•	•	
Weicher Sandstein	••	•	•••	•	••	•	•	
Estrich	••	•	••	•	•	-	-	
Asphalt	••	•	•	•	•	-	-	

Hart
↓
Abrasiv

- nicht geeignet
- nicht empfehlenswert
- geeignet
- gut geeignet
- sehr gut geeignet
- hervorragend

Die Verpackungskodierung:



SegmentTyp:

- DS: Diamant-Segment
- DT: Diamant Turbo
- DC: Diamant Continuous
- DE: Diamant Elektro Mortar
- DM: Diamant Mortar
- DA: Diamant Asphalt

Bohrung:

- Durchmesser in mm
- 20: 20 mm
- 22: 22,23
- 25: 25,4

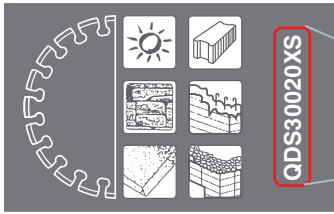

QDS30020XS

Blatt-Typ:
Q: Quasar
C: Comet
N: Neutron
L: Laser
D: DiaMak

Diamantblatt
Durchmesser in mm

Besonderheiten
E: Enduro
R: Rapide
C: Kühlluftschlitze
V: verstärkter Blattkern
X: 3D-Diamant-Struktur
S: Stealth Technologie

QUASAR

QUASAR STEALTH

Quasar Stealth - Ruhiger Lauf durch Vibrationskontrolle, hohe Standzeit, geringe Schnittgeräusche. Für den universellen Einsatz, schneidet nahezu jedes Material.



Durchmesser mm	Bohrung mm	Segmenthöhe mm	Maximale Drehzahl min ⁻¹	Best.-Nr.	Preis zzgl. MwSt.
3DDG, Stealth, sehr leise, für alle Materialien					
230	22,23	12	6650	B-12712	175,00
300	20	12	6360	B-13459	223,00
300	25,4/20	12	6360	B-17588	230,00
350	25,4/20	12	5460	B-13465	248,00
400	25,4/20	12	4770	B-13471	312,00

QUASAR COOL

Quasar Cool - Reduzierte Vibration, hohe Standzeit für sehr saubere Schnitte. Für den universellen Einsatz, schneidet nahezu jedes Material.



Durchmesser mm	Bohrung mm	Segmenthöhe mm	Maximale Drehzahl min ⁻¹	Best.-Nr.	Preis zzgl. MwSt.
Kühlungsschlitze, für alle Materialien					
115	22,23	12	13000	B-12681	61,90
125	22,23	12	12400	B-12697	64,90
3DDG, Kühlungsschlitze, für alle Materialien					
230	22,23	12	6860	B-12706	145,00
3DDG,m Kühlungsschlitze für alle Materialien					
300	20	12	6360	B-13421	175,00
300	25,4	12	6360	B-17572	202,00
350	25,4	12	5460	B-13437	225,00
400	25,4	12	4770	B-13443	269,00

COMET

COMET STEALTH ENDURO

Comet Stealth Enduro - Geräuschreduziert mit langer Lebensdauer Beton, mittel und harter Ziegel, Dachziegel, Tonrohr



Durchmesser mm	Bohrung mm	Segmenthöhe mm	Maximale Drehzahl min ⁻¹	Best.-Nr.	Preis zzgl. MwSt.
3DDG, Stealth, abrasive Materialien					
230	22,23	10	6860	B-12756	139,90
300	20	10	6360	B-13518	161,00
3DDG, Stealth abrasive Materialien					
300	25,4	10	6360	B-17603	175,00
3DDG, Stealth, abrasive Materialien					
350	25,4/20	10	5460	B-13524	198,00
400	25,4/20	10	4770	B-13530	240,00

COMET COOL ENDURO

Comet Cool Enduro - Mit langer Lebensdauer Beton, weicher Ziegel, Schiefer, Zementziegel, Kalksandstein



Durchmesser mm	Bohrung mm	Segmenthöhe mm	Maximale Drehzahl min ⁻¹	Best.-Nr.	Preis zzgl. MwSt.
Kühlungsschlitze, abrasive Materialien					
115	22,23	10	13000	B-12728	50,90
125	22,23	10	12400	B-12734	52,90

COMET COOL ENDURO

Comet Cool Enduro - Mit langer Lebensdauer Beton, weicher Ziegel, Schiefer, Zementziegel, Kalksandstein

Durchmesser mm	Bohrung mm	Segmenthöhe mm	Maximale Drehzahl min ⁻¹	Best.-Nr.	Preis zzgl. MwSt.
3DDG, Kühlungsschlitz, abrasive Materialien					
230	22,23	10	6860	B-12740	133,90
300	20	10	6360	B-13487	219,00
300	25,4/20	10	6360	B-17594	219,00
350	25,4/20	10	5460	B-13493	187,00
400	25,4/20	10	4770	B-13502	240,00

COMET STEALTH RAPIDE

Comet Stealth Rapide - Sehr schnelle Schnitte Beton, mittlerer und harter Ziegel, Marmor, Zementziegel, Schiefer, Zementrohre

Durchmesser mm	Bohrung mm	Segmenthöhe mm	Maximale Drehzahl min ⁻¹	Best.-Nr.	Preis zzgl. MwSt.
3DDG, Stealth, harte Materialien					
230	22,23	10	6860	B-12893	139,90
300	20	10	6360	B-13574	175,00
300	25,4/20	10	6360	B-17625	175,00
350	25,4/20	10	5460	B-13580	209,00
400	25,4/20	10	4770	B-13596	258,00

COMET COOL RAPIDE

Comet Cool Rapide - Sehr schnelle Schnitte Beton, weicher Ziegel, Schiefer, Zementziegel, Kalksandstein

Durchmesser mm	Bohrung mm	Segmenthöhe mm	Maximale Drehzahl min ⁻¹	Best.-Nr.	Preis zzgl. MwSt.
Kühlungsschlitz, harte Materialien					
115	22,23	10	13000	B-12762	50,90
125	22,23/20	10	12400	B-12778	52,90
3DDG, Kühlungsschlitz, harte Materialien					
230	22,23	10	6860	B-12784	133,90
300	20	10	6360	B-13546	219,00
300	25,4/20	10	6360	B-17619	219,00
350	25,4/20	10	5460	B-13552	189,00
400	25,4/20	10	4770	B-13568	240,00

COMET TURBO RIM

Comet Turbo Rim - Sehr schnelle Schnitte für harte Materialien Beton, Granit, Kalksandstein, Zementziegel, Schiefer, Marmor, Pflasterstein, Naturstein

Durchmesser mm	Bohrung mm	Segmenthöhe mm	Maximale Drehzahl min ⁻¹	Best.-Nr.	Preis zzgl. MwSt.
geschlossener Rand, saubere Schnitte					
115	22,23	7	13000	B-12980	44,90
125	22,23/20	7	12400	B-12996	50,90
150	22,23/20	7	10180	B-13007	59,90
180	22,23	7	8500	B-13013	74,90
230	22,23	8	6860	B-13035	93,90

COMET CONTINUOS RIM

Comet Continuos Rim - Sehr schnelle und präzise Schnitte für harte Materialien Keramik, Porzellan, Wand- und Bodenfliesen aus Marmor oder Schiefer



Durchmesser mm	Bohrung mm	Segmenthöhe mm	Maximale Drehzahl min ⁻¹	Best.-Nr.	Preis zzgl. MwSt.
geschlossener Rand, saubere Schnitte					
80	15	5	19100	B-13063	36,90
115	22,23	5	13000	B-13085	28,90
125	22,23	5	12400	B-13091	30,90

COMET MÖRTELFUGE

Comet Mörtelfuge Mörtel, weicher Ziegel, allgemeines Baustellenmaterial



Durchmesser mm	Bohrung mm	Segmenthöhe mm	Stärke mm	Maximale Drehzahl min ⁻¹	Best.-Nr.	Preis zzgl. MwSt.
zum Auskratzen von Mörtelfugen						
100	22,23	6,5	6,4	16000	B-13231	86,90
115	22,23	6,5	6,4	13000	B-13247	93,90
125	22,23	6,5	6,4	12400	B-13253	104,90

COMET ASPHALT

Comet Asphalt Asphalt, Kalksandstein, Bodenfliesen, Frischbeton, allgemeine Baustellenmaterialien



Durchmesser mm	Bohrung mm	Segmenthöhe mm	Maximale Drehzahl min ⁻¹	Best.-Nr.	Preis zzgl. MwSt.
300	20	10	6360	B-13269	189,00
350	25,4/20	10	5460	B-13275	192,00
400	22,23/20	10	4770	B-42905	302,00

NEUTRON**NEUTRON ENDURO**

Neutron Enduro - mit langer Lebensdauer Beton, weicher Ziegel, Dachziegel, Zementziegel, Kalksandstein



Durchmesser mm	Bohrung mm	Segmenthöhe mm	Maximale Drehzahl min ⁻¹	Best.-Nr.	Preis zzgl. MwSt.
Enduro, Standardkern, abrasive Materialien					
115	22,23	10	13000	B-12902	36,90
125	22,23	10	12400	B-12918	38,90
3DDG, Enduro, Standardkern, abrasive Materialien					
230	22,23	10	6860	B-12930	66,90
300	20	10	6360	B-13605	96,90
300	25,4/20	10	6360	B-17631	104,90
350	25,4/20	10	5460	B-13611	124,90
400	25,4/20	10	4770	B-13627	145,00

NEUTRON RAPIDE

Neutron Rapide - sehr schnelle Schnitte Beton, weicher Ziegel, Dachziegel, Zementziegel, Kalksandstein



Durchmesser mm	Bohrung mm	Segmenthöhe mm	Maximale Drehzahl min ⁻¹	Best.-Nr.	Preis zzgl. MwSt.
3DDG, Rapide, Standardkern, abrasive Materialien					
300	25,4/20	10	6360	B-17647	104,90

Diamantscheiben

DIAMAK

Diamak segmentiert Beton, weicher Ziegel, Marmor, Schiefer, Zementziegel, allgemeines Baustellenmaterial

Durchmesser mm	Bohrung mm	Segmenthöhe mm	Maximale Drehzahl min ⁻¹	Best.-Nr.	Preis zzgl. MwSt.
Standardkern, allgemeines Baustellenmaterial					
115	22,23	7	13000	P-34665	9,50
125	22,23/20	7	12400	P-45761	10,90
230	22,23	7	6860	P-44155	24,50
300	20	10	6360	P-83864	33,90



Diamantscheiben für Akku-Glas und Fliesenschneider

Durchmesser mm	Anwendung	Bohrung mm	Segmentbreite mm	Segmenthöhe mm	Best.-Nr.	Preis zzgl. MwSt.
85	Fliesen, Glas	15	1,8	4,5	B-21098	34,90



Diamantschleifscheiben Nass

Körnung	Best.-Nr.	Preis zzgl. MwSt.
Schleifteller Klett für Diamantschleifscheiben max. 6000 min ⁻¹		
Schleifteller - Klett	743080-0	27,90
50	D-15584	42,90
100	D-15590	42,90
200	D-15609	42,90
400	D-15615	42,90
800	D-15621	42,90
1500	D-15637	42,90
3000	D-15643	42,90
Polieren	D-15659	66,90



Diamantschleiftöpfe

Makita Diamantschleifscheiben für Trockenschliff

Modelle	Durchmesser mm	Bohrung mm	Segmenthöhe mm	Segmentbreite mm	Maximale Drehzahl min ⁻¹	Best.-Nr.	Preis zzgl. MwSt.
Spezialdiamantschleifscheibe für Betonschleifer PC1100. Zum Entgraten, Säubern und Planschleifen von Unebenheiten auf Sichtbetonflächen. Auch zum Schleifen von Naturstein geeignet. Geschlossener Schleifrand							
PC1100	110	15	5,4	13	13900	792289-1	295,00
Spezialdiamantschleifscheibe für Betonschleifer PC1100. Mit unterbrochenem Schleifrand für grobe Schleifarbeiten.							
PC1100	110	15	4,0	13	13900	A-07369	270,00
PC1100	110	15	4,0	13	13900	A-86321	189,00



Diamantschleiftöpfe

Makita Diamantschleifscheiben für Trockenschliff

Modelle	Durchmesser mm	Bohrung mm	Segmenthöhe mm	Segmentbreite mm	Maximale Drehzahl min ⁻¹	Best.-Nr.	Preis zzgl. MwSt.
---------	----------------	------------	----------------	------------------	-------------------------------------	-----------	-------------------

Spezialdiamantschleifscheibe für Betonschleifer PC5001C.
Zum Entgraten, Säubern und Planschleifen von Unebenheiten auf Sichtbetonflächen.
Auch zum Schleifen von Naturstein geeignet.
Geschlossener Schleifrand



PC5001C	125	22,23	4,0	13	12200	B-12289	248,00
---------	-----	-------	-----	----	-------	---------	--------

Spezialdiamantschleifscheibe für Betonschleifer PC5001C.
Mit unterbrochenem Schleifrand für grobe Schleifarbeiten.



PC5001C	125	22,23	4,0	9	12200	B-12295	112,90
---------	-----	-------	-----	---	-------	---------	--------

Zubehör

▣ Trenn- und Schruppscheiben



So finden Sie die richtige Trenn-/Schleifscheibe

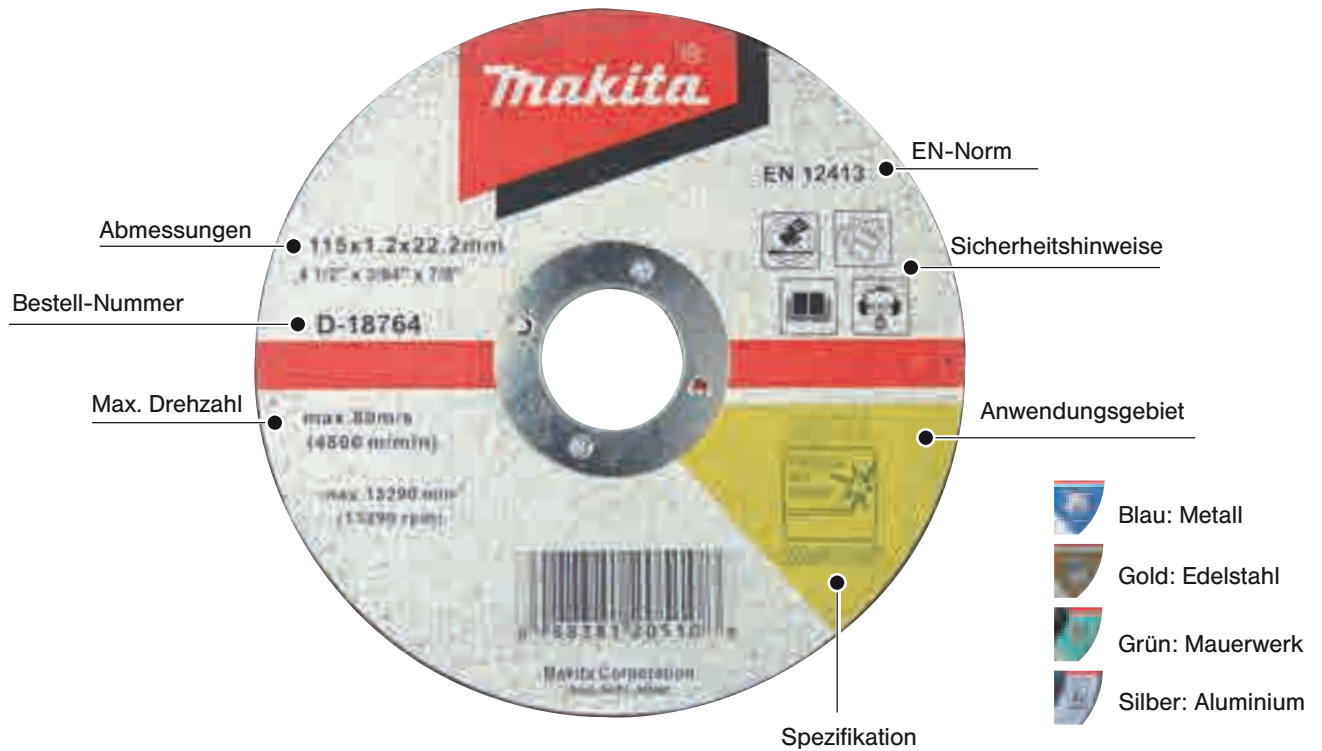

Übersicht Spezifikation

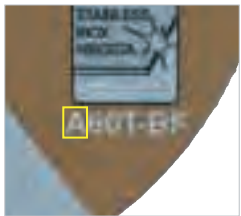

Schleifmittel

Normalkorund: A

Weißkorund: WA

A

WA

Siliziumkarbid: C

Zirkon: Z

C

Z



Körnung:

24

36

60

80

120

Grob



Fein



Härtegrad der Trennscheibe:

Hartes Werkstück ► Weiche Trennscheibe

Weiches Werkstück ► Harte Trennscheibe

sehr weich	weich	mittel	hart	sehr hart
A - G	H - K	L - O	P - S	T - Z



Art des Bindemittels:

Kunstharzgebunden / Faserverstärkt = BF

Trennscheiben 115 / 125 / 150 mm

Stahl

Trennscheiben Stahl

Durchmesser mm	Stärke mm	Spezifikation	Inhalt Stk.	Best.-Nr.	Preis zzgl. MwSt.
115	2,5	A30R	25	A-85307-25	31,90
125	2,5	A30R	25	A-85313-25	35,00
150	3,0		5	P-05751	9,50

Stein

Trennscheiben Stein

Durchmesser mm	Stärke mm	Spezifikation	Inhalt Stk.	Best.-Nr.	Preis zzgl. MwSt.
115	3,0	C30T	25	A-85357-25	38,90
125	3,0	C30T	25	A-85363-25	48,90

Stahl

Durchmesser mm	Stärke mm	Spezifikation	Inhalt Stk.	Best.-Nr.	Preis zzgl. MwSt.
115	1,0	A46P	10	P-35461-10	15,90
125	1,0	A46P	10	P-35477-10	19,50

Edelstahl

Durchmesser mm	Stärke mm	Spezifikation	Best.-Nr.	Preis zzgl. MwSt.
125	0,8	Z60T	B-45733	1,90

Aluminium

Durchmesser mm	Stärke mm	Spezifikation	Inhalt Stk.	Best.-Nr.	Preis zzgl. MwSt.
115	1,0	A46N	10	P-40010-10	16,90
125	1,5	A46N	10	P-40026-10	19,50

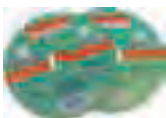
Stein

Durchmesser mm	Stärke mm	Spezifikation	Inhalt Stk.	Best.-Nr.	Preis zzgl. MwSt.
115	1,5	C46R	10	P-40054-10	18,50
125	1,5	C46R	10	P-40060-10	19,50

Trennscheiben 180/230 mm

Stahl



Trennscheiben Stahl					
Durchmesser mm	Stärke mm	Spezifikation	Inhalt Stk.	Best.-Nr.	Preis zzgl. MwSt.
180	2,5	A30R	25	A-85329-25	52,90
230	2,5	A30R	25	A-85335-25	72,00

Edelstahl



Trennscheiben Edelstahl					
Durchmesser mm	Stärke mm	Spezifikation	Inhalt Stk.	Best.-Nr.	Preis zzgl. MwSt.
180	1,6	A60T	40	B-12267-40	80,00
230	1,9	A60T	10	B-12273	25,90
230	1,9	A60T	40	B-12273-40	142,00

Stein



Trennscheiben Stein					
Durchmesser mm	Stärke mm	Spezifikation	Inhalt Stk.	Best.-Nr.	Preis zzgl. MwSt.
180	3,0	C30T	25	A-85379-25	69,90
230	3,0	C30T	25	A-85385-25	95,00

Schrupscheiben 115 / 125 / 150 mm

Stahl



Schrupscheiben für Metall					
Durchmesser mm	Stärke mm	Spezifikation	Inhalt Stk.	Best.-Nr.	Preis zzgl. MwSt.
115	6	A36P	100	A-80927	117,00
115	6	A36P	25	A-80927-25	33,90
125	6	A36P	100	A-80933	133,00
125	6	A36P	25	A-80933-25	38,90
150	6	A36P	10	A-84981-10	21,90
115	6		5	P-05832	10,90
125	6		5	P-05848	12,50
150	6		5	P-05854	16,90

Edelstahl



Schrupscheiben für Edelstahl					
Durchmesser mm	Stärke mm	Spezifikation	Inhalt Stk.	Best.-Nr.	Preis zzgl. MwSt.
115	6	A36N	25	A-80640-25	44,90
125	6	A36N	100	A-80656	177,00
125	6	A36N	25	A-80656-25	58,00
150	6	A36N	10	A-80846-10	25,90

Schruppscheiben 2 in 1 - 115 / 125 mm

Stahl

Die Vorteile: Trennen und Schleifen mit einer Scheibe Spart Kosten und Zeit Geeignet für Metall Für alle handgeführten Winkelschleifer



Durchmesser mm	Stärke mm	Spezifikation	Inhalt Stk.	Best.-Nr.	Preis zzgl. MwSt.
115	3,2	A36T	40	B-21238-40	56,90
125	3,2	A36T	40	B-21244-40	59,90

Schruppscheiben 180 / 230 mm

Stahl



Durchmesser mm	Stärke mm	Spezifikation	Inhalt Stk.	Best.-Nr.	Preis zzgl. MwSt.
180	6,0	A36P	10	A-80949-10	24,50
230	6,0	A36P	10	A-80955-10	44,90

Edelstahl

Durchmesser mm	Stärke mm	Spezifikation	Inhalt Stk.	Best.-Nr.	Preis zzgl. MwSt.
180	6	A36O	10	A-80880-10	36,90
230	6	A36O	10	A-80896-10	59,90

Aluminium

Schruppscheiben für Aluminium

Durchmesser mm	Stärke mm	Spezifikation	Inhalt Stk.	Best.-Nr.	Preis zzgl. MwSt.
180	6,0	A36N	10	B-14576-10	34,90
230	6,0	A36N	10	B-14582-10	61,90

Fächerscheiben

Abgewinkelte Scheibe

Für die überwiegende Bearbeitung von Baustahl geeignet. Schleifen von Holz, Kunststoff und Ne-Metallen möglich.



Durchmesser mm	Körnung	Inhalt Stk.	Best.-Nr.	Preis zzgl. MwSt.
115	A40	1	D-27034	4,50
115	A60	1	D-27040	4,50
115	A80	1	D-27056	4,50
115	A120	1	D-27062	4,50
125	A40	1	D-27084	5,00
125	A60	1	D-27090	5,00
125	A80	1	D-27109	5,00
125	A120	1	D-27115	5,00
180	A40	1	D-27137	9,50
180	A60	1	D-27143	9,50
180	A80	1	D-27159	9,50
180	A120	1	D-27165	9,50

Abgewinkelte Scheibe

Für die überwiegende Bearbeitung von Edelstahl und Baustahl geeignet. Schleifen von Ne-Metallen möglich.



Durchmesser mm	Körnung	Inhalt Stk.	Best.-Nr.	Preis zzgl. MwSt.
115	Z40	1	D-27436	5,00
115	Z60	1	D-27442	5,00
115	Z80	1	D-27458	5,00
115	Z120	1	D-27464	5,00
125	Z40	1	D-27486	6,90
125	Z60	1	D-27492	5,00
125	Z80	1	D-27501	5,00
125	Z120	1	D-27517	5,00
180	Z40	1	D-27539	12,50
180	Z60	1	D-27545	10,90
180	Z80	1	D-27551	10,90
180	Z120	1	D-27567	10,90

Flache Scheibe

Für die Bearbeitung von Edelstahl, Baustahl und Ne-Metallen geeignet.



Durchmesser mm	Körnung	Inhalt Stk.	Best.-Nr.	Preis zzgl. MwSt.
115	CE40	1	D-28450	10,90
115	CE60	1	D-28466	9,50
115	CE80	1	D-28472	9,50
115	CE120	1	D-28488	9,50
125	CE40	1	D-28494	12,50
125	CE60	1	D-28503	9,50
125	CE80	1	D-28519	9,50
125	CE120	1	D-28525	9,50
180	CE40F	1	D-28531	25,90
180	CE60F	1	D-28547	20,90
180	CE80F	1	D-28553	20,90
180	CE120F	1	D-28569	20,90

Abgewinkelte Scheibe

Für die Bearbeitung von Edelstahl, Baustahl und Ne-Metallen geeignet.



Durchmesser mm	Körnung	Inhalt Stk.	Best.-Nr.	Preis zzgl. MwSt.
115	CE40	1	D-28298	10,90
115	CE60	1	D-28307	9,50
115	CE80	1	D-28313	9,50
115	CE120	1	D-28329	9,50
125	CE40	1	D-28335	12,50
125	CE60	1	D-28341	9,50
125	CE80	1	D-28357	9,50
125	CE120	1	D-28363	9,50
180	CE40	1	D-28379	25,90
180	CE60	1	D-28385	20,90
180	CE80	1	D-28391	20,90
180	CE120	1	D-28400	20,90

Flache Scheibe

Für die Bearbeitung von Mauerwerk und Ziegel



Durchmesser mm	Körnung	Inhalt Stk.	Best.-Nr.	Preis zzgl. MwSt.
115	C40	1	D-28036	5,00
115	C60	1	D-28042	5,00
115	C80	1	D-28058	5,00
115	C120	1	D-28064	5,00
125	C40	1	D-28086	6,90
125	C60	1	D-28092	6,90
125	C80	1	D-28101	6,90
125	C120	1	D-28117	6,90
180	C40	1	D-28139	12,50
180	C60	1	D-28145	12,50
180	C80	1	D-28151	12,50
180	C120	1	D-28167	12,50

Vliesscheiben Longlife

Speziell für harte Reinigungsarbeiten Schleifmittel (Siliziumkarbid) Vlies wird mit Siliziumkarbid überzogen. Dies gewährleistet einen hohen Wirkungsgrad, bei gleichzeitig geringem Kraftaufwand. Der Trägerteller besteht aus einem Glasfaser- oder Nylogewebe, welcher als Dämpfung agiert und vor Kratzern und Beschädigungen am Werkstück schützt.



Durchmesser mm	Stärke mm	Körnung	Inhalt Stk.	Best.-Nr.	Preis zzgl. MwSt.
125	12	Reinigungsvlies	1	B-29022	10,00
180	12	Reinigungsvlies	1	B-29038	18,75
125	12	Reinigungsvlies	1	B-36267	15,90
180	12	Reinigungsvlies	1	B-36273	22,50

Fiberscheiben

Für das Schleifen von Baustahl geeignet.



Durchmesser mm	Körnung	Inhalt Stk.	Best.-Nr.	Preis zzgl. MwSt.
115	K24	5	P-00860	6,90
115	K40	5	P-00882	5,90
115	K60	5	P-00907	8,50
115	K80	5	P-00913	6,90
125	K24	5	P-00957	5,90
125	K40	5	P-00979	5,90
125	K60	5	P-00985	5,90
125	K80	5	P-00991	5,90
150	K24	5	P-21515	7,50
150	K40	5	P-21521	5,90
150	K60	5	P-21537	5,90
150	K80	5	P-21543	5,90
180	K24	5	P-01030	9,50
180	K40	5	P-01052	6,90
180	K60	5	P-01074	10,90
180	K80	5	P-01080	10,00

Vliesscheiben

Zur Entfernung von Farbe und Rost



Durchmesser mm	Stärke mm	Körnung	Inhalt Stk.	Best.-Nr.	Preis zzgl. MwSt.
125	12	K180	1	A-81072	13,50
100	15	Reinigungsvlies	1	A-88799	9,50
125	12	Reinigungsvlies	1	B-28983	9,50
180	12	Reinigungsvlies	1	B-28999	15,50
125	12	Reinigungsvlies	1	B-29066	10,50

Zubehör

▣ Multifunktions-Werkzeug



Multifunktionswerkzeuge









Sägeblätter

Länge mm	Durchmesser mm	Breite mm	Form	Zähne pro Zoll	Inhalt Stk.	Werkstoff	Typenbezeichnung	Best.-Nr.	Preis zzgl. MwSt.
 <p>Long Life + 30% längere Lebensdauer dank Titanium-Beschichtung Geeignet für Arbeiten in Ecken Aussparungen in Epoxy/GFK schneiden Schneiden von Blech bis ca. 1 mm Entfernen von altem Fensterkitt</p>									
	65		flach	21	1	BIM-TIN	TMA002	B-21288	25,90
 <p>Long Life + 30% längere Lebensdauer dank Titanium-Beschichtung Schneiden von Holz mit Nägeln Aussparungen in Epoxy/GFK schneiden Ablängen kleinerer Profilleisten</p>									
	65		flach	21	1	BIM-TIN	TMA004	B-21303	21,90
 <p>Türstock am Boden ablängen Laminat/Parkett ausschneiden Ablängen kleinerer Profilleisten</p>									
	85		gekröpft	15	1	BIM	TMA006	B-21325	23,50
 <p>Tauchschnitt in Massivholz Holz flächenbündig schneiden Kunststoff Rohr (PVC) ablängen</p>									
	85		gekröpft	15	1	HCS	TMA007	B-21331	18,50
 <p>BIM-TiN Segmentsägeblatt Multi Material, flach Schneiden von Holz mit Nägeln Aussparungen in Epoxy/GFK schneiden Ablängen kleinerer Profilleisten</p>									
	85		flach	21	1	BIM-TIN	TMA001	B-21272	30,90
 <p>BIM Segmentmesser Zuschneiden von Linoleum-Bodenbelägen Schneiden von Teppich Schneiden von Gummimatten</p>									
	100		gekröpft		1	BIM	TMA029	B-34827	21,90
 <p>Türstock am Boden ablängen Laminat/Parkett ausschneiden Ablängen kleinerer Profilleisten</p>									
	100		gekröpft	15	1	BIM	TMA005	B-21319	28,90

Sägeblätter

Länge mm	Durchmesser mm	Breite mm	Form	Zähne pro Zoll	Inhalt Stk.	Werkstoff	Typenbezeichnung	Best.-Nr.	Preis zzgl. MwSt.
 <p>Long Life + 30% längere Lebensdauer dank Titanium-Beschichtung Schneiden von Holz mit Nägeln Ausparungen in Epoxy/GFK schneiden Ablängen kleinerer Profileisten</p>									
	100		flach	21	1	BIM-TIN	TMA003	B-21294	25,90
<p>Nägel flächenbündig trennen Kupferrohr flächenbündig trennen Tauchschnitte in Gipskartonplatten</p>									
									
20		20	gekröpft	20	1	BIM	TMA016	B-21428	10,00
<p>Nägel flächenbündig trennen Filigrane Anpassarbeiten an Nichteisenprofilen Tauchschnitte in Gipskartonplatten</p>									
									
20		10	gekröpft	20	1	BIM	TMA017	B-21434	10,00
<p>Tauchschnitt in Weichholz Ausparung in Möbelemente schneiden Holzbauteile (z. B. Dübel, Zapfen) flächenbündig ablängen</p>									
									
30		20	gekröpft	18	1	HCS	TMA013	B-21397	10,00
<p>Tauchschnitt in Weichholz Ausparung in Möbelemente schneiden Filigrane Anpassarbeiten in Holz (z. B. Ausparungen für Schösser und Beschläge nachsägen)</p>									
									
30		10	gekröpft	18	1	HCS	TMA014	B-21406	9,50
<p>Nägel flächenbündig trennen Kupferrohr flächenbündig trennen Tauchschnitte in Gipskartonplatten</p>									
									
30		32	gekröpft	20	1	BIM	TMA015	B-21412	18,50
<p>Tauchschnitt in beschichtete Platten oder Hartholz Ausparung in Möbelemente schneiden Holzbauteile (z. B. Dübel, Zapfen aus Hartholz) flächenbündig ablängen</p>									
									
40		32	gekröpft	14	1	BIM	TMA010	B-21369	18,50
<p>Tauchschnitt in Weichholz Ausparung in Möbelemente schneiden Holzbauteile (z. B. Dübel, Zapfen) flächenbündig ablängen</p>									
									
40		32	gekröpft	18	1	HCS	TMA012	B-21381	12,50
<p>VPE = 20 x B-21381</p>									
40		32	gekröpft	18	20	HCS	TMA012	B-34643	178,00
<p>VPE = 20 x B-21369</p>									
40		32	gekröpft	14	20	BIM	TMA010	B-34659	235,00







Sägeblätter

Länge mm	Durchmesser mm	Breite mm	Form	Zähne pro Zoll	Inhalt Stk.	Werkstoff	Typenbezeichnung	Best.-Nr.	Preis zzgl. MwSt.
BIM Tauchsägeblatt Wood and Nails Schneiden von Holz mit Nägeln Türstock am Boden ablängen (Weichholz, Hartholz, furnierte Platten, kunststoffbelegte Platten) Tauchschnitte in beschichtete Platten									
	40	65	gekröpft	14	1	BIM	TMA008	B-21347	21,90
	40	65	gekröpft	14	1	BIM	TMA035	B-40397	16,90
	40	32	gekröpft		1	HCS	TMA039	B-46838	11,90
	40	65	gekröpft		1	HCS	TMA040	B-46844	12,90
	40	65	gekröpft		1	HCS	TMA041	B-46850	12,90
	50	28	gekröpft		1	HCS	TMA036	B-40406	13,50
Tiefer Tauchschnitt in Holz, abrasiven Holzwerkstoffen, Kunststoffen. Trennen von Nichteisenrohren und Profilen kleinerer Abmessungen Trennen von nicht gehärteten Nägeln, Schrauben und Stahlprofilen kleinerer Abmessungen									
	50	28	gekröpft	18	1	BIM	TMA009	B-21353	18,50
VPE = 20 x B-21353									
	50	28	gekröpft	18	20	BIM	TMA009	B-34665	235,00
	70	32	gekröpft		1	BIM	TMA037	B-46816	13,90
	70	32	gekröpft		1	HCS	TMA038	B-46822	11,90



Hartmetall Raspel / Segmentblätter

Länge mm	Durchmesser mm	Breite mm	Blattstärke mm	Form	Körnung	Werkstoff	Typenbezeichnung	Best.-Nr.	Preis zzgl. MwSt.
Fugen an Wand- und Fußbodenfliesen ausfräsen Mörtel oder Fliesenkleber entfernen (z. B. beim Austausch beschädigter Fliesen) Fugen in den kleinsten Ecken entfernen mit Hartmetallspitze (Schleif- und Raspelzunge)									
		70		gekröpft	40	HM	TMA022	B-21484	48,90

Hartmetall Raspel / Segmentblätter

Länge mm	Durchmesser mm	Breite mm	Blattstärke mm	Form	Körnung	Werkstoff	Typenbezeichnung	Best.-Nr.	Preis zzgl. MwSt.
Fugen an Wand- und Fußbodenfliesen ausfräsen Kleinere Ausschnitte in weichen Wandfliesen Nuten in Porenbeton fräsen, zum Verlegen von Kabeln und Rohren unter Putz									
	85		2,5	gekröpft	30	HM	TMA023	B-21490	31,90
Extradünne 1,6 mm Fugen an Wandfliesen ausfräsen Aussparungen in Epoxy/GFK fräsen Nuten in Porenbeton fräsen, zum Verlegen von Kabeln und Rohren unter Putz									
	65		1,6	gekröpft	50	HM	TMA024	B-21509	27,90
Mörtel oder Fliesenkleber entfernen (z. B. bei Austausch beschädigter Fliesen) Teppichkleberreste von mineralischem Untergrund entfernen Holz raspeln, für grobe Anpassarbeiten.									
	78			gekröpft	30	HM	TMA025	B-21515	27,90
Kleinere Ausschnitte in weiche Wandfliesen fräsen Aussparungen in Epoxy/GFK fräsen Fugen an Wandfliesen ausfräsen									
	85		2,0	gekröpft	40	DIAMANT	TMA026	B-21521	54,90
HM-Tauchsägeblatt Tauchschnitte in stark abrasive Werkstoffe (z. B. Fiberglas) Raspeln/Feilen Funktionalität (z. B. Entgraten von Tauchschnitten in Fiberglas) Auch hervorragend geeignet, um Mörtel bis in die hintersten Ecken zu entfernen.									
	30	32	2,0	gekröpft	50	HM	TMA027	B-34805	24,50
	20	20	1,6	gekröpft	50	HM	TMA028	B-34811	20,90

Schaber

Länge mm	Durchmesser mm	Breite mm	Form	Werkstoff	Typenbezeichnung	Best.-Nr.	Preis zzgl. MwSt.
Mörtel oder Fliesenkleber entfernen, z. B. bei Austausch beschädigter Fliesen Mörtel- und Betonreste entfernen Harte, spröde Teppichkleberreste entfernen.							
	26	52	gekröpft	HCS	TMA018	B-21440	10,00
Weiche Teppichkleberreste entfernen Farbreste entfernen Silikonfugen entfernen							
	45	45	gekröpft	HCS	TMA019	B-21456	10,00

Schaber

Länge mm	Durchmesser mm	Breite mm	Form	Werkstoff	Typenbezeichnung	Best.-Nr.	Preis zzgl. MwSt.
Flächenbündiges Ablängen von überstehendem Isolationsmaterial, im Speziellen Styropor Zuschneiden von Dämmplatten Schneiden von weichen Materialien (z. B. Karton, Teppich, Gummi, Leder...)							
	100		gekröpft	BIM	TMA020	B-21462	31,90
Schneiden von weichen Dehnfugen Schneiden von Fensterkitt (Dichtmasse) Schneiden von Dämmstoffen							
50		15	gekröpft	HCS	TMA021	B-21478	19,50
VPE = 20 x B-21440							
52		26	gekröpft	HCS	TMA016	B-34671	124,90



Schleifpapier

Schleifpapier Longlife

Zum Vorschleifen z. B. von rauen, ungehobelten Balken und Brettern Zum Planschleifen und Verschleifen von kleinen Unebenheiten Zum Fertig- und Feinschleifen von Holz. Mit KLETT-Verschuß

Papiergröße mm	Holz	Körnung	Inhalt Stk.	Best.-Nr.	Preis zzgl. MwSt.
93	•	60/80/100/120/180	10	B-21559	3,50
93	•	60	10	B-21565	3,50
93	•	80	10	B-21571	3,50
93	•	100	10	B-21587	3,50
93	•	120	10	B-21593	4,50
93	•	180	10	B-21602	4,50
93	•	240	10	B-22931	4,50



Schleifpapier Holz

Zum Vorschleifen z. B. von rauen, ungehobelten Balken und Brettern Zum Planschleifen und Verschleifen von kleineren Unebenheiten Zum Fertig- und Feinschleifen von Holz. Mit KLETT-Verschuß.

Papiergröße mm	Holz	Körnung	Inhalt Stk.	Best.-Nr.	Preis zzgl. MwSt.
93	•	60/80/100/180/240	10	B-21618	4,50
93	•	60	10	B-21624	4,50
93	•	80	10	B-21630	3,50
93	•	120	10	B-21646	3,50
93	•	180	10	B-21652	3,50
93	•	240	10	B-21668	3,50
93	•	100	10	B-22947	3,50
93	•	150	10	B-22953	3,50



Schleifpapier Farbe

Zum Abschleifen von Farbe Zum Schleifen von Vorstreifarbe Zum Endschliff von Grundierungen vor der Lackierung. Mit KLETT-Verschuß.

Papiergröße mm	Farbe	Körnung	Inhalt Stk.	Best.-Nr.	Preis zzgl. MwSt.
93	•	60/80/100/240/320	10	B-21674	4,50
93	•	60	10	B-21680	4,50



Schleifpapier Farbe

Zum Abschleifen von Farbe Zum Schleifen von Vorstreifarbe Zum Endschliff von Grundierungen vor der Lackierung. Mit KLETT-Verschluss.



Papiergröße mm	Farbe	Körnung	Inhalt Stk.	Best.-Nr.	Preis zzgl. MwSt.
93	•	80	10	B-21696	4,50
93	•	100	10	B-21705	4,50
93	•	240	10	B-21711	4,50
93	•	320	10	B-21727	4,50
93	•	120	10	B-22969	4,50





Schleifpapier Stein

Zum Formschliff und Kantenbrechen Zum Feinschliff bei Formgebung Zum Glanzschliff und zur Kantenrundung Für Stein, Glas und Keramik



Papiergröße mm	Schleifpapierbefestigung	Stein	Körnung	Inhalt Stk.	Best.-Nr.	Preis zzgl. MwSt.
93	Klett	•	120/240/400/ 600/1200	10	B-21733	4,50
93	Klett	•	120	10	B-21749	4,50
93	Klett	•	240	10	B-21755	4,50
93	Klett	•	400	10	B-21761	4,50
93	Klett	•	600	10	B-21777	4,50
93	Klett	•	1200	10	B-21783	4,50

Sortimente

Bezeichnung	Bemerkung	Best.-Nr.	Preis zzgl. MwSt.
 1x Tauchsägeblatt B-21428 1x Segmentsägeblatt B-21490 1x Delta Schleifplatte B-21515			
Fliesen-Set 1	incl. B-21428, B-21490, B-21515	B-30586	59,90
 1x Tauchsägeblatt B-21428 1x Schaber B-21440 1x Segmentsägeblatt B-21490 1x Delta Schleifplatte B-21515			
Fliesen-Set 2	incl. B-21428, B-21440, B-21490, B-21515	B-30592	64,90
 1x Segmentsägeblatt B-21319 1x Segmentsägeblatt B-21325 1x Schaber Flexibel B-21456			
Fussboden-Set 1	incl. B-21319, B-21325, B-21456	B-30601	50,90
 1x Segmentsägeblatt B-21325 1x Segmentsägeblatt B-21347 1x Tauchsägeblatt B-21381 1x Schaber Flexibel B-21456			
Fussboden-Set 2	incl. B-21325, B-21347, B-21381, B-21456	B-30617	52,90

Sortimente



Bezeichnung	Bemerkung	Best.-Nr.	Preis zzgl. MwSt.
	1x Tauchsägeblatt B-21353 1x Tauchsägeblatt B-21369 1x Tauchsägeblatt B-21428 1x Segmentsägeblatt B-21325		
Tauchschnitt-Set	incl. B-21353, B-21369, B-21428, B-21325	B-30623	54,90
	1x Segmentsägeblatt B-21325 1x Tauchsägeblatt B-21353 1x Tauchsägeblatt B-21369 2x Schleifplatte B-21537		
Schreiner-Set	incl. B-21325, B-21353, B-21369, B-21537	B-30639	61,90



Sonstige



Bezeichnung	Durchmesser mm	Schleifpapierbefestigung	Inhalt Stk.	Best.-Nr.	Preis zzgl. MwSt.
Delta-Fleece Medium 100	93	Klett	1	B-21799	3,00
Delta-Fleece Grob 280	93	Klett	1	B-21808	3,00

Geeignet für das Entfernen von Schmutz und Ablagerungen ohne Veränderung der Werkstückoberfläche. Arbeitet ohne Schleifmittel – kann in weichem Material leichte Kratzer hinterlassen



Delta-Reinigungsfleece	93	Klett	1	B-21814	3,00
------------------------	----	-------	---	---------	------

Geeignet für das Vorpolieren von stark verschmutzten oder verkratzten Oberflächen – unter Verwendung von Politur oder Schleifpaste auf ebenen Flächen



Delta-Polierfilz hart	93	Klett	1	B-21820	5,00
-----------------------	----	-------	---	---------	------



Delta-Schleifplatte	93	Klett	1	B-46202	10,00
---------------------	----	-------	---	---------	-------

Zubehör

▣ Schleifmittel



Zubehör

Schleifmittel

Aufbau

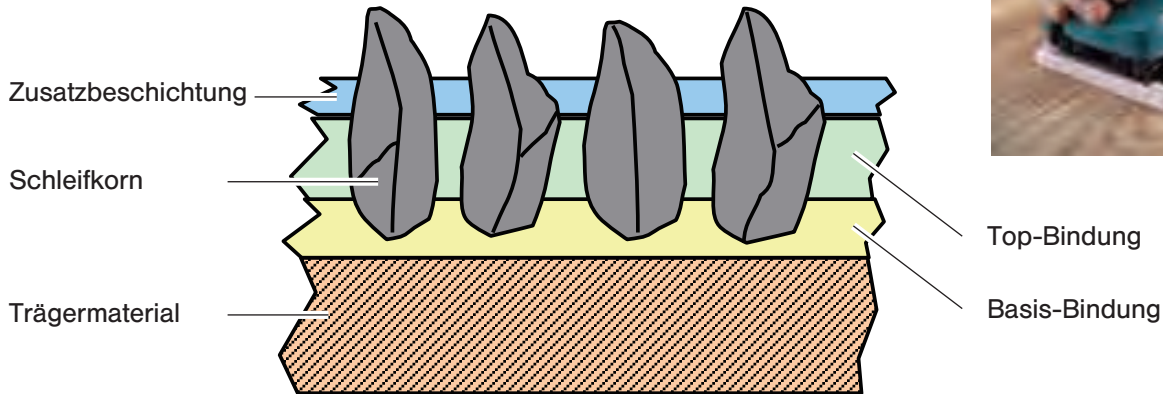

Schleifkornarten

Material	Aluminum Oxid	Silicon Carbid	Zirconia Aluminium
			
Verwendung	Holz, Metall	Stein, Gusseisen, Glas	Stahl, Fiberglas

Rote Schleifpapiere: Für eine hohe Abtragleistung auf Holz und Metall wird eine Körnung von 40 - 180 verwendet. Diese Schleifpapiere haben eine rötlichbraune Färbung. Das Trägermaterial ist Papier 250g/m². Das verwendete Schleifkorn besteht aus Korund.

Weißer Schleifpapiere: Für Feinstschliffarbeiten und Schleifen von Lacken und Spachtel wird eine Körnung ab 220 verwendet. Diese Schleifpapiere haben eine weißgraue Farbe. Das Trägermaterial ist Papier 120 g/m². Das verwendete Schleifkorn besteht aus Korund und ist mit einer Zink-Stearat-Beschichtung gegen vorzeitiges Zusetzen versehen.

Körnungen

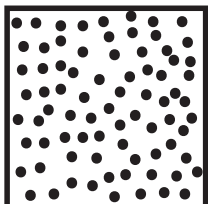
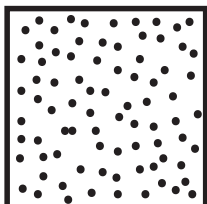
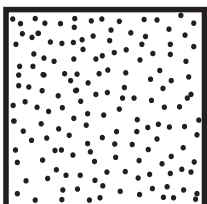
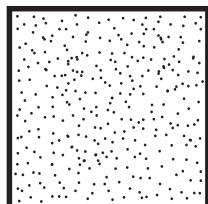
	Grob	Mittel	Fein	Sehr fein
Körnung	- 80	80 - 120	120 - 400	400 -
				

Schleifpapier

Schleifpapier 93 x 230 mm



Modelle	Anwendung	Körnung	Farbe	Inhalt Stk.	Best.-Nr.	Preis zzgl. MwSt.
BO3711	Holz/Metall	40	Rot	10	P-31837	2,50
BO3711	Holz/Metall	40	Rot	50	P-36055	9,50
BO3711	Holz/Metall	60	Rot	10	P-31843	2,50
BO3711	Holz/Metall	80	Rot	10	P-31859	2,50
BO3711	Holz/Metall	80	Rot	50	P-36077	8,50
BO3711	Holz/Metall	100	Rot	10	P-31865	2,50
BO3711	Holz/Metall	120	Rot	10	P-36011	3,00
BO3711	Holz/Metall	120	Rot	50	P-36099	8,50
BO3711	Holz/Metall	150	Rot	10	P-36027	3,00
BO3711	Holz/Metall	150	Rot	50	P-36108	8,50
BO3711	Holz/Metall	180	Rot	10	P-36033	2,50
BO3711	Holz/Metall	180	Rot	50	P-36114	8,50
BO3711	Holz/Metall	240	Rot	10	P-36049	2,50
BO3711	Holz/Metall	240	Rot	50	P-36120	8,50

Schleifpapier 93 x 230 mm, ungelocht



Modelle	Anwendung	Körnung	Farbe	Inhalt Stk.	Best.-Nr.	Preis zzgl. MwSt.
9036	Holz/Metall	40	Rot	10	P-36136	2,50
9036	Holz/Metall	40	Rot	50	P-36186	7,00
9036	Holz/Metall	60	Rot	10	P-32948	2,50
9036	Holz/Metall	80	Rot	10	P-36142	2,20
9036	Holz/Metall	80	Rot	50	P-36201	6,50
9036	Holz/Metall	100	Rot	10	P-32954	2,20
9036	Holz/Metall	120	Rot	50	P-36223	6,50
9036	Holz/Metall	150	Rot	50	P-36239	6,50
9036	Holz/Metall	180	Rot	50	P-36245	6,50
9036	Holz/Metall	240	Rot	50	P-36251	6,50

Schleifpapier 93 x 184 mm KLETT-Verschluß



Modelle	Anwendung	Körnung	Farbe	Inhalt Stk.	Best.-Nr.	Preis zzgl. MwSt.
BO3711		Klettplatte		1	194930-6	18,50
BO3711	Holz/Metall	40	Rot	10	P-31871	4,50
BO3711	Holz/Metall	60	Rot	10	P-31887	3,50
BO3711	Holz/Metall	80	Rot	10	P-31893	3,50
BO3711	Holz/Metall	100	Rot	10	P-31902	3,50
BO3711	Holz/Metall	120	Rot	10	P-35891	5,90
BO3711	Holz/Metall	120	Rot	50	P-35972	13,50
BO3711	Holz/Metall	150	Rot	50	P-35988	13,50
BO3711	Holz/Metall	180	Rot	10	P-35916	5,90
BO3711	Holz/Metall	180	Rot	50	P-35994	13,50
BO3711	Holz/Metall	240	Rot	50	P-36005	13,50

Schleifpapier 100 x 240 mm KLETT-Verschuß



Modelle	Anwendung	Körnung	Farbe	Inhalt Stk.	Best.-Nr.	Preis zzgl. MwSt.
BO4566	Holz/Metall	40	Rot	10	P-42868	5,90
BO4566	Holz/Metall	60	Rot	10	P-42874	5,90
BO4566	Holz/Metall	80	Rot	10	P-42880	5,90
BO4566	Holz/Metall	100	Rot	10	P-42896	5,90
BO4566	Holz/Metall	120	Rot	10	P-42905	5,90
BO4566	Holz/Metall	150	Rot	10	P-42911	7,50
BO4566	Holz/Metall	180	Rot	10	P-42927	5,90
BO4566	Lack/Spachtel	240	Weiß	10	P-42933	5,90

Schleifpapier 115 x 102 mm KLETT-Verschuß



Modelle	Anwendung	Körnung	Farbe	Inhalt Stk.	Best.-Nr.	Preis zzgl. MwSt.
BO4555/ BO4558/BO4565		Klettplatte (E-Teil)		1	158323-1	11,00
BO4555/ BO4558/BO4565	Sortiment	2x K60, K100, K150, K180, K240	Rot/Weiß	10	P-15883	3,50
BO4555/ BO4558/BO4565	Holz/Metall	40	Rot	10	P-33087	3,50
BO4555/ BO4558/BO4565	Holz/Metall	60	Rot	10	P-33093	3,50
BO4555/ BO4558/BO4565	Holz/Metall	80	Rot	10	P-33102	3,50
BO4555/ BO4558/BO4565	Holz/Metall	100	Rot	10	P-33118	3,00
BO4555/ BO4558/BO4565	Holz/Metall	120	Rot	10	P-33124	3,00
BO4555/ BO4558/BO4565	Holz/Metall	150	Rot	10	P-33130	3,00
BO4555/ BO4558/BO4565	Holz/Metall	180	Rot	10	P-33146	3,00
BO4555/ BO4558/BO4565	Lack/Spachtel	240	Weiß	10	P-35879	3,50
BO4555/ BO4558/BO4565	Lack/Spachtel	320	Weiß	10	P-35885	3,50

Schleifpapier 115 X 140 mm



Modelle	Anwendung	Körnung	Farbe	Inhalt Stk.	Best.-Nr.	Preis zzgl. MwSt.
BO4555/BO4558	Holz/Metall	60	Rot	10	P-32904	2,50
BO4555/BO4558	Holz/Metall	80	Rot	10	P-36407	2,50
BO4555/BO4558	Holz/Metall	100	Rot	10	P-32910	2,20
BO4555/BO4558	Holz/Metall	120	Rot	10	P-32926	3,00
BO4555/BO4558	Holz/Metall	150	Rot	10	P-32932	2,20
BO4555/BO4558	Holz/Metall	180	Rot	10	P-36413	2,20
BO4555/BO4558	Lack/Spachtel	240	Weiß	10	P-36429	2,20

Schleifpapier 115 x 232 mm KLETT-Verschuß



Modelle	Anwendung	Körnung	Farbe	Inhalt Stk.	Best.-Nr.	Preis zzgl. MwSt.
9046/BO4900V/ BO4901	Holz/Metall	40	Rot	10	P-33174	5,90

Schleifpapier 115 x 232 mm KLETT-Verschluß

Modelle	Anwendung	Körnung	Farbe	Inhalt Stk.	Best.-Nr.	Preis zzgl. MwSt.
9046/BO4900V/ BO4901	Holz/Metall	60	Rot	10	P-33180	5,90
9046/BO4900V/ BO4901	Holz/Metall	80	Rot	10	P-33196	5,90
9046/BO4900V/ BO4901	Holz/Metall	100	Rot	10	P-33205	5,90
9046/BO4900V/ BO4901	Holz/Metall	120	Rot	10	P-33211	5,90
9046/BO4900V/ BO4901	Holz/Metall	150	Rot	10	P-33227	5,90
9046/BO4900V/ BO4901	Holz/Metall	180	Rot	10	P-33233	5,90
9046/BO4900V/ BO4901	Holz/Metall	240	Rot	10	P-33249	5,90

**Schleifpapier 115 x 280 mm**

Modelle	Anwendung	Körnung	Farbe	Inhalt Stk.	Best.-Nr.	Preis zzgl. MwSt.
9046/BO4900V/ BO4901	Holz/Metall	40	Rot	10	P-33009	5,00
9046/BO4900V/ BO4901	Holz/Metall	60	Rot	10	P-33015	5,00
9046/BO4900V/ BO4901	Holz/Metall	80	Rot	10	P-33021	3,50
9046/BO4900V/ BO4901	Holz/Metall	100	Rot	10	P-33037	3,50
9046/BO4900V/ BO4901	Holz/Metall	120	Rot	10	P-33043	3,50
9046/BO4900V/ BO4901	Holz/Metall	150	Rot	10	P-33059	3,50
9046/BO4900V/ BO4901	Holz/Metall	180	Rot	10	P-33065	3,50
9046/BO4900V/ BO4901	Holz/Metall	240	Rot	10	P-33071	3,50

**Schleifpapier DELTA 95 mm KLETT-Verschluß**

Modelle	Anwendung	Körnung	Farbe	Inhalt Stk.	Best.-Nr.	Preis zzgl. MwSt.
BO4565	Holz/Metall	2x K40,K60,K100, K150,K240	Rot/Weiß	10	P-15877	3,00
BO4565	Holz/Metall	40	Rot	10	P-33255	5,00
BO4565	Holz/Metall	60	Rot	10	P-33261	5,00
BO4565	Holz/Metall	80	Rot	10	P-33277	3,50
BO4565	Holz/Metall	100	Rot	10	P-33283	3,50
BO4565	Holz/Metall	120	Rot	10	P-33299	3,50
BO4565	Holz/Metall	150	Rot	10	P-33308	3,50
BO4565	Holz/Metall	180	Rot	10	P-33314	3,50
BO4565	Lack/Spachtel	80	Weiß	10	P-42709	3,50
BO4565	Lack/Spachtel	100	Weiß	10	P-42715	3,50
BO4565	Lack/Spachtel	120	Weiß	10	P-42721	3,50
BO4565	Lack/Spachtel	150	Weiß	10	P-42737	3,50
BO4565	Lack/Spachtel	180	Weiß	10	P-42743	3,50
BO4565	Lack/Spachtel	240	Weiß	10	P-42759	3,50





Schleifpapier DELTA 95 mm KLETT-Verschluß

Modelle	Anwendung	Körnung	Farbe	Inhalt Stk.	Best.-Nr.	Preis zzgl. MwSt.
BO4565	Lack/Spachtel	320	Weiß	10	P-42765	5,90

Schleifpapier Ø125 mm KLETT-Verschluß



Modelle	Anwendung	Körnung	Farbe	Inhalt Stk.	Best.-Nr.	Preis zzgl. MwSt.
BO5031/BO5041	Holz/Metall	40	Rot	10	P-43533	5,00
BO5031/BO5041	Holz/Metall	40	Rot	50	P-43620	15,90
BO5031/BO5041	Holz/Metall	60	Rot	10	P-43549	3,50
BO5031/BO5041	Holz/Metall	60	Rot	50	P-43636	14,50
BO5031/BO5041	Holz/Metall	80	Rot	10	P-43555	3,50
BO5031/BO5041	Holz/Metall	80	Rot	50	P-43642	14,50
BO5031/BO5041	Holz/Metall	100	Rot	10	P-43561	3,50
BO5031/BO5041	Holz/Metall	100	Rot	50	P-43658	13,50
BO5031/BO5041	Holz/Metall	120	Rot	10	P-43577	3,50
BO5031/BO5041	Holz/Metall	120	Rot	50	P-43664	13,50
BO5031/BO5041	Holz/Metall	180	Rot	10	P-43583	3,50
BO5031/BO5041	Holz/Metall	180	Rot	50	P-43670	13,50
BO5031/BO5041	Holz/Metall	240	Rot	10	P-43599	3,50
BO5031/BO5041	Holz/Metall	240	Rot	50	P-43686	13,50
BO5031/BO5041	Holz/Metall	320	Rot	50	P-43692	13,50
BO5031/BO5041	Holz/Metall	400	Rot	10	P-43614	4,50
BO5031/BO5041	Holz/Metall	400	Rot	50	P-43701	13,50

Schleifpapier Ø150 mm KLETT-Verschluß



Modelle	Anwendung	Körnung	Farbe	Inhalt Stk.	Best.-Nr.	Preis zzgl. MwSt.
BO6040/BO6030	Lack/Spachtel	40	Weiß	10	P-37839	5,90
BO6040/BO6030	Holz/Metall	40	Rot	50	P-32574	24,50
BO6040/BO6030	Holz/Metall	60	Rot	10	P-31924	5,90
BO6040/BO6030	Lack/Spachtel	60	Weiß	10	P-37845	5,90
BO6040/BO6030	Holz/Metall	60	Rot	50	P-32580	23,50
BO6040/BO6030	Holz/Metall	80	Rot	10	P-31930	5,90
BO6040/BO6030	Lack/Spachtel	80	Weiß	10	P-37851	5,90
BO6040/BO6030	Holz/Metall	80	Rot	50	P-32596	21,90
BO6040/BO6030	Holz/Metall	100	Rot	10	P-31946	5,90
BO6040/BO6030	Lack/Spachtel	100	Weiß	10	P-37867	5,90
BO6040/BO6030	Holz/Metall	100	Rot	50	P-32605	20,90
BO6040/BO6030	Holz/Metall	120	Rot	10	P-31952	5,90
BO6040/BO6030	Lack/Spachtel	120	Weiß	10	P-37873	5,90
BO6040/BO6030	Holz/Metall	120	Rot	50	P-32611	20,90
BO6040/BO6030	Holz/Metall	150	Rot	10	P-31968	5,90
BO6040/BO6030	Lack/Spachtel	150	Weiß	10	P-37889	5,90
BO6040/BO6030	Lack/Spachtel	180	Weiß	10	P-37895	5,90
BO6040/BO6030	Holz/Metall	180	Rot	10	P-31974	5,90
BO6040/BO6030	Holz/Metall	180	Rot	50	P-32633	20,90
BO6040/BO6030	Holz/Metall	220	Rot	10	P-31980	5,90
BO6040/BO6030	Lack/Spachtel	220	Weiß	10	P-37904	5,90

Schleifpapier Ø150 mm KLETT-Verschluß



Modelle	Anwendung	Körnung	Farbe	Inhalt Stk.	Best.-Nr.	Preis zzgl. MwSt.
BO6040/BO6030	Lack/Spachtel	240	Weiß	10	P-37910	5,90
BO6040/BO6030	Holz/Metall	240	Rot	10	P-31996	5,90
BO6040/BO6030	Holz/Metall	240	Rot	50	P-32655	20,90
BO6040/BO6030	Holz/Metall	320	Rot	10	P-32007	5,90
BO6040/BO6030	Lack/Spachtel	320	Weiß	10	P-37926	5,90
BO6040/BO6030	Holz/Metall	320	Rot	50	P-32661	20,90
BO6040/BO6030	Holz/Metall	400	Rot	10	P-32013	5,90
BO6040/BO6030	Lack/Spachtel	400	Weiß	10	P-37932	5,90
BO6040/BO6030	Holz/Metall	400	Rot	50	P-32677	20,90
BO6040/BO6030	Lack/Spachtel	600	Weiß	10	P-31706	5,90

Schleifpapier Rollenware 5 Meter



Anwendung	Körnung	Breite mm	Farbe	Best.-Nr.	Preis zzgl. MwSt.
Holz/Metall	40	120	Rot	P-38102	5,90
Holz/Metall	60	120	Rot	P-38118	5,00
Holz/Metall	80	120	Rot	P-38124	4,50
Holz/Metall	100	120	Rot	P-38130	3,50
Holz/Metall	120	120	Rot	P-38146	3,50
Holz/Metall	180	120	Rot	P-38152	3,50
Holz/Metall	240	120	Rot	P-38168	3,50
Holz/Metall	320	120	Rot	P-38174	3,50
Holz/Metall	400	120	Rot	P-38180	3,50

Schleifpapier Rollenware 50 Meter



Anwendung	Körnung	Länge mm	Breite mm	Farbe	Best.-Nr.	Preis zzgl. MwSt.
Holz/Metall	40	50000	120	Rot	P-38196	50,90
Holz/Metall	60	50000	120	Rot	P-38205	40,90
Holz/Metall	80	50000	120	Rot	P-38211	34,90
Holz/Metall	100	50000	120	Rot	P-38227	31,90
Holz/Metall	120	50000	120	Rot	P-38233	31,90
Holz/Metall	180	50000	120	Rot	P-38249	31,90
Holz/Metall	240	50000	120	Rot	P-38255	31,90
Holz/Metall	320	50000	120	Rot	P-38261	31,90
Holz/Metall	400	50000	120	Rot	P-38277	31,90

Schleifmittel

Lochungsplatten



Modelle	Länge mm	Breite mm	Metall/Guss	Best.-Nr.	Preis zzgl. MwSt.
9036	185	93	•	163292-3	16,90
BO4900V/ BO4901/9046	280	115	•	192523-3	19,50
BO3700/BO3711	185	93	•	192989-7	13,50
BO4555/BO4565/ BO4556/BO4566	102	115	•	413094-0	7,50
BO4555	102	115	•	450066-4	3,00
BO3711	185	93		451271-6	10,90

Schleifbänder

Schleifbänder 6 x 533 mm



Modelle	Anwendung	Körnung	Farbe	Inhalt Stk.	Best.-Nr.	Preis zzgl. MwSt.
9032	Metall, Holz, Keramik, Glas	40	Blau	25	P-39388	23,50
9032	Metall, Holz, Keramik, Glas	60	Blau	25	P-39394	23,50
9032	Metall, Holz, Keramik, Glas	80	Blau	25	P-39403	23,50
9032	Metall, Holz, Keramik, Glas	100	Blau	25	P-39419	24,50
9032	Metall, Holz, Keramik, Glas	120	Blau	25	P-39425	24,50

Schleifbänder 9 x 533 mm



Modelle	Anwendung	Körnung	Farbe	Inhalt Stk.	Best.-Nr.	Preis zzgl. MwSt.
9032	Metall, Holz, Keramik, Glas	40	Blau	25	P-39431	27,90
9032	Metall, Holz, Keramik, Glas	60	Blau	25	P-39447	25,90
9032	Metall, Holz, Keramik, Glas	80	Blau	25	P-39453	25,90
9032	Metall, Holz, Keramik, Glas	100	Blau	25	P-39469	24,50
9032	Metall, Holz, Keramik, Glas	120	Blau	25	P-39475	24,50

Schleifbänder 13 x 533 mm



Modelle	Anwendung	Körnung	Farbe	Inhalt Stk.	Best.-Nr.	Preis zzgl. MwSt.
9032	Metall, Holz, Keramik, Glas	40	Blau	25	P-39481	30,90
9032	Metall, Holz, Keramik, Glas	60	Blau	25	P-39497	28,90
9032	Metall, Holz, Keramik, Glas	80	Blau	25	P-39506	28,90
9032	Metall, Holz, Keramik, Glas	100	Blau	25	P-39512	28,90

Schleifbänder 13 x 533 mm

Modelle	Anwendung	Körnung	Farbe	Inhalt Stk.	Best.-Nr.	Preis zzgl. MwSt.
9032	Metall, Holz, Keramik, Glas	120	Blau	25	P-39528	28,90

Schleifbänder 30 x 533 mm

Modelle	Anwendung	Körnung	Farbe	Inhalt Stk.	Best.-Nr.	Preis zzgl. MwSt.
9031	Holz/Metall	40	Rot	5	P-00088	5,90
9031	Holz/Metall	60	Rot	5	P-00094	5,00
9031	Holz/Metall	80	Rot	5	P-00103	5,00
9031	Holz/Metall	100	Rot	5	P-00119	5,00
9031	Holz/Metall	120	Rot	5	P-00125	5,00
9031	Holz/Metall	150	Rot	5	P-00131	5,00
9031	Holz/Metall	180	Rot	5	P-00147	5,00
9031	Keramik, Glas	40	Blau	5	P-01395	7,50
9031	Keramik, Glas	60	Blau	5	P-01404	7,50
9031	Keramik, Glas	80	Blau	5	P-01199	8,50
9031	Keramik, Glas	100	Blau	5	P-01208	7,50
9031	Keramik, Glas	120	Blau	5	P-01214	7,50
9031	Keramik, Glas	150	Blau	5	P-01220	7,50
9031	Keramik, Glas	180	Blau	5	P-01236	7,50
9031	Lack/Spachtel	240	Weiß	5	P-00153	5,00

Schleifbänder 76 x 457 mm

Modelle	Anwendung	Körnung	Farbe	Inhalt Stk.	Best.-Nr.	Preis zzgl. MwSt.
9910/9911	Holz/Metall	Set 40/ 80/ 120	Rot	3	P-37166	7,50
9910/9911	Holz/Metall	40	Rot	5	P-37091	8,50
9910/9911	Holz/Metall	60	Rot	5	P-37100	8,50
9910/9911	Holz/Metall	80	Rot	5	P-37116	7,50
9910/9911	Holz/Metall	100	Rot	5	P-37122	7,50
9910/9911	Holz/Metall	120	Rot	5	P-37138	7,50
9910/9911	Holz/Metall	150	Rot	5	P-37144	7,50
9910/9911	Holz/Metall	180	Rot	5	P-20133	8,50
9910/9911	Lack/Spachtel	240	Weiß	5	P-37150	7,50

Schleifbänder 76 x 533 mm

Modelle	Anwendung	Körnung	Farbe	Inhalt Stk.	Best.-Nr.	Preis zzgl. MwSt.
9902/9903	Holz/Metall	40	Rot	5	P-37172	8,50
9902/9903	Holz/Metall	40	Rot	25	P-37247	33,90
9902/9903	Holz/Metall	60	Rot	5	P-37188	8,50
9902/9903	Holz/Metall	60	Rot	25	P-37253	31,90
9902/9903	Holz/Metall	80	Rot	5	P-37194	7,50
9902/9903	Holz/Metall	80	Rot	25	P-37269	27,90
9902/9903	Holz/Metall	100	Rot	5	P-37203	7,50
9902/9903	Holz/Metall	100	Rot	25	P-37275	27,90
9902/9903	Holz/Metall	120	Rot	5	P-37219	7,50

Schleifbänder 76 x 533 mm



Modelle	Anwendung	Körnung	Farbe	Inhalt Stk.	Best.-Nr.	Preis zzgl. MwSt.
9902/9903	Holz/Metall	120	Rot	25	P-37281	27,90
9902/9903	Holz/Metall	150	Rot	5	P-37225	7,50
9902/9903	Holz/Metall	150	Rot	25	P-37297	27,90
9902/9903	Lack/Spachtel	240	Weiß	5	P-37231	7,50
9902/9903	Holz/Metall	240	Rot	25	P-37306	27,90

Schleifbänder 76 x 610 mm



Modelle	Anwendung	Körnung	Farbe	Inhalt Stk.	Best.-Nr.	Preis zzgl. MwSt.
9920	Holz/Metall	40	Rot	5	P-37312	9,50
9920	Holz/Metall	60	Rot	5	P-37328	8,50
9920	Holz/Metall	80	Rot	5	P-37334	8,50
9920	Holz/Metall	100	Rot	5	P-37340	8,50
9920	Holz/Metall	120	Rot	5	P-37356	8,50
9920	Holz/Metall	150	Rot	5	P-37362	8,50
9920	Lack/Spachtel	240	Weiß	5	P-37378	8,50

Schleifbänder 100 x 610 mm



Modelle	Anwendung	Körnung	Farbe	Inhalt Stk.	Best.-Nr.	Preis zzgl. MwSt.
9403/9404	Holz/Metall	40	Rot	5	P-36887	10,90
9403/9404	Holz/Metall	40	Rot	25	P-36952	42,90
9403/9404	Holz/Metall	60	Rot	25	P-36968	40,90
9403/9404	Holz/Metall	60	Rot	5	P-36893	10,90
9403/9404	Holz/Metall	80	Rot	5	P-36902	9,50
9403/9404	Holz/Metall	80	Rot	25	P-36974	40,90
9403/9404	Holz/Metall	100	Rot	25	P-36980	38,90
9403/9404	Holz/Metall	100	Rot	5	P-36918	9,50
9403/9404	Holz/Metall	120	Rot	5	P-36924	9,50
9403/9404	Holz/Metall	120	Rot	25	P-36996	38,90
9403/9404	Holz/Metall	150	Rot	25	P-37007	38,90
9403/9404	Holz/Metall	150	Rot	5	P-36930	9,50
9403/9404	Lack/Spachtel	240	Weiß	5	P-36946	9,50
9403/9404	Lack/Spachtel	240	Weiß	25	P-37013	38,90

Schleifringe

Schleifring Polieren

Anwendung	Best.-Nr.	Preis zzgl. MwSt.
Granit	P-52146	18,50
Marmor	P-52358	18,50

Schleifring Nassschleifen



Schleifring Magnesit			
Körnung	Best.-Nr.	Preis zzgl. MwSt.	
120	P-50083	5,90	
220	P-50099	6,90	
400	P-50108	7,50	
600	P-50114	8,50	
800	P-52130	8,50	
60	P-52825	5,90	

Schleifring Trockenschleifen



Schleifring Bakelit			
Körnung	Best.-Nr.	Preis zzgl. MwSt.	
36	P-50136	10,90	
60	P-50142	10,90	
120	P-50158	10,90	
220	P-52152	12,50	
320	P-52168	14,50	

Schleifring Zubehör

MAKITA SCHLEIFRINGTELLER 100mm M14 Maximale Drehzahl: 4000 min⁻¹



Bezeichnung	Durchmesser mm	Anschlußgewinde	Maximale Drehzahl min ⁻¹	Best.-Nr.	Preis zzgl. MwSt.
Schleifringaufnahme	100	M14	4000	P-50077	54,90

Schleifstifte

Zylindrisch



Modelle	Durchmesser mm	Aufnahme für	Körnung	Maximale Drehzahl min ⁻¹	Inhalt Stk.	Best.-Nr.	Preis zzgl. MwSt.
BGD800/906/ GD0600/ GD0602/ GD0603/ GD0800C/ GD0810C	19	6	60	42000	1	741614-3	3,00

Konisch



Modelle	Durchmesser mm	Aufnahme für	Körnung	Maximale Drehzahl min ⁻¹	Inhalt Stk.	Best.-Nr.	Preis zzgl. MwSt.
BGD800/906/ GD0600/ GD0602/ GD0603/ GD0800C/ GD0810C	19	6	60	30000	1	741615-1	4,50

Zubehör

▣ Gartengeräte



Heckenscheren

Elektro



	UH4261	UH4861	UH5261	UH4570	UH5570	UH6570	UH5580	UH6580	UH7580	Bestell-Nr.	UVP zzgl. 19 % MwSt.
Scherblatt kpl. 42 cm	●									140826-9	48,90 €
Scherblatt kpl. 48 cm		●								140830-8	52,90 €
Scherblatt kpl. 52 cm			●							140827-7	56,90 €
Scherblatt kpl. 45 cm				●						194660-9	44,90 €
Scherblatt kpl. 55 cm					●					194663-3	45,90 €
Scherblatt kpl. 65 cm						●				194666-7	52,90 €
Scherblatt kpl. 55 cm							●			194671-4	118,90 €
Scherblatt kpl. 65 cm								●		194673-0	124,90 €
Scherblatt kpl. 75 cm									●	194675-6	93,90 €
Schnittgutsammler	●	●	●							195050-9	45,90 €
Schnittgutsammler				●	●	●	●	●	●	194681-1	23,50 €
Aufbewahrungsbehälter 42 cm	●									452683-6	5,00 €
Aufbewahrungsbehälter 48 cm		●								452684-4	3,85 €
Aufbewahrungsbehälter 52 cm			●							452685-2	5,00 €
Aufbewahrungsbehälter 55 cm				●	●		●			450489-6	5,00 €
Aufbewahrungsbehälter 65 cm						●		●	●	450490-1	5,00 €
Kabelhaltehaken	●	●	●	●	●	●	●	●	●	158024-1	2,20 €

Akku

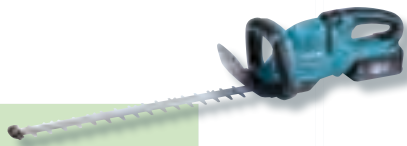

	UH200DWE	UH200Z	DUH521	DUH523Z	DUH551Z	DUH651Z	Bestell-Nr.	UVP zzgl. 19 % MwSt.
Grasscherenblatt (für den Einsatz als Grasschere)	●	●					195267-4	52,90 €
Scherblatt kpl. 20 cm	●	●					195272-1	22,61 €
Scherblatt kpl. 52 cm			●	●			195769-0	61,90 €
Scherblatt kpl. 55 cm					●		194671-4	118,90 €
Scherblatt kpl. 65 cm						●	196688-3	124,90 €
Schnittgutsammler	●	●					195279-7	5,00 €
Schnittgutsammler			●	●			195050-9	45,90 €
Schnittgutsammler					●	●	194681-1	23,50 €
Aufbewahrungsbehälter 20 cm	●	●					451816-0	5,00 €
Aufbewahrungsbehälter 52 cm			●	●			452685-2	5,00 €
Aufbewahrungsbehälter 55 cm					●		450489-6	5,00 €
Aufbewahrungsbehälter 65 cm						●	450490-1	5,00 €

Benzin

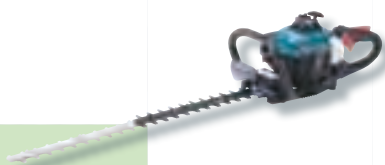

	EH5000W	EH6000W	EHT500W	Bestell-Nr.	UVP zzgl. 19 % MwSt.
Scherblatt kpl. 50 cm		●		195820-6	265,00 €
Scherblatt kpl. 75 cm			●	195822-2	320,00 €
Aufbewahrungsbehälter 50 cm		●		452328-6	6,90 €
Aufbewahrungsbehälter 60 cm			●	452327-8	8,50 €
Aufbewahrungsbehälter 75 cm			●	452326-0	9,50 €

Heckenschneider

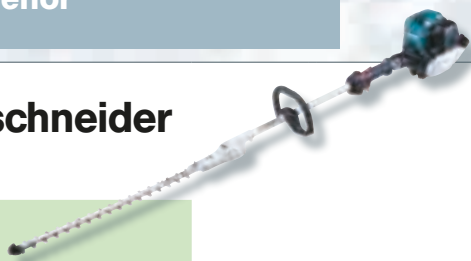

Benzin

	EN4950H	EN4951SH	EN5950SH	Bestell-Nr.	UVP zzgl. 19 % MwSt.
Scherblatt kpl. 49 cm	●	●		126303-5	283,00 €
Scherblatt kpl. 59 cm			●	126280-1	145,00 €
Aufbewahrungsbehälter 50 cm	●	●		452328-6	6,90 €
Schultergurt	●	●		125516-5	9,50 €
Schutzbrille	●	●	●	DA00 000 036	3,00 €
Zubehörtasche	●	●	●	831304-7	2,20 €
Zündkerze NGK CMR4A	●	●	●	168534-0	9,50 €



So ist eine Sägekette aufgebaut

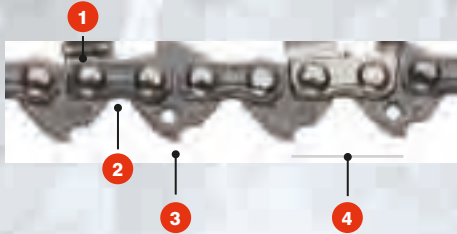

1 Der Hobelzahn ist für die gute Schneidleistung der Sägekette verantwortlich. Der präzise Anschliff der Schneidkanten sorgt für eine hohe Spanleistung und ein gutes Arbeitsergebnis. Hobelzähne können in der Regel bei normaler Abnutzung einige Male geschärft werden, bevor die Sägekette ausgetauscht werden muss.

2 Gute Kettenschmierung ist wichtig für die Lebensdauer der Sägekette. Verwenden Sie nur hochwertige Kettenöle. Die Ölfangtasche transportiert das Kettenöl zu den Nietverbindungen und verteilt es gleichmäßig.

3 Über die Treibglieder wird die Sägekette vom Ritzel der Kupplungstrommel angetrieben. Die Länge der Sägekette wird durch die Anzahl der Treibglieder bestimmt.

4 Die Teilung der Sägekette bezeichnet den Abstand der Treibglieder. Das Antriebszahnrad und der Umlenkstern in Schiene müssen die gleiche Teilung haben - andernfalls werden die Sägeschiene, die Kupplungstrommel und die Sägekette zerstört.

So ermitteln Sie die **Schnittlänge**



Messen Sie von der Kante des Motorgehäuses bis zur Schienenspitze

So ermitteln Sie die **Anzahl der Treibglieder**



Legen Sie die Kette vor sich wie abgebildet und ziehen Sie sie straff. Achten Sie darauf, dass die Treibglieder dabei genau gegenüberliegen. So können Sie z. B. von links beginnend je 2 Treibglieder gleichzeitig auszählen.

So ermitteln Sie die **Treibgliedstärke** und die **Teilung** mit Hilfe des Schienenaufdrucks

Die Schienennutbreite entspricht der Treibgliedstärke und ist auf die Schiene aufgedruckt:

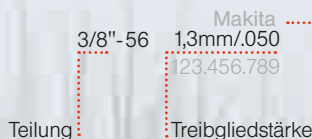

So ermitteln Sie die **Teilung**



$\frac{1}{2}$ Die Teilung ist ein Längenmaß, der Abstand von 3 Nieten geteilt durch 2. Die Teilung steht für den Abstand der Treibglieder

Kettenmodell auf dem **Treibglied**



Auf den Treibgliedern der Makita Sägeketten finden Sie das eingestanzte Kettenmodell. Über das Kettenmodell kann in der Tabelle die Teilung leicht ermittelt werden. Die Teilung finden Sie auch auf dem Aufdruck der Schiene neben der Treibgliedstärke.

Kettensägen – Schienen und Sägeketten

	Sägeschienen			Sägeketten						
	Schienenlänge cm	Sägeschiene Bestell-Nr.	UVP zzgl. 19 % MwSt.	Treibgliedstärke mm	Sägeketten-Teilung	Kettenmodell	Anzahl Treibglieder	Zahntyp	Sägekette Bestell-Nr.	UVP zzgl. 19 % MwSt.
Elektro-Kettensägen										
UC3041A	30	165245-8	46,49 €	1,1	3/8"	291	46	HM	958 291 646	15,26 €
UC3541A	35	165246-6	48,37 €	1,1	3/8"	291	52	HM	958 291 652	17,25 €
UC4041A	40	165247-4	50,35 €	1,1	3/8"	291	56	HM	958 291 656	18,58 €
UC3551A	35	165456-5	49,36 €	1,3	3/8"	492	52	HM	958 492 652	18,73 €
UC4051A	40	165202-6	51,25 €	1,3	3/8"	492	56	HM	958 492 656	20,17 €
UC4551A	45	165390-9	53,23 €	1,3	3/8"	492	62	HM	531 492 662	21,69 €
Benzin-Kettensägen										
EA3200S35A* / EA3201S35A*	35	165246-6	48,37 €	1,1	3/8"	291	52	HM	958 291 652	17,25 €
EA3200S40B*	40	165202-6	51,25 €	1,3	3/8"	492	56	HM	958 492 656	20,17 €
EA3500S35B / EA3501S35B	35	165456-5	49,36 €	1,3	3/8"	492	52	HM	958 492 652	18,73 €
DCS4630-38	33	445 033 631	47,39 €	1,5	0,325"	686	56	VM	534 686 056	20,87 €
	38	445 038 631	53,05 €	1,5	0,325"	686	64	VM	534 686 064	23,85 €
	45	445 045 631	60,06 €	1,5	0,325"	686	72	VM	534 686 072	26,83 €
DCS460-38	38	443 038 651	53,23 €	1,5	3/8"	099	56	VM	958 099 656	22,04 €
	45	443 045 651	60,06 €	1,5	3/8"	099	64	VM	958 099 664	25,19 €
	50	443 053 651	66,81 €	1,5	3/8"	099	72	VM	528 099 672	27,51 €
EA4300F38C	33	444 033 141	47,39 €	1,3	0,325"	484	56	HM	532 484 056	20,87 €
	38	444 038 141	56,11 €	1,3	0,325"	484	64	HM	532 484 064	23,85 €
	45	444 045 141	57,28 €	1,3	0,325"	484	72	HM	532 484 072	26,83 €
EA7300P45E / DCS6401-45 / EA7900P50E	35	445 035 655	53,05 €	1,5	3/8"	099	56	VM	958 099 656	22,04 €
	38	445 038 655	53,23 €	1,5	3/8"	099	60	VM	528 099 660	22,93 €
	45	445 045 655	61,95 €	1,5	3/8"	099	68	VM	528 099 668	25,99 €
	50	445 050 655	63,93 €	1,5	3/8"	099	72	VM	528 099 672	27,51 €
Akku-Top Handle Kettensägen										
DUC122 Akku	11,5	158476-6	00,00 €	1,3	1/4"	466	42	HM	572 466 642	16,19 €
DUC252** Akku	25	168408-5	00,00 €	1,3	3/8"	492	40	HM	531 492 640	13,99 €
Benzin-Top Handle Kettensägen										
DCS232T / EA3100T25B	25	168408-5	41,51 €	1,3	3/8"	492	40	HM	531 492 640	13,99 €
DCS232T-Carving **	25	168407-7	73,00 €	1,3	1/4"	466	60	HM	512 466 660	18,00 €
Sonstige										
EX2650LHM	25	6013089400	72,90 €	1,3	0,325"	089	39	HM	6013089410	72,90 €
EY2650H25H	25	165695-7	30,00 €	1,3	3/8"		40	HM	196142-7	13,50 €

* Auf die Kettensägen EA3200S35A, EA3201S35A u. EA3200S40B passen alle 492er und 291er Ketten

** Umbau auf Carvingmontur mit 1/4"-Kettenrad (165393-3 für DCS232T, 221528-7 für DUC252)



HM = Halbmeißel

VM = Vollmeißel

Kettensägen



Elektro



		UC3041A	UC3541A	UC4041A	UC3551A	UC4051A	UC4551A	Bestell-Nr.	UVP zzgl. 19 % MwSt.
Sägekettenschutz	33 x 10 cm	●						419559-0	3,50 €
	36 x 10 cm		●		●			419288-5	3,50 €
	43 x 10 cm			●		●	●	952 010 640	6,90 €
Transportkoffer aus Metall		●	●	●	●	●	●	823333-4	38,90 €

Benzin



		EA3200S35A	EA3201S35A	EA3200S40B	EA3500S35B	EA3501S35B	EA4300F38C	DCS460-38	DCS4630-38	DCS6401-45	EA7300P45E	EA7900P50E	Bestell-Nr.	UVP zzgl. 19 % MwSt.
Sägekettenschutz	36 x 10 cm	●	●	●	●								419288-5	3,50 €
	43 x 10 cm			●		●	●	●					952 010 640	3,50 €
	51 x 11 cm									●	●	●	952 020 650	4,00 €
Zündkerze	BPMR7A						●	●	●	●	●		958 603 621	4,90 €
	NGK CMR6A	●	●	●	●	●							168401-9	7,50 €
	Kombischlüssel SW 13/16	●	●	●	●	●							782026-1	2,50 €
Kombischlüssel SW 13/19							●	●	●	●	●		958 501 633	4,00 €
Transportkoffer aus Metall		●	●	●	●	●	●	●					988 959 634	36,00 €

Top Handle Kettensägen

Akku





		DUC122	DUC252	Bestell-Nr.	UVP zzgl. 19 % MwSt.
Sägekettenschutz	21 x 10 cm		●	416311-7	9,50 €
	28 x 9 cm		●	452093-7	3,00 €
	Transportkoffer aus Kunststoff		●	141494-1	54,90 €

Top Handle Kettensägen

Benzin



		DCS232T	EA3100T25B	Bestell-Nr.	UVP zzgl. 19 % MwSt.
Sägekettenschutz	28 x 9 cm	●	●	452093-7	2,90 €
Zündkerze	 NGK CMR6A	●		168401-9	7,50 €
Kombischlüssel SW13/19		●	●	958 501 633	4,50 €
Transportkoffer aus Metall		●	●	988 959 634	40,25 €

Hochentaster

EY2650H25H

Benzin

	Bestell-Nr.	UVP zzgl. 19 % MwSt.
Sägekettenschutz 28 x 9 cm	452093-7	3,00 €
Schultergurt	125516-5	9,50 €
Zündkerze NGK CMR4A	168534-0	9,50 €

Kettensägen Feilen



Kettenteilung	Treibglied- stärke / mm	Ø mm	Rundfeile Bestell-Nr. 3er Set	UVP zzgl. 19 % MwSt. 3er Set	Flachfeile Bestell-Nr.	UVP zzgl. 19 % MwSt.	Kettenmesslehre Bestell-Nr.	UVP zzgl. 19 % MwSt.	Feilengriff Holz Bestell-Nr.	UVP zzgl. 19 % MwSt.	Kettenmodell
3/8"/1/4"	1,3	4,0	958 500 617	5,00 €	953 003 060	4,50 €	953 100 090	3,50 €	953 004 010	1,90 €	492 / 466
3/8"	1,1	4,5	958 003 600	5,00 €	953 003 060	4,50 €	953 100 090	3,50 €	953 004 010	1,90 €	291
0,325"	1,3/1,5	4,8	958 500 619	5,00 €	953 003 060	4,50 €	953 100 090	3,50 €	953 004 010	1,90 €	484/686
3/8"	1,5	5,5	958 500 620	5,00 €	953 003 060	4,50 €	953 100 090	3,50 €	953 004 010	1,90 €	099

Feilenhalter mit Feile für Kettensägen / Rund















3/8"/1/4"	1,3	4,0	953 030 010	10,00 €		953 100 090	3,50 €		492 / 466
3/8"	1,1	4,5	953 030 020	10,00 €		953 100 090	3,50 €		291
0,325"	1,3/1,5	4,8	953 030 030	10,00 €		953 100 090	3,50 €		484/686
3/8"	1,5	5,5	953 009 000	10,00 €		953 100 090	3,50 €		099

Sonstiges

Werkzeug-Sets

	Bestell-Nr.	UVP zzgl. 19 % MwSt.
Werkzeug-Set, 3-tlg. 	957 004 002	12,50 €
Kettensägen-Pflegeset, 19-tlg. Zum Reinigen, Reparieren und Warten von Kettensägen 	P-90211	34,90 €
Bit-Set mit Halter, 11-tlg. 	P-90180	14,50 €
Ratschen-/Bit-Set, 16-tlg. 	P-90037	27,90 €
Bohrer-/Bit-Set 1/4", 37-tlg. 	P-90009	34,90 €

Sonstiges

Betriebsstoffe / Pflegemittel			Bestell-Nr.	UVP zzgl. 19 % MwSt.	
2-Takt-Motoröl 50:1	100 ml		980 008 606	1,89 €	
	1 l		980 008 607	8,66 €	
4-Takt-Motoröl HD 30 speziell für Rasenmäher	0,6 l		980 508 620	4,50 €	
4-Takt Motoröl 10W30	80 ml		195500-4	4,50 €	
	100 ml		195501-2	4,50 €	
	220 ml		195532-1	7,00 €	
Sägekettenöl Biotop	1 l		980 008 610	8,80 €	
	5 l		980 008 611	25,19 €	
Kettensägenhaftöl geeignet für alle Kettensägen	100 ml		182229-1	3,50 €	
Sägekettenöl Mineralisch	1 l		988 002 656	7,30 €	
	5 l		988 002 658	17,81 €	
Kombikanister inkl. Einfüllstutzen für	5 l Kraftstoffgemisch 3 l Kettenöl		949 000 036	20,90 €	
Schutzbrillen					
Alle Brillen inkl. Brillen-Etui, Putztuch, Umhängeriemchen und Ohrstöpsel			Für sicheres und stylisches Arbeiten. Zum Schutz der Augen bei Schneid- und Bohrarbeiten. Alle Brillen mit UVA- und UVB-Schutz, EN166.	Bestell-Nr.	UVP zzgl. 19 % MwSt.
Schutzbrille grau		Empf. Anwendung: aussen, Sonnenlicht	P-66341	16,90 €	
Schutzbrille orange		Empf. Anwendung: aussen, Schatten	P-66363	16,90 €	
Schutzbrille blau		Empf. Anwendung: aussen, Sonnenlicht	P-66307	16,90 €	
Schutzbrille klar		Empf. Anwendung: innen, normale Licht- verhältnisse	P-66329	16,90 €	
Schutzbrille silberblau		Empf. Anwendung: aussen, Sonnenlicht	P-66385	16,90 €	
Arbeitshandschuhe					
Gefertigt aus extrem robusten Rindsleder und wasserabweisendem Hand- rückenmaterial inkl. Pulsschutz. Ideal für die Gartenarbeiten. EN 388/420			Bestell-Nr.	UVP zzgl. 19 % MwSt.	
	Handschuhe Worker Pro Gr. M (8)		988 000 908	7,10 €	
	Handschuhe Worker Pro Gr. L (9)		988 000 909	7,10 €	
	Handschuhe Worker Pro Gr. XL (10)		988 000 910	7,10 €	
	Handschuhe Worker Pro Gr. XXL (11)		988 000 911	7,10 €	
	Handschuhe Worker Pro Gr. XXXL (12)		988 000 912	7,10 €	

Grasschere



Akku

	DUM166Z	DUM168Z	UM164D	Bestell-Nr.	UVP zzgl. 19 % MwSt.
Verlängerungsstiel 120 cm	●	●	●	195187-2	64,90 €
Scherblattlattschutz Getriebeseite	●	●	●	452198-3	1,28 €
Scherblattlattschutz Messerseite	●	●	●	452055-5	2,46 €
Grasscherblatt, 16 cm	●	●	●	195267-4	52,90 €
Strauchscherenblatt (für den Einsatz als Strauchschere)	●	●	●	195272-1	22,61 €
Schnittgutsammler (für den Einsatz als Strauchschere)	●	●	●	195279-7	5,00 €
Aufbewahrungsbehälter 20 cm, für Strauchscherenmesser	●	●	●	451816-0	5,00 €

Trimmer



Elektro

	UR3000	Bestell-Nr.	UVP zzgl. 19 % MwSt.
Trageriemen	●	DA00 000 037	2,44 €
Schutzbrille	●	DA00 000 036	3,00 €
Pflanzenschutzbügel	●	DA00 000 024	2,20 €

Sensen

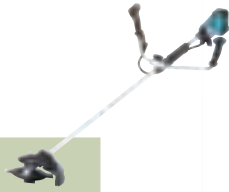

Akku





	DUR141Z	DUR181Z	DUR182LRME	DUR182LZ	DUR361UZ	DUR362LZ	DUR364LZ	DUR365UZ	Bestell-Nr.	UVP zzgl. 19 % MwSt.
Schutzbrille	●	●	●	●	●	●	●	●	DA00 00 00 36	3,00 €
Trageriemen (mit Polster)	●	●	●	●	●	●	●	●	125516-5	9,50 €
Trageriemen (mit Polster)	●	●	●	●	●	●	●	●	DA00 000 037	2,44 €
Pflanzenschutzbügel	●	●	●	●	●	●	●	●	326128-9	2,20 €

Benzin











	EM2600U	EM3400U	ER2550LH	EM2651LH	EM2651UH	EBH341U	EM4350UH	EM4351UH	EX2650LHM	Bestell-Nr.	UVP zzgl. 19 % MwSt.
Zündkerze NGK CMR4A	●	●	●	●	●	●	●	●	●	168534-0	9,50 €
Zündkerze CMR6A	●	●	●	●	●	●	●	●	●	168401-9	7,50 €
Zündkerze BPMR7A	●	●	●	●	●	●	●	●	●	958 603 621	5,00 €
Trageriemen (mit Polster)	●	●	●	●	●	●	●	●	●	DA00 000 456	3,75 €
Trageriemen (mit Polster)	●	●	●	●	●	●	●	●	●	125516-5	9,50 €
Profi-Schultergurt	●	●	●	●	●	●	●	●	●	988 048 324	34,90 €
Hosenträgergurt (mit Polster am Rücken)	●	●	●	●	●	●	●	●	●	196129-9	52,90 €
Montageschlüssel 16 - 17	●	●	●	●	●	●	●	●	●	783013-3	5,90 €
Transporttasche	●	●	●	●	●	●	●	●	●	195638-5	45,90 €

Trageriemen/Schultergurte

Trageriemen mit Polster Bestell-Nr. 125516-5 DA00 00 04 56	Trageriemen ohne Polster Bestell-Nr. 6207003002 DA00 00 00 37 YA000 00 639	Hosenträgergurt Bestell-Nr. 988048324	Hosenträgergurt ohne Polster Bestell-Nr. 122906-3 196129-9	Hosenträgergurt mit Polster Bestell-Nr. 126126-1 Individuell einstellbarer Schultergurt mit Polsterung im Schulter-, Rücken- und Hüftbereich sowie an der Beinauflage für besten Tragekomfort und optimale Lastenverteilung
				

Werkzeugaufsätze

		EM2651LH	EX2650LHM	Bestell-Nr.	UVP zzgl. 19 % MwSt.
	Kettensägenaufsatz, Schienenlänge 25 cm	●	●	196312-8	292,00 €
	Heckenschereaufsatz, Schnittlänge 53 cm	●	●	A-89523	250,00 €
	Kulivatoraufsatz	●	●	B-04818	248,00 €
	Rasentrimmeraufsatz, 2-Faden	●	●	195522-4	145,00 €
	Kettensägenaufsatz EY401MP, Schienenlänge 25 cm	●	●	196101-1	313,00 €
	Heckenschereaufsatz, Schnittlänge 53 cm	●	●	195730-7	293,00 €
	Kulivatoraufsatz	●	●	195707-2	303,00 €
	Sensenaufsatz Benzin, 2-Faden	●	●	195648-2	129,90 €
	Schaftverlängerung, 115 cm (zur Verwendung als Hochentaster)	●	●	196032-4	139,90 €

Mähfäden

Passend für jeden Einsatz: die Fäden in variablen Längen, Formen und Querschnitten

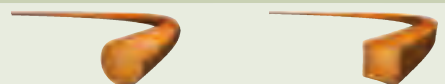
Round Trim	Form	mm	Länge m	Bestell-Nr.	UVP zzgl. 19 % MwSt.	
 <ul style="list-style-type: none"> • Ideal für den ambitionierten Hobby-Gärtner • Hohe Reißfestigkeit 	●	Ø 2,0	15	369 224 600	2,20 €	
Round TrimPLUS	Square TrimPLUS	Form	mm	Länge m	Bestell-Nr.	UVP zzgl. 19 % MwSt.
 <ul style="list-style-type: none"> • Hoher Widerstand gegen Ausfransen • Hohe Reißfestigkeit • Erhöhter Schmelzpunkt 	●	Ø 2,4	15	369 224 602	4,50 €	
	●	Ø 2,4	87	369 224 603	13,00 €	
	■	2,4	15	369 224 606	4,50 €	
	■	2,4	69	369 224 607	13,00 €	
Round TrimPRO	Square TrimPRO	Form	mm	Länge m	Bestell-Nr.	UVP zzgl. 19 % MwSt.
 <ul style="list-style-type: none"> • Hohe Zug- und Bruchfestigkeit • Hoher Schmelzpunkt • Hervorragende Abriebsfestigkeit • Für den Dauereinsatz geeignet 	●	Ø 3,0	15	369 224 609	5,00 €	
	●	Ø 3,0	56	369 224 610	16,90 €	
	■	3,0	15	369 224 613	6,90 €	
	■	3,0	44	369 224 614	16,90 €	
Leiser Mähfäden	Form	mm	Länge m	Bestell-Nr.	UVP zzgl. 19 % MwSt.	
 <ul style="list-style-type: none"> • Reduziert den Geräuschpegel dB(A) • Optimales Schnittbild durch scharfe Kanten 	◆	2,4	3,5	369 224 671	2,00 €	
	◆	2,4	15	369 224 670	4,50 €	
	◆	3,0	70	369 224 073	16,90 €	
Standard Mähfäden	Form	mm	Länge m	Bestell-Nr.	UVP zzgl. 19 % MwSt.	
	○	Ø 1,6	15	DA00 000 003	3,00 €	





Fadenköpfe



Art	Ø mm	Gewinde															Bestell-Nr.	UVP zzgl. 19 % MwSt.	
			ELEKTRO UR3000	AKKU DUR141Z/DUR181Z	DUR182L	DUR364L	DUR365U	BENZIN EM2600U	ER2550LH	EM2651LH	EM2651UH	EBH341U	EM4350UH	EM4351UH	EX2650LH (Trimmer)	EX2650LHM			
1-Fadenkopf	Tap & Go	1,6	Aufsteck		•													196146-9	8,50 €
2-Fadenkopf	Tap & Go	1,6	Aufsteck	•														DA00 000 001	8,50 €
2-Fadenkopf	Tap & Go	2,4	M8 x 1,25 RH						•									A-89137	24,50 €
2-Fadenkopf	Tap & Go	2,4	M10 x 1,25 LH							•	•							195149-0	25,90 €
2-Fadenkopf	Tap & Go	2,4	M8 x 1,25 LH					•										DA00 000 454	25,90 €
2-Fadenkopf*	Tap & Go	2,4	Diverse (Adapter inkl.)		•						•			•	•			381 123 147	30,90 €
2-Fadenkopf	Tap & Go	3,0	M10 x 1,25 LH / M8 x 1,25LH											•	•	•		958 501 606	44,90 €
2-Fadenkopf	Automatik	2,4	M10 x 1,25 LH (Adapter inkl.)		•				•	•	•							B-02945	34,90 €
2-Fadenkopf	Automatik	3,0	M10 x 1,25 LH											•	•	•		A-81658	54,90 €

*) Comfort Trim Medium: Besonders schneller Fadenwechsel bei gleichzeitigem Verwicklungsschutz

Schneidwerkzeuge

	Ø mm	Bohrung mm									Bestell-Nr.	UVP zzgl. 19 % MwSt.	
			DUR361U	DUR365U	EM2600U	EM2651LH	EM2651UH	EBH341U	EM4350RH	EM4350UH			EM4351UH
4-Zahn Schlagmesser  Für Flächenarbeiten in hohem und zähem Gras sowie Wildwuchs aller Art	230	25,4				•	•	•				B-14118	9,50 €
	230	25,4		•								DA00 000 169	12,50 €
8-Zahn Wirbelblatt  Für starkes, trockenes Gras und Unkraut sowie Wildwuchs aller Art. Für Brennnessel und Schilf geeignet	230	25,4				•	•	•				B-14130	13,50 €
Dickichtmesser  Für Wildwuchs, Gestrüpp und harte Ranken. Zum Auslichten von zähem, verfilztem Gras und zum Zurückschneiden von Dornenhecken	230	25,4	•	•		•	•					195298-3	23,50 €
	255	25,4			•			•	•	•	•	385 224 340	23,50 €
	305	25,4						•		•	•	195300-2	21,90 €
Steinschlagarmes Messer  Geeignet für Gras und Gestrüpp bis 20 mm Stärke													
	255	25,4			•			•		•	•	385 224 301	66,90 €

Rasenmäher



Elektro

			ELM3311	ELM3800	Bestell-Nr.	UVP zzgl. 19 % MwSt.
Sichelmesser		33 cm	●		671 002 550	25,90 €
Sichelmesser		38 cm		●	671 002 781	25,90 €
Grasfangkorb		27 l	●		671 015 620	23,50 €
Grasfangkorb		40 l		●	671 157 004	24,90 €





Akku

			DLM380Z	BLM430ZX2C	Bestell-Nr.	UVP zzgl. 19 % MwSt.
Sichelmesser		38 cm	●		196863-1	16,90 €
Sichelmesser		43 cm		●	196060-9	22,61 €
Nylon-Grasfangkorb		40 l	●		126429-3	34,90 €
Nylon-Grasfangkorb		50 l		●	141546-8	40,90 €



Benzin

			PLM4120N	PLM4620N	PLM4621N	PLM5113N	PLM5600N	PLM5120	PLM5121	Bestell-Nr.	UVP zzgl. 19 % MwSt.
Sichelmesser		41 cm	●							671 001 433	21,90 €
		46 cm		●	●					671 014 610	25,90 €
		51 cm				●				671 002 552	33,90 €
		56 cm					●			671 002 532	30,90 €
Mulchmesser		51 cm					●	●	671 001 826	34,90 €	
Nyloneinsatz für Fangkorb		50 l	●							671 001 416	18,50 €
		60 l		●	●					671 001 418	15,90 €
		65 l				●				671 144 401	15,90 €
		70 l					●			671 137 909	23,50 €
Mulchkeil				●					671 450 001	13,50 €	
Schutzhaube Seitenauswurf			●		●	●			671 509 001	13,50 €	
Schutzhaube Seitenauswurf						●			671 516 001	13,50 €	
Schutzhaube Seitenauswurf							●	●	671 065 001	10,90 €	
Schutzhaube Seitenauswurf							●	●	671 546 001	13,50 €	
Zündkerze RJ19LM			●	●	●	●	●	●	965 603 027	14,50 €	

Vertikutierer



Elektro

			UV3200	UV3600	Bestell-Nr.	UVP zzgl. 19 % MwSt.
Vertikutierwalze		32 cm	●		652 024 718	18,50 €
		36 cm		●	652 024 746	21,90 €
Lüfterwalze		32 cm	●		652 024 719	14,50 €
		36 cm		●	652 024 750	15,90 €
Kombiwalze zum Vertikutieren u. Lüften		36 cm		●	652 024 749	36,90 €
Grassack		30 l	●		652 025 250	15,90 €
		40 l		●	652 025 252	19,50 €

Häcksler



Elektro

Fräswalze

UD2500

Bestell-Nr.

UVP zzgl.
19 % MwSt.

652 023 710

36,90 €

Pumpen



Elektro

Auslassstutzen 1 1/4"

Auslassstutzen 2"

Rohrbogen

Rohrbogen

PF0410

PF1010

PF0610

PF1110

Bestell-Nr.

UVP zzgl.
19 % MwSt.

609 024 627

2,20 €

609 024 693

2,20 €

609 024 626

2,20 €

609 024 691

4,50 €



Benzin

Ablassschlauch inkl.
Spritzdüse, 3/4", 8 m



Ansaugschlauch, 3,2 m

Filter

Sechskantstiftschlüssel

Zündkerze CMR6A

Zündkerze NGK BR6HS

EW1060HX

EW220R

EW2051

EW3051

Bestell-Nr.

UVP zzgl.
19 % MwSt.

B-10671

114,90 €

K000113837

80,90 €

K000118193

19,50 €

4800571092

6,90 €

168401-9

7,50 €

065 0140 150

6,90 €

Gebläse

Elektro



UB0800X

Absaug-/Häcksel-Set

Bestell-Nr.

UVP zzgl.
19 % MwSt.

B-35128

36,90 €

Akku

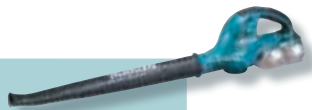

DUB361

DUB362

Trageriemen (ohne Polster)

Bestell-Nr.

UVP zzgl.
19 % MwSt.

166095-4

4,50 €

Benzin



BHX250T

EBT650TH

Absaug-Set

Bestell-Nr.

UVP zzgl.
19 % MwSt.

195283-6

83,90 €

Zündkerze NGK CMR6A

168401-9

7,50 €

Antistatik-Set

196334-8

56,90 €

Druckspritze

Akku



DVF154RM

Spritzrohr

Bestell-Nr.

UVP zzgl.
19 % MwSt.

6959 505 801

23,50 €

Doppeldüse



6958 029 000

20,90 €

Flachstrahldüse



6958 028 000

14,50 €

Trageriemen (mit Polster)



6709 026 001

15,90 €



Tipps und Tricks zum Umgang mit Benzin-Motoren

Empfehlung im Umgang mit 2-Takt Motoren (Gemisch 50:1)

- Betanken Sie Ihr Produkt mit bleifreiem Kraftstoff von mindestens 91 Oktan.
- Verwenden Sie nur E-10-Kraftstoff, wenn dieser ausdrücklich vom Hersteller für Ihr Gerät freigegeben ist.
- Bei der Verwendung von Sonderkraftstoffen (Biokraftstoffe) halten Sie sich bitte unbedingt an die Herstellerangaben.
- Verwenden Sie nur Mischöle, die der Qualitätsstufe ISO FC oder ISO EGD entsprechen.
- Verbrauchen Sie selbst angemischten Kraftstoff innerhalb von 3 Monaten, da es danach zu einer Entmischung kommen kann.

Empfehlung im Umgang mit 4-Takt Motoren (Super bleifrei)

- Nehmen Sie frisches, bleifreies Benzin mit einer Oktanzahl von mindestens 95 Oktan.
- Kaufen Sie Kraftstoffe nach Ihrem Bedarf, den Sie innerhalb von 30 Tagen verbrauchen.
- Bedenken Sie, dass auch ein 4-Takt-Motor Öl benötigt. Beachten Sie unbedingt die Mengenangaben des Herstellers (Ölmessstab kontrollieren).
- Verwenden Sie nur Motorenöle der Klasse 10W-30 nach SAE-Klassifikation.
- Mischen Sie Benzin nicht mit Öl.

Lagerung und Entsorgung der Kraftstoffe

- Überlagerter Kraftstoff führt zu Schäden an den Maschinen und zu Startproblemen.
- Falls der Hersteller keine Angaben zur Lagerzeit angibt, sollten Kraftstoffe nicht länger als 3 Monate aufbewahrt werden.
- Prüfen Sie das Herstellungsdatum Ihres Kanisters und wechseln Sie diesen möglichst nach 5 Jahren aus.
- Bei Verwendung von Metallkanistern müssen diese unbedingt von innen rostfrei sein.
- Verwenden Sie vorzugsweise lichtundurchlässige Kunststoffkanister.
- Lagern Sie den Kanister vollgetankt, kühl und trocken und vermeiden Sie Temperaturschwankungen.
- Entsorgen Sie alten Kraftstoff nur an den dafür vorgesehenen Annahmestellen.



Wartung & Service

- Wenn Sie eine längere Standzeit des Gerätes von über 4 Wochen planen, entleeren Sie den Kraftstofftank und lassen die Maschine so lange laufen bis der Restkraftstoff verbraucht ist. Der Motor geht automatisch aus.
- Grundsätzlich sollten Sie Kraftstoff nicht länger als 3 Monate im Kraftstoffsystem belassen.
- Regelmäßige Wartung reduziert den Verschleiß und sorgt für eine gleichbleibend hohe Qualität Ihres Gerätes.

Bitte beachten Sie auch die Bedienungsanleitung der Geräte!

Der passende Service für Benzin-Motoren

Benzin-Gartengeräte unterliegen speziellen Transport- und Wartungsbedingungen. Damit diese Besonderheiten den Reparatur- und Serviceweg nicht verlängern, arbeiten wir mit den Service-Stationen unserer „Benzin-Partner“ zusammen. So ist ein direkter, reibungsloser und schneller Service für Ihre Makita-Benzin-Produkte garantiert.

Service für:	Wartung, Reparatur durch:	Adresse:
Benzin-Rasenmäher 	Makita-Benzin-Mäher sind mit einem Briggs & Stratton-Motor ausgestattet. Für die regelmäßige Wartung und sonstigen Servicearbeiten stehen Ihnen die Briggs & Stratton Vertragshändler zur Seite.	www.briggsandstratton.com/eu/de (Händlersuche)
Sonstige Benzin-Geräte 	Sonstige Benzingeräte werden von den Dolmar-Stützpunkthändlern gewartet und repariert. Dolmar ist ein Unternehmen der Makita-Gruppe.	www.dolmar.de (Händlersuche)

Wenn Sie das Gerät selbst versenden wollen, beachten Sie bitte die Transportbedingungen für Benzingeräte des ausgewählten Paketdienstes.

Hinweise zu Elektro- und Akku-Geräten

Bei Problemen mit Elektro- und Akku-Geräten wenden Sie sich bitte an Ihren Makita Fachhändler.



Registrieren Sie Ihr Elektrowerkzeug und / oder die Li-Ion Akkus innerhalb von 4 Wochen nach Kauf online unter www.makita.de. Dort finden Sie auch die aktuellen Garantiebedingungen.

Für Ihr Elektrowerkzeug verlängert sich die Garantie auf 3 Jahre, für die Li-Ion Akkus auf 2 Jahre.

Zubehör

▣ Werkzeug- und Bit-Sortimente



“MACCESS Serie”

MACCESS



	Best.-Nr.	Preis zzgl. MwSt.
200-teilig	D-37194	104,90
104-teilig	D-31778	61,90

	Best.-Nr.	Preis zzgl. MwSt.
71-teilig	D-33691	59,90
34-teilig	D-36980	28,90

Bit-Boxen

Bezeichnung	Inhalt	Best.-Nr.	Preis zzgl. MwSt.
 Bohrer-Bit-Set 37-teilig	1xPh0, 1xPh1, 2xPh2, 1xPh3, 1xPz0, 1xPz1, 2xPz2, 1xPz3, 1xT10, 2xT15, 2xT20, 2xT25, 1xT27, 2xT30, 1xT40, 1xT10H, 1xT15H, 1xT20H, 1xT25H, 1xT27H, 1xT30H, 1xT40H, 1xSI0.5x4.0, 1xSI0.6x4.5, 1xSI1.0x5.5,	B-28606	18,50
 Bit-Box	2xPH2 25mm, 1xPZ1 25mm, 2xPZ2 25mm, 1xPZ3 25mm, 1xTX15 25mm, 1xTX25 25mm, 1xSchlitz 4,5mm 25mm, 1xSchlitz 5,5mm	P-16782	15,90
 Bit-Set 36-teilig	Bit-Sortiment 25mm: 4 x PH1; 6 x PH2; 2 x PH3; 4 x PZ1; 6 x PZ2; 2 x PZ3; 1 x TX10, TX15, TX20, TX25, TX30, TX40; je 1 x Sechskant 2,5; 3,0; 4,0; 5,0; 6,0; 8,0; 1 x Handgriff	P-20183	83,90
 Bit-Set 17-teilig	1 x Bithalter, 1 x PZ1; 2 x PZ2; 1 x PZ3; 1 x PH0; 1 x PH1; 1 x PH2 - 25mm; je 1 x TX10, TX18, TX20, TX25, TX30; je 1 x Sechskant 4, 5, 6mm	P-382117	5,00
 Diamant-Bit-Box PH/PZ/TX	2 x PH2; 1 x PZ1; 2 x PZ2; 1 x PZ3; 1 x TX15; 1 x TX25; 1 x Schlitz 4,5mm; 1 x Schlitz 5,5mm - 25mm	P-38750	54,90
 Bit-Set 28-teilig 50mm	Je 1 x PH1, PH2, PH3; 2 x PZ0, 3 x PZ1, 3 x PZ2, 2 x PZ2, je 1 x Schlitz 3, 4, 5, 6mm; je 1 x Sechskant 3, 4, 5, 6mm; je 1 x T8, T10, T15, T25, T30, T4050mm	P-51976	19,50
 Bit-Set 49-teilig + Schnellschrauber	2 x PZ0, 2 x PZ1, 4 x PZ2, 2 x PZ3, 2 x PH0, 2 x PH1, 4 x PH2, 2 x PH3, Schlitz 2 x 3 mm, 2 x 4 mm, 2 x 5 mm, 2 x 6 mm, Sechskant 2 x 3 mm, 2 x 4 mm, 2 x 5 mm, 2 x 6 mm, TX10, 15, 20, 25, Magnethalter,	P-52043	23,50
 Bit-Set Torx 11-teilig	1 x TX7; 1 x TX8; 1 x TX9; 1 x TX10; 1 x TX15; 1 x TX20; 1 x TX25; 1 x TX27; 1 x TX30; 1 x TX40 25mm; 1 x Universalhalter mit Schnellwechselfutter	P-53768	38,90
 Bit-Set 1/4" 6-Kant 9-teilig	1 x 1,5mm, 1 x 2,0mm, 1 x 2,5mm, 1 x 3,0mm, 1 x 4,0mm, 1 x 5,0mm, 1 x 6,0mm, 1 x 8,0mm, 25mm; 1 Bithalter	P-53774	42,90
 Bit-Selector 11-teilig	1 x PH1; 1 x PH2; 1 x PH3; 1 x PZ1; 1 x PZ2; 1 x PZ3; 1 x TX10; 1 x TX15; 1 x TX20; 1 x TX25 25mm; 1 x Bithalter magnetisch	P-54053	24,50
 Bit-Tasche 14-teilig	1 x PH1; 1 x PH2; 1 x PH3; 1 x PZ1; 1 x PZ2; 1 x PZ3; 1 x TX10; 1 x TX15; 1 x TX20; 1 x TX25; 1 x TX30; 1 x TX40 25mm; 1 x Universalhalter mit Schnellwechselfutter	P-54069	40,90
 Bit-Set 61-teilig	2 x Schlitz 5,5mm; 2 x Schlitz 6,5mm; 6 x PH1 25mm, 12 x PH2, 4 x PH3, 2 x PZ0, 6 x PZ1, 12 x PZ2, 2 x PZ3 - 25mm	P-70144	48,90
 Bit-Box 10-teilig PH/PZ	1 x PH1; 1 x PH2; 1 x PH3; 1 x PZ1; 1 x PZ2; 1 x PZ3; 1 x TX10; 1 x TX15; 1 x TX20; 1 x TX25 25mm	P-70166	9,50
 Torx 50mm Bit-Set 13-teilig	1 x TX10; 2 x TX15; 3 x TX20; 3 x TX25; 2 x TX30; 1 x TX40 - 50mm; 1 x Universalhalter mit Schnellwechselfutter	P-72584	66,90

Bit-Boxen







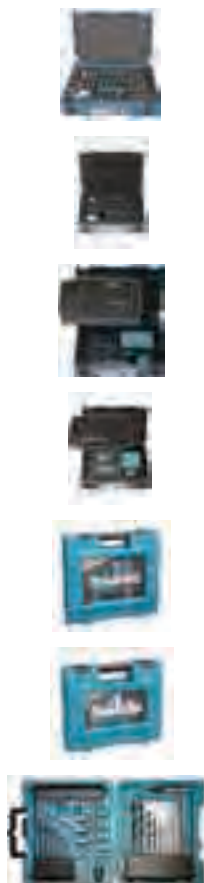









Bezeichnung	Inhalt	Best.-Nr.	Preis zzgl. MwSt.
Bit-Set Torx 31-teilig	1 x TX7; 1 x TX7; 1 x TX8; 1 x TX9; 5 x TX10; 5 x TX15; 5 x TX20; 5 x TX25; 1 x TX27; 4 x TX30; 2 x TX40 x 25mm; 1 x Universalhalter mit Schnellwechselfut	P-73352	13,50
Bit-Set 31-teilig	2 x PZ1, 4 x PZ2, 2 x PZ3x25mm, 2x PH1, 4 x PH2, 2 x PH3x25mm, 1x TX8, 2 x TX10, 2 x TX15, 2 x TX20, 3 x TX25, 1 x TX27, 2 x TX30, 1 x TX40x25mm, 1 x Bithalter 60mm	P-73374	13,50
Bit-Set Torsion 13-teilig	1 x PH1, 1 x PH2, 1 x PH3, 1 x PZ1, 1 x PZ2, 1 x PZ3, 1 x TX10, 1 x TX15, 1 x TX20, 1 x TX25, 1 x TX30, 1 x TX40 - 50mm; 1 Bithalter	P-74837	48,90
Bit-Box 99-teilig	1 x PH1, 1 x PZ1, 1 x PZ2, 1xPH2 x75mm, 1xT15, 1xT20, 1xT25, 1xT30x75mm, 5xPZ1, 5xPH1, 6xPZ2, 6xPH2, 5xPZ3, 5xPH3x25mm, 5xT10, 5xT15, 5xT20, 5xT25, 5xT30, 5xT40x25mm, Sechskant jeweils 6x3mm,	P-81050	37,00

Sortimente



Bezeichnung	Inhalt	Best.-Nr.	Preis zzgl. MwSt.
Ratsche und Bitset 47-teilig	je 2 x PH 1, PH2, PH3 je 2 x PZ1, PZ2, PZ3 je 2 x TX10, TX15, TX20, TX30 1 x TX40 je 1 x Sechskant 2, 2,5, 3 je 2 x Sechskant 4, 5, 6 je 2 x Schlitz 4,5; 5,5; 6,5 je 1 x Steckschlüsseleinsatz 5, 6, 7, 8, 9, 10, 11 Universalhalter magnetisch	B-36170	27,00
Je 1 x HSS Metall Bohrer 4, 5, 6, 8, 10mm; Holzbohrer 4, 5, 6, 8, 10mm; 1 Bithalter, 1Magnethalter, 5 x PH2x50mm, 5 x PZ2x50mm, Stecklüssel magnetisch 6, 8, 10, 12, 13mm; 1 x Bitsortiment B-28606			
Bohrer-Bit-Set 66-teilig	Je 1 x HSS Metall Bohrer 4, 5, 6, 8, 10mm; Holzbohrer 4, 5, 6, 8, 10mm; 1 Bithalter, 1Magnethalter, 5 x PH2x50mm, 5 x PZ2x50mm, Stecklüssel magnetisch 6, 8, 10, 12, 13mm; 1 x Bitsortiment B-28606	B-43044	80,90
Bohrer-Bit-Set 69-teilig	HSS-Bohrer 3-10 mm, Holzbohrer 6-10 mm, Steinbohrer 5-10 mm, Flachfräsbohrer 16, 20 mm, Bit-Sortiment 25 mm, Bit-Sortiment 50 mm, Stecknüsse, Bithalter	B-49638	105,00
Bohrer-Bit-Set 96-tlg.MAKPAC	HSS-Bohrer 3-10 mm, Holzbohrer 3-10 mm, Steinbohrer 3-10 mm, Bit-Set 47-tlg, Bohrer-/Bit-Set 48 tlg, LED-Lampe, Hilfswerkzeuge	B-49725	149,00
Bohrer-Bit-Set 116-teilig	HSS-Bohrer 3-10 mm, Holzbohrer 3-10 mm, Steinbohrer 3-10 mm, 2 x 37-tlg. Bit-Set, Hilfswerkzeuge	B-49731	149,00
Bohrer-Bit-Set 104-teilig	Bit-Sortiment 25/50mm:PH1-PH3, PZ1-PZ3, TX, Schlitz, 6-kant; Bohrer-Sortiment: Metall 1,5-13mm; Holz 4-10mm; Stein 3-8mm; Steckschlüssel 8-13mm; Holzflachbohrer, Cutter-Messer, Wasserwaage, Maßband,	D-31778	61,90
Bohrer-Bit-Set 71-teilig	Bit-Sortiment 25mm: PH1-PH3, PZ1-PZ3, TX, 6-kant, Schlitz; Bit-Sortiment 50mm: PH1-PH3, PZ1-PZ3, Schlitz, TX; Bohrer-Sortiment: Metall 2-5mm; Stein 4-8mm; Holz 4-8mm Steckschlüssel: 8-13mm; Senker,	D-33691	59,90
Bohrer-Bit-Set 34-teilig	PH1-PH3-25mm; PZ1-PZ3-25mm; TX20-30-25mm; Schlitz 1,0-1,6-25mm; Bohrer-Sortiment: Metall 2-5mm; Stein 4-8mm; Holz 4-8mm; Steckschlüssel: 7, 8, 10mm; 1 x Senker; 1 x Bithalter	D-36980	28,90

Sortimente

	Bezeichnung	Inhalt	Best.-Nr.	Preis zzgl. MwSt.
	Bohrer-Bit-Set 200-teilig	PH1-PH3, PZ1-PZ3, TX, Schlitz, 6-kant; Bohrer-Sortiment: Metall 1-10mm; Holz 3-10mm; Stein 3-10mm; Steckschlüssel: 5-13mm; Zangen, Holzflachbohrer, Rollgabelschlüssel, LED-Lampe, Lochsägen,	D-37194	104,90
	Bohrer-Bit-Set 50-teilig	Bit-Sortiment 25mm: PH1-PH3, PZ1-PZ3, TX15-TX25, 6-kant HEX3-HEX6, Schlitz SL4-SL7, Bithalter Bohrer-Sortiment: Metall 1,5-6,5mm; Stein 4-10mm; Holz 4-10mm, Steckschlüssel: 7,8,10	D-42014	45,90
	Bohrer-Bit-Set 103-teilig	Bohrer-Sortiment: Stein 3-8mm, Holz 3-10mm, Metall (HSS-R) 1-10mm, Holzflachbohrer 16/20/32mm, Lochsägen32/38/45/54mm Bit-Sortiment 25mm: PH0-PH3, PZ0-PZ3, Schlitz 4-7mm,	D-42042	80,90
	Bohrer-Bit-Set 71-teilig	Metallbohrer 1,5-6,5 mm Steinbohrer 4-10 mm Holzbohrer 4-10 mm Holzflachbohrer 16/22/32 mm PZ-Bit 25 und 50 mm PH-Bit 25 und 50 mm TX-Bit 25 und 50 mm Sechskant-Bit 25 mm	D-47145	44,90
	Bohrer-Bit-Set 100-teilig	Bit-Sortiment 25mm: PH0-PH3, PZ0-PZ3, TX10-TX40, Sechskant3-6, Schlitz SL4-SL6,5. Bit-Sortiment 50mm: PH1-PH3, PZ1-PZ3, TX20-TX40, Sechskant3-6, Schlitz SL5.5-SL6.5 Bohrer-Sortiment: Metall	D-47248	56,90
	Bohrer-Bit-Set 201-teilig	Bit-Sortiment 25mm: 1xPH0, 2xPH1, 6xPH2, 4xPH3, 1xPH4,1xPZ0, 2xPZ1, 8xPZ2,4xPZ3, 1xPZ4, 2xTX10, 2xTX15, 2xTX20, 2xTX25, 3xTX30, 2xTX40, je 2x Sechskant3,4,5,6, 1x Sechskant8mm, Schlitz SL4.5-SL8. Bit-	D-47260	156,00
	Bohrer-Bit-Set 216-teilig	HSS-Bohrer 1, 1.5, 2, 2.5, 3, 3.2, 3.5, 4, 4.5, 5, 5.5, 6, 6.5, 7, 7.5, 8, 9, 10mm; Steinbohrer 3, 4, 4.5, 5, 5.5, 6, 6.5, 7, 8, 9, 10mm;	P-44046	66,90
	Bitset 29-teilig +Bohrer	Je 1 x PZ0, PZ1, PZ2, PZ3, PH0, PH1, PH2, PH3-25mm	P-46523	24,50
	Schnellschrauber-Bit-Set	2 x PZ0, 2 x PZ1, 2 x PZ2, 2 x PZ3, 1 x PH0, 1 x PH1, 1 x PH2, 1 x PH3, 25mm; je 1 x TX10, TX15, TX20, TX25, TX27, TX30, 2 x TX40; je 1 x Sechskant 3, 4, 5, 6mm; 1 Schnellschrauber 8mm	P-64783	14,50
	Bohrer-Bit-Set 252-teilig		P-67692	93,90
	Ratsche und Bitset 23-teilig	1 x Ratsche; 1 x PH0, 1 x PH1, 1 x PH2, 1 x PH3, 1 x PZ1, 2 x PZ2, 25mm; 1 x PZ2, 1 x Schlitz 50mm; je 1 x TX10, 15, 20; je 1 x Sechskant 3, 4, 5; je 1x Steckschlüssel 7, 8, 9, 10, 11, 13; 1 x Universal Bithalter	P-71613	15,90
	Bohrer-Bit-Set 22-teilig	Je 1x Metallbohrer 1,5, 2, 2,5, 3, 4, 5, 6mm Sechskantaufnahme; 1x PZ0, PZ1, PZ2, PZ3x25mm, 1x PH1, PH2x25mm, 1x PZ0, PZ1, PZ2, PZ3x50mm, 1xPH1, PH2x25mm, 1Bit Vierkant 3/8" 50mm, 1x	P-71629	19,50
	Bohrer-Bit-Set 40-teilig	Metallbohrer 6-kant-Schaft, Titan 1,5-6mm; 1 x PZ0, 1 x PZ1, 1 x PZ2, 1 x PZ3, 1 x PH1, 1 x PH2 - 25mm; 1 x PZ0, 1 x PZ1, 1 x PZ2, 1 x PZ3, 1 x PH1, 1 x PH2 - 50mm; 1 x Schnellwechsel-Adapter; 1 x Bithalter	P-71635	28,90
	Bohrer-Bit-Set 32-teilig	2 x PH1, 3 x PH2, 1 x PH3, 2 x PZ1, 3 x PZ2, 1 x PZ3 25mm; 1 x TX10, 2 x TX15, 3 x TX20, 3 x TX25, 3 x TX27, 3 x TX30, 1 x TX40; je 1 x Sechskant 3, 4, 5, 6 25mm; 1 x Universal Bithalter, 1 x Ratsche 1/4" mit Sprengring	P-79790	38,90

Sortimente



Bezeichnung	Inhalt	Best.-Nr.	Preis zzgl. MwSt.
Makita Bit-Set 22-teilig mit Karabiner	Bit-Set 22-tlg. mit Karabiner Bit-Sortiment PH1, PH2, PH3 3 25 mm PZ1, PZ2 3 6-kant H3, H4, H5, H6 6 TX10, TX15, TX20, TX25, TX30, TX40 8 Adapter 1/4", Magnet Bithalter 1/4"	P-81175	13,50
Ratsche und Bitset 83-teilig	Bit-Sortiment 25 mm, Bit-Sortiment 50 mm, Steckschlüssel 1/2", Maul-, Ringschlüssel, Zündkerzenschlüssel, Ratsche, einstellbarer Rollgabelschlüssel, Kombiratsche, Kombizange, Hilfswerkzeuge	P-90093	118,90

Makita Gear

Taschen und Gürtel



Bezeichnung	Maße (LxBxH) mm	Gewicht kg	Best.-Nr.	Preis zzgl. MwSt.
Schrauber-Holster	210x105x45	0,73	168435-2	3,00
Schrauber-Holster	274x196x38	0,61	168467-9	4,50
Alu-Trinkflasche mit Halter	256x122x82	0,23	P-46246	33,90
Handy-Tasche	152x140x35	0,06	P-57417	18,50
Schrauber-Holster mit Gürteltasche	255x160x280	0,58	P-71722	86,90
Werkzeugtasche Elektriker	250x140x315	0,50	P-71738	54,90
Universal-Gürtel-Tasche	350x170x320	0,72	P-71744	86,90
2-Fächer-Tasche	260x135x265	0,53	P-71750	61,90
3-Fächer-Tasche	315x175x325	0,76	P-71766	80,90
3-Taschen-Gürtel	640x170x290	1,40	P-71772	185,00

Taschen und Gürtel

	Bezeichnung	Maße (LxBxH) mm	Gewicht kg	Best.-Nr.	Preis zzgl. MwSt.
	Werkzeugtasche Dachdecker	265x155x270	0,65	P-71788	93,90
	Schrauber-Holster	170x85x290	0,26	P-71794	44,90
	Leder-Koppel	1380x-x48	0,29	P-71803	38,90
	Schwerlast-Koppel	865x-x140	0,62	P-71819	72,90
	Schnellverschluß-Koppel	1340x-x50	0,23	P-71825	24,50
	Maßband-Halter	120x75x165	0,10	P-71831	16,90
	Handy-Tasche	70x40x115	0,06	P-71847	21,90
	Handy-Tasche	75x45x120	0,07	P-71853	14,50
	Hammer-Halter	105x70x160	0,12	P-71869	21,90
	Werkzeug-Halter	105x75x160	0,14	P-71875	14,50
	Elektriker Holster	155x50x160	0,26	P-71881	36,90
	Super-Schwerlast-Gürteltasche	885x-x340	1,58	P-71897	214,00
	Messer und Werkzeughalter	125x55x210	0,14	P-71928	14,50

Taschen und Gürtel



Bezeichnung	Maße (LxBxH) mm	Gewicht kg	Best.-Nr.	Preis zzgl. MwSt.
Hammer und Werkzeughalter	145x110x165	0,24	P-71934	23,50
Akku-Schrauber Halter	155x75x235	0,13	P-71940	20,90
Kordelzug-Tasche	200x150x140	0,29	P-71956	23,50
Kleinteile-Tasche	180x115x185	0,23	P-71962	34,90
Werkzeug-Tasche	520x250x290	1,82	P-71990	96,90
Werkzeugtasche Offen	450x285x335	2,30	P-72001	63,50
Werkzeug Rucksack	295x240x410	1800	P-72017	89,00
Lunch-Tasche	280x170x230	0,36	P-72023	27,90
Werkzeugwickel-Tasche	350x85x195	0,78	P-72039	33,90
Universal-Tragetasche	290x185x220	0,95	P-72045	48,90
Werkzeugkiste	515x170x185	1,51	P-72051	61,90
Werkzeug-Koffer	505x295x265	3,90	P-72073	150,00
Arbeitsweste	500x-x640	0,74	P-72089	66,90

Taschen und Gürtel

	Bezeichnung	Maße (LxBxH) mm	Gewicht kg	Best.-Nr.	Preis zzgl. MwSt.
	Eimertasche	470x-x320	0,38	P-72095	21,90
	Scheren-und Sägenhalter	130x55x270	0,10	P-72104	12,50
	Mehrzweck-Garten-Tasche	190x80x245	0,20	P-72110	20,90
	Axthalter	120x65x170	0,12	P-72126	14,50
	Werkzeughalter	115x70x280	0,25	P-72132	21,90
	Thermoflasche mit Halter	215x105x105, Thermoflasche Inhalt 0,35L	0,42	P-72148	29,50
	Universal Garten- und Forsttasche	225x105x275	0,49	P-72154	48,90
	Werkzeughalter	340x90x240	0,40	P-72160	38,90
	Hosenträger	variabel	0,23	P-72176	20,90
	Profi-Scheren-Halter	160x95x370	0,37	P-72182	38,90
	Thermobecher mit Halter	125x95x170	0,21	P-72198	18,50
	Ledergürtel, schwarz Gr.M	1130x-x38	0,20	P-72207	23,50
	Ledergürtel, schwarz Gr.L	1330x-x38	0,23	P-72213	31,90

Taschen und Gürtel



Bezeichnung	Maße (LxBxH) mm	Gewicht kg	Best.-Nr.	Preis zzgl. MwSt.
Werkzeugkoffer	490x240x240	3,8	P-72730	114,90
Werkzeugtasche LXT, Super Heavy	60x30x30	1,90	P-74550	50,90
Werkzeugtasche LXT	60x30x30	1,90	P-74594	63,50

Aufbewahrung

MAKPAC

Alle MAKPAC werden mit Boden- und Deckelpolster aus Schaumstoff ausgeliefert



Höhe mm	Tiefe mm	Breite mm	Art.-Nr. Kofferverschluss (*=Set)	Best.-Nr.	Preis zzgl. MwSt.
105	295	395	453974-8	P-02369	42,00
155	295	395	453974-8	P-02375	45,90
215	295	395	453974-8	P-02381	52,00
315	295	395	453974-8	P-02397	65,00

Transportwagen/Trolley für MAKPAC











Maße (LxBxH) mm	Bezeichnung	Best.-Nr.	Preis zzgl. MwSt.
515x360x150	Rollwagen mit feststellbaren Rädern	P-83886	93,90
	Transportwagen mit Rollen und Sicherungsgurt, faltbar	TR00000001	166,00









Systemverschluss MAKPAC

Passend für	Best.-Nr.	Preis zzgl. MwSt.
Für alle Makpac	453974-8	1,40







Transportkoffer

	Modelle	Art.-Nr. Kofferverschluss	Metal/Guss	Kunststoff	Softtasche	Kleinteilefach	Best.-Nr.	Preis zzgl. MwSt.
	BTD132/ BTD144/ BTD136/ BTD146	417724-5		•			140058-8	61,90
	PC5001C		•				140073-2	80,90
	BDF441/ BHP444/ BHP441/ BDF451/ BHP454	417724-5		•		•	140354-4	33,90
	HR2610	162302-3		•			140402-9	23,50
	HR2611FT	162302-3		•			140403-7	27,90
	HM1111C	162271-8		•			140561-9	150,00
	HR4010C/ HR4011C	163467-4		•			140762-9	101,90
	BHR162/ BST220/ BST221/ BPT350/ BPT351	417724-8		•		•	141074-3	72,90
	BTD140/ BTD130	417724-5		•		•	141205-4	66,90
	BGA452	163455-1		•			141257-5	20,90
	BFR540/ BFR550/ BFR750	163455-1		•			141352-1	38,90
	BSS610	163455-1		•			141353-9	23,50
	BJR181	163455-1		•			141354-7	31,90
	BDA340/ BDA341/ BDA350/ BDA351	163455-1		•			141358-9	36,90
	BHR243	162271-8		•			141402-2	38,90
	BHR262/ BHR262T	162271-8		•			141407-2	61,90
	BSS50/ BCS550/ BSS500	163455-1		•			141485-2	21,90
	BTW150	417075-6		•			141487-8	24,50
	BUC122	163455-1		•			141494-1	54,90
	BPB180	163467-4		•			141496-7	89,90
	BTM40/ BTM50	162302-3		•		•	141562-0	38,90
	BHR240	163455-1		•			141643-0	27,90
	TD091D			•			141740-2	13,50











Transportkoffer

Modelle	Art.-Nr. Kofferverschluss	Metall/Guss	Kunststoff	Softtasche	Kleinteilefach	Best.-Nr.	Preis zzgl. MwSt.
 BDF456/ BHP456/ BDF446/ BHP446/ BDF459/	162302-3		•			141856-3	21,90
 BDN161	162315-4		•			142004-7	42,90
 HR3850, HR5000	416401-6		•			150582-3	66,90
HR5000	416401-6		•			150589-9	66,90
HM0810T	416401-6		•			150595-4	64,90
HR3520	416401-6		•			150597-0	61,50
HM0810B	162202-7		•			150878-2	101,90
HM1130C	416401-6		•			151531-3	80,90
BTW151	417075-6		•			153859-5	33,50
HM0830T	162202-7		•			154828-9	48,90
BJV140/ BJV180	450909-0		•			158310-0	50,90
DF010	417724-5		•			158775-6	12,50
BDF343/ BHP453	163455-1		•			158777-2	20,90
 1100		•				181790-5	89,90
DA6301		•				181791-3	77,90
JS3200		•				181797-1	80,90
6906		•				182604-1	83,90
HM1317C/ HM1303		•				182851-4	175,00
 HM1304/ HM1304B		•				183567-4	145,00
 BO5021/ BO5031K	416661-0		•			183782-0	38,90
9557NB/ 9558NB/ GA4530/ GA5030		•				188627-7	25,00
 5903R	183336-3		•			193196-5	50,90
 LCT303X						194884-7	50,90
HR4510C	163467-4		•			196187-5	101,90
HR4511C	163467-4		•			196188-3	93,90
HR5212C	162271-8		•			196553-6	139,90
1806B						821134-4	133,90

Transportkoffer

Modelle	Art.-Nr. Kofferverschluss	Metal/Guss	Kunststoff	Softtasche	Kleinteilefach	Best.-Nr.	Preis zzgl. MwSt.
JV100D	162315-4		•			821508-9	24,50
PJ7000	163455-1		•			821509-7	27,90
GN420CLSE	163455-1		•			821512-8	50,50
BDF448/ BDF458/ BHP448/ BHP458	162302-3		•			821524-1	34,90
BCG180	162315-4		•			821568-1	72,90
DJR145/ DJR185	162315-4		•			821586-9	21,90
TM3000C	162315-4		•			821596-6	19,50
9555NB/ GA5030		•				823294-8	44,90
6830/6832/ 6833/6834/ 6836	182935-8		•			824421-0	59,90
	6807/6827		•			824449-8	35,25
6096D	182935-8		•			824517-7	25,90
HK0500	416401-6		•			824523-2	38,90
	JR3000V/ JR3000VT/ JR3020/ JR3030/ JR3030T		•			824539-7	52,90
	3901		•			824540-2	66,90
	6835D		•			824551-7	52,90
5703R/5705R	183336-3		•			824554-1	44,90
5603R	183336-3		•			824555-9	44,90
4604D	416401-6		•			824556-7	83,90
4327/4329	186347-7		•			824572-9	12,50
	6227D/6270D /6280D/ 6271D/6281D		•			824581-8	21,90
	BO6040		•			824591-5	38,90
	DP3003/ DP4001/ DP4003		•			824595-7	27,90
MD28JN	183336-3		•			824605-0	44,90
6952/6953	182935-8		•			824630-1	13,50

Transportkoffer

Modelle	Art.-Nr. Kofferverschluss	Metal/Guss	Kunststoff	Softtasche	Kleinteilefach	Best.-Nr.	Preis zzgl. MwSt.
	DA4000LR	416401-6	•			824646-6	50,90
	DA4031	416401-6	•			824647-4	54,90
	5704R	183336-3	•			824651-3	33,90
	6227D/6228D /6261D/ 6271D/6281D	182935-8	•			824652-1	28,90
4340CT/ 4341CT/ 4341FCT/ 4350CT/ 4350FCT/ 4351CT/ 4351FCT	182935-8		•			824662-8	28,90
	HP1641/ HP1641F	417496-2	•			824674-1	27,75
	HP2051/ HP2051F/ HP2071/ HP2071F/ HR2020/	417724-5	•			824695-3	21,90
	4112HS	416401-6	•			824697-9	86,90
	TW0350	182935-8	•			824702-2	33,90
TW0200	182935-8		•			824703-0	33,90
HM0860C	162202-7		•			824708-0	48,90
	SG1250	417059-6	•			824709-8	36,90
	BTD123F/ BDF430F	417724-5	•		•	824710-3	30,50
2107FK	163455-1		•			824728-4	72,90
HR2432	163455-1		•			824729-2	38,90
	JR3050T/ JR3060T/ JR3070CT	417724-5	•			824734-9	52,90

Transportkoffer

	Modelle	Art.-Nr. Kofferverschluss	Metal/Guss	Kunststoff	Softtasche	Kleinteilefach	Best.-Nr.	Preis zzgl. MwSt.
	9554NB/ 9555NB/ 9557NB/ 9558NB	182935-8		•			824736-5	13,50
	TW1000	416401-6		•			824737-3	45,90
	BFS450/ BFR440	417059-4		•			824756-9	23,50
	BVR450	417383-5		•			824768-2	45,90
	BDF442/ BHP442/ BDF452/ BHP452	417724-5		•			824774-7	15,50
	BTW450	163467-4		•			824777-1	48,90
	KP0810/ KP0810C	163455-1		•			824786-0	38,90
	HR2800/ HR2810/ HR2811F/ HR2811FT	417724-5		•			824789-4	24,50
	6842/6843/ 6844	163455-1		•			824808-6	34,90
	BTL060/ BTL061	163455-1		•			824816-7	52,90
	BUC122	163455-1		•			824820-6	43,95
	HR3210C/ HR3210FCT/ HR3541FC	163467-4		•			824825-6	61,90
	DF030D/ DF330D/ TD090D	417724-5		•			824842-6	14,50
	BDA340/ BDA341/ BDA350/ BDA351	163455-1		•			824851-5	33,90
	BHR202	163455-1		•			824861-2	27,90
	BHR261/ BHR261T	162271-8		•			824874-3	52,90
	GN900	163455-1		•			824875-1	52,90

Transportkoffer



Modelle	Art.-Nr. Kofferverschluss	Metall/Guss	Kunststoff	Softtasche	Kleinteilefach	Best.-Nr.	Preis zzgl. MwSt.
RP0900K	163455-1		•			824880-8	16,90
HM1214C	162271-8		•			824882-4	161,00
FS2300/ FS2500K/ FS2700K/ FS4000/ FS4300/ FS6300	163455-1		•			824890-5	12,50
KP0800	163455-1		•			824892-1	13,50
HM1317CB		•				824897-1	161,00
BJS101/ BJS161	163455-1		•			824899-7	38,90
HM0871C	162271-8		•			824904-0	74,90
HM1213C	162271-8		•			824908-2	124,90
HR2601	162302-3		•			824913-9	23,50
HR2300	162302-3		•			824914-7	23,50
1923B/ N1923B	417059-4		•			824944-8	24,50
GA7020RF/ GA7030RF/ GA7040RF/ GA9020RF/ GA9030RF/ GA9040RF	163455-1		•			824958-7	38,90
HS300D	163455-1		•			824961-8	24,50
BGD800	162315-4		•			824975-7	25,90
BTD134/ BTD136/ BTD146/ BTD147	162302-3		•			824979-9	28,90
BKP180	162271-8		•			824982-0	42,90
BHR243	162271-8		•			824988-8	40,90
GF600	162315-4		•			824990-1	50,90
JR102D	162315-4		•			824993-5	19,50
BHS630	162315-4		•			824995-1	54,90
JV0600	162315-4		•			824998-5	16,90
DK1879			•			824999-3	202,00
TD021DSE				•		831276-6	12,50
DF330DWE				•		831294-4	18,50
RT0700CX2				•		831327-5	42,90
DK1490				•		831366-5	44,90
DK1202W				•		831368-1	17,50
SG180		•				B06337	175,00
SG150		•				B50856	80,90
HG5012/ HG551V/ HG651C			•			HG130442	15,90



Transportkoffer



Modelle	Art.-Nr. Kofferverschluss	Metall/Guss	Kunststoff	Softtasche	Kleinteilefach	Best.-Nr.	Preis zzgl. MwSt.
SK102				•		LE00785636	25,90
Universalkoffer		•				P-04101	44,90
DBM080		•				P-45135	54,90
DBM130/ DBM131		•				P-45141	50,90

Schnellspannbohrfutter









Modelle	Werkzeugaufnahme	Spannweite mm	Metall/Guss	Kunststoff	Verriegelung	Einhülsig	Best.-Nr.	Preis zzgl. MwSt.
ISO-Aufnahme	1/4" ISO	0,8-10		•			192075-4	52,90
6211D/ 6201D/ 6510LVR	3/8"x24 UNF	0,8-10		•			192282-9	38,90
HP2031/ HP2051/ HP2051F/ HP2071/ HP2071F/	1/2"x20 UNF	1,5-13	•				192664-5	68,50
HP1641/ HP1641F	1/2"x20 UNF	1,5-13		•			192692-0	54,50
6313D/ 6333D	3/8"x24 UNF	2-13		•	•		192891-4	52,90
6314D	3/8"x24 UNF	1,5-13		•	•		192893-0	50,90
DP4001/ DP4003	1/2"x20 UNF	1,5-13	•	•	•		192956-2	61,90
6501X	3/8"x24 UNF	0,5-6,5		•			193203-4	38,90
6503D/	3/8"x24 UNF	0,5-6,5		•			193211-5	34,90
DP3003	1/2"x20 UNF	0,8-10	•	•			193226-2	54,90









Schnellspannbohrfutter

Modelle	Werkzeugaufnahme	Spannweite mm	Metall/Guss	Kunststoff	Verriegelung	Einhülsig	Best.-Nr.	Preis zzgl. MwSt.
6016D/ 6017D/ 6018D/ 6019D/ 6096D/ 6204D/ 6214D/ 6222D/ 6223D/ 6226D/ 6227D/ 6228D/ 6402/6410/ DA302D/ DA391D/ DA392D/ DA312D/ DA3011F/	3/8"x24 UNF	1-10		•			193601-2	33,90
6213DW	3/8"x24 UNF	1,5-10		•	•		193924-8	24,50
TD0101	1/4" DIN	1,5-10	•				194250-8	42,90
BHP453	1/2"x20 UNF	1,5-13	•	•		•	196306-3	18,50
6260D/ 6270D/ 6280D	1/2"x20 UNF	0,8-10		•			196307-1	12,50
DF330	3/8"x24 UNF	0,8-10		•			196308-9	12,50
BDF343	1/2"x20 UNF	0,8-10		•			196309-7	12,50
BDF430/ BDF440/ BDF441/ BDF452/ BHP440/ BDF446	1/2"x20 UNF	1,5-13		•	•	•	196311-0	30,90
HP2041	1/2"x20 UNF	1,5-13		•	•		763128-2	50,90
6310/ DP4700	1/2"x20 UNF	1,5-13		•			763130-5	42,90
6216D	1/2"x20 UNF	0,8-10	•	•			763144-4	44,90
6408	3/8"x24 UNF	0,8-10	•	•			763154-1	25,90
6316D/ 6336D/ 6343D	1/2"x20 UNF	1,5-13	•	•	•		763158-3	42,90
BDF430/ BDF440/ BDF441/ BDF452/ BHP440/	1/2"x20 UNF	1,5-13		•	•	•	763175-3	27,75
8270D/ 8280D/	1/2"x20 UNF	1-10		•	•		763187-6	24,50

Schnellspanbohrfutter

Modelle	Werkzeugaufnahme	Spannweite mm	Metall/Guss	Kunststoff	Verriegelung	Einhülsig	Best.-Nr.	Preis zzgl. MwSt.
 BDF442/ BDF450/ BDF451/ BDF454/ BHP441/	1/2"x20 UNF	1,5-13	•		•	•	763196-5	38,90
 6319D/ 6339D/ 6349	1/2"x20 UNF	1,5-13		•	•	•	763199-9	64,90
 BDA341	3/8"x24 UNF	1,5-10	•	•		•	766005-7	16,90
 BDF448/ BDF458/ BDF459/ BDF458	1/2"-20UNF	1,5-13	•		•	•	766015-4	23,50
 6704D	1/4" DIN	0,5-10			•	•	P-04379	52,90
 6510LVR	3/8"x24 UNF	0,5-10		•			P-04385	38,90
 6311D/ 8412D	1/2"x20 UNF	1,5-13		•	•		P-15718	50,90

Zahnkranzbohrfutter

Modelle	Spindelgewinde	Spannweite mm	Metall/Guss	Bohrfutterschlüssel	Best.-Nr.	Preis zzgl. MwSt.
 TD0101F	1/4"	1,5-10	•	n/a	191881-4	21,90
 8406C	1/2"-20UNF	1,5-13	•	P-04363	192877-8	40,90
 DA4000LR	Nabe 17x5	1,5-13	•	A-86228	193318-7	101,90
 DA3000/ DA3000R	Zapfen 12x20	1-10	•	P-04357	193442-6	72,90
 DA4031	Nabe 17x5	1,5-13	•	A-86226	193519-7	64,90
 DS4010/ DS4011/ DS4010M	1/2"-20UNF	1,5-13	•	763430-3	193822-6	38,90
 DA6301	5/8"-16UNF	1,5-13	•	A-86228	763062-6	54,90
 8400DW/ 8400VDW	3/8"-24UNF	1,5-10	•	P-04363	763067-6	31,90
 6501	3/8"-24UNF	0,5-6,5	•	P-04341	763077-3	18,50

Zahnkranzbohrfutter



Modelle	Spindelgewinde	Spannweite mm	Metall/Guss	Bohrfutterschlüssel	Best.-Nr.	Preis zzgl. MwSt.
ISO-Aufnahme	1/4" ISO	1,5-10	•	P-04341	763080-4	28,90
DA3000D/ DA301D	Zapfen 33x8	1,5-10	•	763416-9	763082-0	65,95
HP1500/HP2040	1/2"-20UNF	1,5-13	•	763440-0	763114-3	21,90
8450/HP2042	1/2"-20UNF	1,5-13	•	763440-0	763115-1	21,90
DA3010F	Zapfen 23x12	1,5-10	•	P-04363	763174-5	52,90
6000LR/6000R/ HP1030	3/8"-24UNF	0,5-10	•	P-04341	P-04313	25,90
6013B/6013BR/ 6013BO/6300-4/ HP2030	1/2"-20UNF	1,5-13	•	P-04363	P-04329	30,90

Bohrfutterschlüssel für ZKBF



Hebellänge L1 mm	Schlüssellänge L2 mm	Zapfendurchmesser Z mm	Zahnkranz mm	Zähnezahl	Best.-Nr.	Preis zzgl. MwSt.
75,0	23,0	5,4	20,0	12	763414-1	3,50
75,0	14,0	7,0	16,0	10	763415-9	4,50
75,0	13,0	6,3	19,0	10	763427-2	3,00
110,0	20,0	6,0	17,5	12	763430-3	1,50
110,0	19,0	6,0	14,4	12	763440-0	2,20
110,0	21,0	6,0	17,5	12	763441-8	1,50
60,0	19,0	6,0	12,6	11	763444-2	1,50
60,0	15,0	7,0	16,0	10	763450-7	2,50
110,0	19,0	6,4	20,0	12	A-86228	3,50
60,0	17,0	6,0	12,2	11	P-04341	3,00
75,0	22,0	5,4	18,0	12	P-04357	3,50
90,0	21,0	6,4	20,0	12	P-04363	4,50

Halter für Bohrfutterschlüssel

Modelle	Best.-Nr.	Preis zzgl. MwSt.
6300-4/DA4031/DA6301/DA4000LR	410102-8	1,00
DA3010F	411780-7	1,00



MAKPAC

Gutes Werkzeug - bestens aufgehoben

Jede Werkzeugausrüstung wächst. Und das geht mit dem MAKPAC-System voll in Ordnung. Wer sein Netz- und Akkwerkzeugsortiment inklusive Zubehör ordentlich im Griff haben will, bekommt mit den neuen System-Koffern von Makita dafür die besten Voraussetzungen.

- Wertvolle Werkzeuge plus Zubehör werden griffbereit und sicher gelagert.
- Eine wachsende Ausrüstung kann ohne zusätzlichen Aufwand übersichtlich und mit System in der Werkstatt aufbewahrt werden.
- Werkzeuge können gleich im passenden Koffer und für jeden Auftrag, jede Baustelle bedarfsgerecht kombiniert werden.
- Für den einfachen und flexiblen Transport ganzer Werkzeug-Sets. Koffer stapeln, klicken und los geht's.



4 Größen, sonst ist alles gleich

MAKPAC-Systemkoffer sind in 4 Größen erhältlich. Das System wird fortlaufend für eine Vielzahl von Maschinen aufgebaut. Maßangaben L x H x T

Größe 1

39,5 cm x 10,5 cm x 29,5 cm

Art.-Nr. P-02369

42,00 € / 49,98 €

Größe 2

39,5 cm x 15,5 cm x 29,5 cm

Art.-Nr. P-02375

45,90 € / 54,62 €

Größe 3

39,5 cm x 21,5 cm x 29,5 cm

Art.-Nr. P-02381

52,00 € / 61,88 €

Größe 4

39,5 cm x 31,5 cm x 29,5 cm

Art.-Nr. P-02397

65,00 € / 77,35 €

Tragende Argumente



Wichtiges Detail: Handgriff mit abgerundeten Kanten, der auch bei hoher Last angenehm in der Hand liegt.



Griffig konstruiertes Gehäuse-Design mit Mulde am Deckelrand.

Innovation plus volle Integration

MAKPAC-Systemkoffer sind mit den meisten am Markt befindlichen Systemen kompatibel und können mit den meisten bereits am Markt befindlichen Systemen problemlos auf- und abwärts kombiniert werden.

Kompatibel mit
Standard-Systemen



Standard-System...

MAKPAC

Kohlebürstenübersicht

Maschine	Kohlebürste	Maschine	Kohlebürste	Maschine	Kohlebürste	Maschine	Kohlebürste
1100	CB 100	6339D	CB 430	9561/62	CB 318	BJN/DJN161	CB 430
1805/06B	CB 153	6343D	CB 430	9561CR/CVR	CB 318	BJR/DJR181	CB 441
1902	CB 51	6343D	CB 430	9562C	CB 318	BJR240	CB 441
1911B	CB 106	6347D	CB 430	9562CR/CVR	CB 318	BJS101	CB 430
1923B	CB 51	6349D	CB 430	9562CV	CB 318	BJS161	CB 430
1923H	CB 132	6402	CB 415	9564/65	CB 318	BJV/DJV140/180	CB 430
2012NB	CB 153	6408	CB 419	9565H	CB 325	BKP180	CB 441
2106/W	CB 100	6410	CB 64	9565C/CR/CVR	CB 318	BLS713	CB 441
2107F	CB 303	6413	CB 64	9565CV/PC/V	CB 318	BLS820	CB 441
2414EN	CB 203	6501	CB 70	9565CVL	CB 318	BO3700/3711	CB 64
2414NB	CB 203	6503D	CB 424	9566CV	CB 318	BO4553/54/61	CB 64
2704	CB 153	6510LVR	CB 64	9741	CB 100	BO4555/56	CB 64
3612/C	CB 203	6807	CB 419	9903	CB 303	BO4558	CB 419
3620	CB 106	6820V	CB 415	9910/11	CB 411	BO4563	CB 64
3704	CB 411	6821	CB 419	9920	CB 303	BO4565/66	CB 64
3706	CB 64	6822	CB 415	9924DB	CB 100	BO4900/4901/V	CB 419
3708(F)	CB 411	6823/24/25	CB 419	BCS550	CB 430	BO5010	CB 64
3901	CB 411	6826/27	CB 419	BDA340/341	CB 440	BO5021/5041	CB 64
4101RH	CB 303	6830/32	CB 411	BDA350/351	CB 440	BO6030	CB 419
4105KB	CB 100	6833/34/36	CB 411	BDF430F	CB 434	BO6040	CB 318
4112HS	CB 204	6842/43/44	CB 411	BDF440	CB 440	BPB180	CB 430
4131	CB 303	6904V/VH	CB 415	BDF/DDF441	CB 440	BPJ180	CB 430
4157KB	CB 153	6905B	CB 65	BDF442	CB 440	BSS500/501	CB 430
4304/T	CB 419	6905H	CB 415	BDF444	CB 440	BSR730	CB 441
4305/T	CB 419	6906	CB 100	BDF/DDF446	CB 440	BSS/DSS610	CB 441
4322/23/24	CB 64	6908D	CB 424	BDF/DDF448	CB 440	BTD123F	CB 434
4327/29	CB 64	6914D	CB 424	BDF450	CB 440	BTD130F	CB 440
4331D	CB 430	6916FD	CB 431	BDF/DDF451	CB 440	BTD/DTD134	CB 440
4333D	CB 430	6918FD	CB 431	BDF452	CB 440	BTD/DTD146	CB 440
4334D	CB 441	6932FD	CB 434	BDF/DDF454	CB 440	BTP130/140	CB 440
4340(F)CT	CB 419	6934FD	CB 434	BDF/DDF456	CB 440	BTS130	CB 440
4341(F)CT	CB 419	6935FD	CB 434	BDF/DDF458	CB 440	BTW150	CB 434
4350(F)CT	CB 419	6950/51/52/53	CB 411	BDF460	CB 430	BTW/DTW250/251	CB 440
4351(F)CT	CB 419	6960DWA	CB 424	BFR440	CB 440	BTW/DTW450	CB 441
443	W49624*	6980FD	CB 434	BFR450	CB 440	BUB360	CB 430
444M	W49625*	6990/92D	CB 431	BFR/DFR550	CB 440	BUC122	CB 430
446L/447L	W49625*	8413D	CB 430	BFR750/DFR750	CB 440	BUC250	CB 442
447M	W49625*	8414D	CB 430	BFS450	CB 440	BUH550/650	CB 442
5017RKB	CB 303	8433D	CB 430	BFS/DFS451	CB 440	CA5000	CB 303
5103R	CB 203	8434D	CB 430	BGA/DGA452	CB 430	DA3000/R	CB 65
5143R	CB 203	8443D	CB 430	BGD800	CB 430	DA3010/3011F	CB 419
5603R	CB 303	8444D	CB 430	BHP440	CB 440	DA4000LR	CB 303
5604R	CB 303	9015/16B	CB 303	BHP/DHP441	CB 440	DA4031	CB 303
5703R	CB 303	9027/29S	CB 204	BHP442	CB 440	DA6300/01	CB 100
5705R	CB 303	9031/9032	CB 411	BHP444	CB 440	DBM080	EE7132A22S*
5903R	CB 203	9036	CB 70	BHP/DHP446	CB 440	DBM130/131	EE7332022S*
6013B/BO/BR	CB 51	9046	CB 419	BHP/DHP448	CB 440	DBM230	EE80700019*)**
6207D	CB 430	9047/57S	CB 204	BHP450	CB 440	DBN500	CB 440
6213D	CB 430	9049/59S	CB 204	BHP/DHP451	CB 440	DP2010/2011	CB 419
6214D	CB 424	906	CB 64	BHP452	CB 440	DP3003	CB 419
6216D	CB 430	9067/69S	CB 204	BHP/DHP454	CB 440	DP4001/4003	CB 419
6217D	CB 430	9077/79S	CB 204	BHP/DHP456	CB 440	DP4011	CB 419
6300-4	CB 51	9218SB	CB 100	BHP/DHP458	CB 440	DP4700	CB 64
6310	CB 419	9227CB	CB 303	BHP460	CB 430	DS4010/11/M	CB 411
6313D	CB 430	9237CB	CB 303	DHR263/264	CB 442	DUB361	CB 430
6314D	CB 424	9401/9402	CB 153	DHS710	CB 442	DUC252	CB 442
6316D	CB 430	9403/9404	CB 303	BHR/DHR162	CB 430	DUH551	CB 442
6317D	CB 430	9524/25NB	CB 411	BHR200	CB 430	DUH651	CB 442
6319D	CB 430	9527/28NB	CB 411	BHR/DHR202	CB 441	EG321A	36A2030008*
6333D	CB 430	9554/55NB	CB 325	BHR261/T	CB 442	EG601A	36A2030008*
6336D	CB 430	9557/58NB/NBG	CB 325	BHR262/T	CB 442	FS2300	CB 419
6337D	CB 430	9558PB	CB 325	BHS/DHS630	CB 441	FS2500	CB 419

Maschine	Kohlebürste	Maschine	Kohlebürste	Maschine	Kohlebürste	Maschine	Kohlebürste
1100	CB 100	6339D	CB 430	9561/62	CB 318	BJN/DJN161	CB 430
1805/06B	CB 153	6343D	CB 430	9561CR/CVR	CB 318	BJR/DJR181	CB 441
1902	CB 51	6343D	CB 430	9562C	CB 318	BJR240	CB 441
1911B	CB 106	6347D	CB 430	9562CR/CVR	CB 318	BJS101	CB 430
1923B	CB 51	6349D	CB 430	9562CV	CB 318	BJS161	CB 430
1923H	CB 132	6402	CB 415	9564/65	CB 318	BJV/DJV140/180	CB 430
2012NB	CB 153	6408	CB 419	9565H	CB 325	BKP180	CB 441
2106/W	CB 100	6410	CB 64	9565C/CR/CVR	CB 318	BLS713	CB 441
2107F	CB 303	6413	CB 64	9565CV/PC/V	CB 318	BLS820	CB 441
2414EN	CB 203	6501	CB 70	9565CVL	CB 318	BO3700/3711	CB 64
2414NB	CB 203	6503D	CB 424	9566CV	CB 318	BO4553/54/61	CB 64
2704	CB 153	6510LVR	CB 64	9741	CB 100	BO4555/56	CB 64
3612/C	CB 203	6807	CB 419	9903	CB 303	BO4558	CB 419
3620	CB 106	6820V	CB 415	9910/11	CB 411	BO4563	CB 64
3704	CB 411	6821	CB 419	9920	CB 303	BO4565/66	CB 64
3706	CB 64	6822	CB 415	9924DB	CB 100	BO4900/4901/V	CB 419
3708(F)	CB 411	6823/24/25	CB 419	BCS550	CB 430	BO5010	CB 64
3901	CB 411	6826/27	CB 419	BDA340/341	CB 440	BO5021/5041	CB 64
4101RH	CB 303	6830/32	CB 411	BDA350/351	CB 440	BO6030	CB 419
4105KB	CB 100	6833/34/36	CB 411	BDF430F	CB 434	BO6040	CB 318
4112HS	CB 204	6842/43/44	CB 411	BDF440	CB 440	BPB180	CB 430
4131	CB 303	6904V/VH	CB 415	BDF/DDF441	CB 440	BPJ180	CB 430
4157KB	CB 153	6905B	CB 65	BDF442	CB 440	BSS500/501	CB 430
4304/T	CB 419	6905H	CB 415	BDF444	CB 440	BSR730	CB 441
4305/T	CB 419	6906	CB 100	BDF/DDF446	CB 440	BSS/DSS610	CB 441
4322/23/24	CB 64	6908D	CB 424	BDF/DDF448	CB 440	BDT123F	CB 434
4327/29	CB 64	6914D	CB 424	BDF450	CB 440	BTD130F	CB 440
4331D	CB 430	6916FD	CB 431	BDF/DDF451	CB 440	BTD/DTD134	CB 440
4333D	CB 430	6918FD	CB 431	BDF452	CB 440	BTD/DTD146	CB 440
4334D	CB 441	6932FD	CB 434	BDF/DDF454	CB 440	BTP130/140	CB 440
4340(F)CT	CB 419	6934FD	CB 434	BDF/DDF456	CB 440	BT5130	CB 440
4341(F)CT	CB 419	6935FD	CB 434	BDF/DDF458	CB 440	BTW150	CB 434
4350(F)CT	CB 419	6950/51/52/53	CB 411	BDF460	CB 430	BTW/DTW250/251	CB 440
4351(F)CT	CB 419	6960DWA	CB 424	BFR440	CB 440	BTW/DTW450	CB 441
443	W49624*	6980FD	CB 434	BFR450	CB 440	BUB360	CB 430
444M	W49625*	6990/92D	CB 431	BFR/DFR550	CB 440	BUC122	CB 430
446L/447L	W49625*	8413D	CB 430	BFR750/DFR750	CB 440	BUC250	CB 442
447M	W49625*	8414D	CB 430	BFS450	CB 440	BUH550/650	CB 442
5017RKB	CB 303	8433D	CB 430	BFS/DFS451	CB 440	CA5000	CB 303
5103R	CB 203	8434D	CB 430	BGA/DGA452	CB 430	DA3000/R	CB 65
5143R	CB 203	8443D	CB 430	BGD800	CB 430	DA3010/3011F	CB 419
5603R	CB 303	8444D	CB 430	BHP440	CB 440	DA4000LR	CB 303
5604R	CB 303	9015/16B	CB 303	BHP/DHP441	CB 440	DA4031	CB 303
5703R	CB 303	9027/29S	CB 204	BHP442	CB 440	DA6300/01	CB 100
5705R	CB 303	9031/9032	CB 411	BHP444	CB 440	DBM080	EE7132A22S*
5903R	CB 203	9036	CB 70	BHP/DHP446	CB 440	DBM130/131	EE7332022S*
6013B/BO/BR	CB 51	9046	CB 419	BHP/DHP448	CB 440	DBM230	EE80700019**
6207D	CB 430	9047/57S	CB 204	BHP450	CB 440	DBN500	CB 440
6213D	CB 430	9049/59S	CB 204	BHP/DHP451	CB 440	DP2010/2011	CB 419
6214D	CB 424	906	CB 64	BHP452	CB 440	DP3003	CB 419
6216D	CB 430	9067/69S	CB 204	BHP/DHP454	CB 440	DP4001/4003	CB 419
6217D	CB 430	9077/79S	CB 204	BHP/DHP456	CB 440	DP4011	CB 419
6300-4	CB 51	9218SB	CB 100	BHP/DHP458	CB 440	DP4700	CB 64
6310	CB 419	9227CB	CB 303	BHP460	CB 430	DS4010/11/M	CB 411
6313D	CB 430	9237CB	CB 303	DHR263/264	CB 442	DUB361	CB 430
6314D	CB 424	9401/9402	CB 153	DHS710	CB 442	DUC252	CB 442
6316D	CB 430	9403/9404	CB 303	BHR/DHR162	CB 430	DUH551	CB 442
6317D	CB 430	9524/25NB	CB 411	BHR200	CB 430	DUH651	CB 442
6319D	CB 430	9527/28NB	CB 411	BHR/DHR202	CB 441	EG321A	36A2030008*
6333D	CB 430	9554/55NB	CB 325	BHR261/T	CB 442	EG601A	36A2030008*
6336D	CB 430	9557/58NB/NBG	CB 325	BHR262/T	CB 442	FS2300	CB 419
6337D	CB 430	9558PB	CB 325	BHS/DHS630	CB 441	FS2500	CB 419



Der Makita Zentral-Reparatur-Service

Die Service-Nummern für den Fachhandel:
Reparaturabwicklung 02102.10 04-255
Telefax 02102.10 04-294

Dieser Katalog richtet sich an gewerblichen Kunden.
Alle Preise sind unverbindliche Preisempfehlungen zzgl.
MwSt. und gelten ab 01. Januar 2016. Alle Abbildungen sind
unverbindlich. Änderungen im Sinne des technischen
Fortschritts, Preisänderungen und Irrtümer sind vorbehalten.



Makita Werkzeug GmbH
Makita-Platz 1 40885 Ratingen
Telefon 02102/1004-0
Telefax 02102/1004-128
info@makita.de www.makita.de
www.facebook.de/MakitaDeutschland

12.2015 800028