



Arbeitsplatz organisieren

Compact Modul System CMS	380
Multifunktions Tisch MFT 3	382
Vakuum-Spannsystem VAC-SYS	383
Führungssysteme FS/2, GECKO	384
Vakuum-Spanndüse CT WINGS	386
Absaugarme ASA	387
Energie-/Absaugampel EAA	388
Workcenter WCR 1000	389
Multifunktionshocker MFH 1000, UCR 1000	390
Toolcenter TC 3000/2	391
Baustellenradio SYSROCK BR 10	392
Stromverteiler SYS-PowerHub	393
Aufbewahrungssysteme SYSTAINER, SORTAINER, Sys-ToolBox	394
Transportsysteme SYS-Port, SYS-Roll, SYS-Cart	395
Zubehör und Verbrauchsmaterial	396
Das Festool System	

Arbeitsplatz organisieren

Das Compact Modul System CMS

Compact Modul System CMS. Offen für Veränderung.

Fünf Maschinen in einer. Stationär oder handgeführt. Auf 0,5 m². Das schafft man nur mit System. Das Compact Modul System CMS besteht aus einer Grundeinheit und wird mit den passenden Modulen zur stationären Tisch- oder Stichsäge sowie zur Tischfräse oder zum Bandschleifer.

Sicher und bequem.

Die Maschinen können an der Grundeinheit ein- und ausgeschaltet werden.

Mobil und stabil.

Mit nur 10,8 kg ist die Grundeinheit sehr leicht und dabei robust.

Verstellbare Höhe.

Durch die Klappbeine der Grundeinheit kann sowohl auf dem Boden oder auch stehend gearbeitet werden.

Leicht erweiterbar.

Mit umfangreichem Zubehör wie Schiebetisch, Winkelanschlag oder Tischverlängerung ist das CMS schnell für die verschiedensten Anwendungen bereit.

CMS Module



Tauchsäge TS 55 R
Seite 20



Modulträger CMS-TS 55 R
Seite 23



Modul CMS-MOD-TS 55 R
Seite 23



Tauchsäge TS 75
Seite 22



Modulträger CMS-TS 75
Seite 23



Modul CMS-MOD-TS 75
Seite 23



Oberfräse OF
Seite 156



Modulträger CMS-OF
Seite 160



Pendelstichsäge PS
Seite 16



Modulträger CMS-PS
Seite 19
Adapter-Tisch ADT-PS 400
Seite 42



(PS 420/400)



Die Module des Systems Basis Plus sind außer dem Modul 1 A mit der Grundeinheit des CMS kombinierbar.



Modul CMS-MOD BS 120
Seite 95

Arbeitsplatz organisieren

Das Compact Modul System CMS

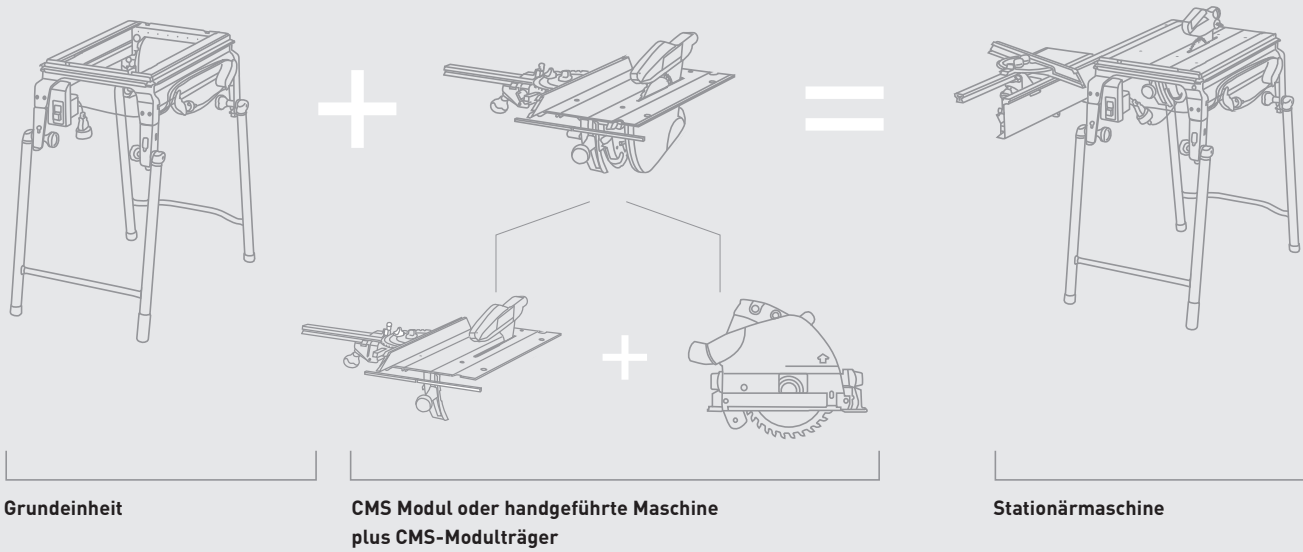

Grundeinheit

+

+

+

+

+



Technische Daten

Tischhöhe ausgeklappt	900 mm
Tischhöhe eingeklappt	316 mm
Tischabmessungen	585 x 400 mm
Gewicht	10,8 kg

Lieferumfang

	UVP €* 584,29	Bestell-Nr. 561228
Grundeinheit CMS-GE	491,00	
Grundeinheit zur Aufnahme der CMS-Module, Klappbeine, Sicherheits-Hauptschalter, Kabelaufwicklung/Schiebestockhalter, Kabel und Steckdose		

* Unverbindliche Preisempfehlung des Herstellers. Preise des Händlers können abweichen. Zzgl. Mehrwertsteuer. Inkl. Mehrwertsteuer.

Stationärrmaschine

=



Tischsäge CMS-TS 55 R Set
Seite 23

=



Stationäre Tischsäge mit TS 75

=



Stationäre Tischfräse TF 2200 Set
Seite 161

TF 1400-Set
Seite 161

Stationäre Tischfräse mit OF 1010

=



Stationäre Stichsäge mit PS

=



Stationärer Bandschleifer mit BS 120

Arbeitsplatz organisieren

Multifunktionstisch MFT 3

MFT 3



Immer das passende Zubehör.

Ob Führungsschiene oder Kombi-Schmiege, alles wird sicher befestigt. Die MFT 3-Verlängerung ermöglicht den Einsatz aller CMS-Module. Mit dem Schiebetisch gelingen Kappschnitte mit maximaler Schnittbreite von 830 mm.



1 Tisch. 1000 Möglichkeiten.

- ▶ Höchste Präzision – mit Aluprofil zur Aufnahme einer Führungsschiene und des Winkelanschlages
- ▶ Winkelanschlag, Anschlagreiter und Zusatzklemmung sorgen für präzise Ergebnisse
- ▶ Ergonomisches Arbeiten durch die Tischhöhe von 90 cm
- ▶ MFT 3 ist mobil einsetzbar durch platz sparende Klappbeine

Technische Daten

Tischabmessungen (mm)	1.157 x 773
Tischhöhe eingeklappt (mm)	180
Tischhöhe ausgeklappt (mm)	900
Max. Werkstückstärke (mm)	78
Max. Werkstückbreite (mm)	700
Belastbarkeit (kg)	120
Gewicht (kg)	28

Lieferumfang	UVP €* Zzgl. Mehrwertsteuer.	Bestell-Nr.
Tisch mit Lochplatte und Klappbeinen, im Karton		
MFT/3	661,00	495315
Schwenkeinheit, Auflageeinheit, Winkelanschlag, Anschlagreiter, Führungsschiene FS 1080/2, Abweiser FS-AW, Zusatzklemmung	786,59	
MFT/3 Basic	519,30	500608
	617,97	

* Unverbindliche Preisempfehlung des Herstellers. Preise des Händlers können abweichen.
Zzgl. Mehrwertsteuer.
Inkl. Mehrwertsteuer.

Systemzubehör ab Seite 399

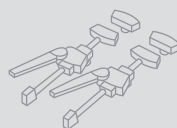



VAC SYS



Die Zukunft des Spannens.

- ▶ Werkstücke sind bis zu 360° drehbar und bis zu 90° schwenkbar
- ▶ Empfindliche Oberflächen können gespannt werden – ohne Beschädigung
- ▶ Starke Kontrolle – Werkstücke bis zu 30 kg und 1 x 1 m sind pro Spanneinheit sicher zu fixieren
- ▶ Für unterwegs – Pumpe und Spanneinheiten sind transportgerecht im SYSTAINER untergebracht

Technische Daten

Leistungsaufnahme bei 50 Hz min. (W)	160
Leistungsaufnahme bei 50 Hz max. (W)	200
Leistungsaufnahme bei 50 Hz (W)	160 – 200
Leistungsaufnahme bei 60 Hz (W)	200 – 230
Pumpenleistung bei 50 Hz (m³/h)	2,7
Pumpenleistung bei 60 Hz (m³/h)	3,5
Mindestvakuum	> 81% / > 810
Gewicht (kg)	8



Lieferumfang	UVP €* 605,71	Bestell-Nr. 580062
Vakuumschlauch		
VAC SYS SE 2 Verbindungsstück, Vakuumteller VAC SYS VT 275 x 100 mm, im SYSTAINER SYS 4	509,00	580062
VAC SYS Set SE1 Vakuumpumpe VAC SYS VP, Vakuumspanneinheit VAC SYS SE1, Fußventil	1.097,00 1.305,43	712223

* Unverbindliche Preisempfehlung des Herstellers. Preise des Händlers können abweichen.
Zzgl. Mehrwertsteuer.
Inkl. Mehrwertsteuer.

Systemzubehör
ab Seite 400



Werkzeuglos austauschbare Teller.

Für unterschiedliche Werkstücke gibt es vier Tellergrößen zur Auswahl, die mit FastFix schnell gewechselt sind.

Arbeitsplatz organisieren

Führungsschiene FS/2

Die Führungsschiene gibt es in 8 verschiedenen Längen, von 800 bis 5000 mm.



FS/2



Unverzichtbar im Möbelbau.

Oberfräse und Führungsschiene mit Lochreihen vereinfachen die Arbeit an Regal-systemen oder Beschlägen.

Tadellose Führung.

- ▶ Spielfreie Führung – die Führungsbacken der Tauchsägen sind werkzeuglos auf der Führungsschiene einstellbar
- ▶ Ausrissfreier Schnitt – die Gummilippe direkt am Anriss verhindert das Ausreißen der Kanten auch bei Winkelschnitten
- ▶ Akkurat arbeiten – für exakte Nuten gibt es den Führungsanschlag für Oberfräsen
- ▶ Schnell zum diagonalen Schnitt – mit Führungsschiene und Kombischmiege werden Winkel leicht von Werkstück oder Wand übertragen

Lieferumfang	UVP €*	Bestell-Nr.
im Karton		
FS 800/2	58,20 69,26	491499
FS 1080/2	73,70 87,70	491504
FS 1400/2	87,10 103,65	491498
FS 1900/2	149,50 177,91	491503
FS 2400/2	214,60 255,37	491502
FS 2700/2	249,80 297,26	491937
FS 3000/2	268,20 319,16	491501
FS 5000/2	441,70 525,62	491500
FS 1400/2-LR 32	106,90 127,21	496939
FS 2424/2-LR 32	260,40 309,88	491622

FS 800/2 = Länge 800 mm; FS 1080/2 = Länge 1080 mm; FS 1400/2 = Länge 1400 mm usw.
FS 1400/2-LR 32 und FS 2424/2-LR 32 = Führungsschienen mit Lochreihen mit Lochreihen-abstand 32 mm.

* Unverbindliche Preisempfehlung des Herstellers. Preise des Händlers können abweichen.
Zzgl. Mehrwertsteuer.
Inkl. Mehrwertsteuer.

Systemzubehör
ab Seite 402

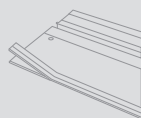



GECKO

Feste Verbindung auf Zeit.

- ▶ Ergonomisch – der verwindungssteife Tragegriff macht das Anheben von Lasten spürbar leichter
- ▶ Hält die Position, schont das Material – durch speziell aufgebrachte Gleitringe an beiden Saugtellern lässt sich der GECKO exakt positionieren und ebenso einfach wieder lösen
- ▶ Sicherer Halt – die grünen Spannhebel sorgen für schnelles und sicheres Ansaugen. Für eine Tragfähigkeit von bis zu 50 kg
- ▶ Im System gedacht – mit dem Führungsschienenadapter kann der GECKO direkt an Führungsschienen montiert werden



Technische Daten

Tragfähigkeit (kg) 50

Lieferumfang	UVP €*	Bestell-Nr.
SB-verpackt		
GECKO DOSH	61,20 72,83	492617
GECKO DOSH-Set	80,70	493507
Adapter DOSH-FSAD, Doppelsaugheber GECKO DOSH	96,03	

* Unverbindliche Preisempfehlung des Herstellers. Preise des Händlers können abweichen.
Zzgl. Mehrwertsteuer.
Inkl. Mehrwertsteuer.

Systemzubehör
ab Seite 402

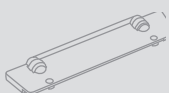

Im System gedacht.

Mit dem Führungsschienenadapter kann der GECKO direkt an Führungsschienen montiert werden.

Arbeitsplatz organisieren

Vakuum-Spanndüse CT WINGS



CT WINGS



Montagehilfe durch Ansaugkraft.

Die praktische Montagehilfe zum Klemmen und Fixieren von Werkstücken an horizontalen und vertikalen Flächen. CT WINGS einfach auf einen 27 mm-Saugschlauch mit Maschinenmuffe aufstecken, Absaugmobil anschalten und schon wird das Werkstück durch die Ansaugkraft gehalten.

Die dritte Hand. Hilft. Genau dann, wenn Du sie brauchst.

- ▶ Ersetzt in vielen Fällen den Helfer, wenn es darum geht kurz eine Hand frei zu bekommen zum Anreißen, Markieren, Klemmen, Umgreifen
- ▶ Für müheloses, genaues und sicheres Arbeiten
- ▶ Klein, kompakt und daher immer dabei
- ▶ Perfekt im System – in Kombination mit einem Festool Absaugmobil und Absaugschlauch mit 27 mm Durchmesser

Technische Daten

max. Klemmhöhe (mm)	50
max. Belastung (kg)	3
Abmessungen (L x B x H) (mm)	130 x 80 x 50
Gewicht (kg)	0,35

Lieferumfang	UVP €* Zzgl. Mehrwertsteuer.	Bestell-Nr.
CT-W	35,90	500312
SB-verpackt	42,72	

* Unverbindliche Preisempfehlung des Herstellers. Preise des Händlers können abweichen.
Zzgl. Mehrwertsteuer.
Inkl. Mehrwertsteuer.

CT Absaugmobile ab Seite 296





Für den großen Arbeitsbereich.

- ▶ Hohe Flexibilität, mehr Sicherheit, keine Stolperfallen
- ▶ Für den Einsatz mit CT/SRM Absaugmobilen
- ▶ Integrierte Druckluft- und Elektroleitungen zum Anschluss an EAA und CT
- ▶ Spart Zeit, Wege und Platz – steigert Wirtschaftlichkeit

Technische Daten	ASA 5000	ASA 6000
Länge Anschlussleitungen (m)	3	3
Ausladung (m)	2 x 2,5	2 x 3
Nutzungsbereich (m ²)	39 – 58	56 – 84
Gewicht (kg)	92	105
Schwenkbereich (°)	39 – 58	56 – 84



Lieferumfang	UVP €*	Bestell-Nr.
ohne Elemente zur Wandbefestigung, Doppelgelenkarm mit Wandkonsole, im Karton		
ASA 5000 CT/SR-EU Kabelkanal	2.586,00 3.077,34	583867
ASA 6000 CT/SR-EU Kabelkanal	2.704,00 3.217,76	583868
ASA 5000 TURBO-EU	2.528,00 3.008,32	583856
ASA 6000 TURBO-EU	2.645,00 3.147,55	583857

* Unverbindliche Preisempfehlung des Herstellers. Preise des Händlers können abweichen.
Zzgl. Mehrwertsteuer.
Inkl. Mehrwertsteuer.

Systemzubehör
ab Seite 401

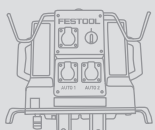

Arbeitsplatzwechsel leicht gemacht.

Absaugarme kommen dort zum Einsatz, wo flexible Arbeitsplätze notwendig sind – oder wo man einen größeren Aktionsradius benötigt. Ohne Stolperfallen bringen sie die Energieversorgung und Absaugung dort hin, wo sie gebraucht wird. Sparen Sie so Wegezeiten und schaffen Sie sich mehr Platz in der Werkstatt.

Arbeitsplatz organisieren

Energie-/Absaugampeln EAA CT/SR



EAA



Durchdacht bis ins Detail.

Die EAA, mit manuell bzw. automatisch zu betätigenden Schiebern für den Einsatz mit CT Absaugmobilen oder der Zentralabsaugung TURBO II, erspart dem Anwender lästige Handgriffe und Wege. Das sorgt für eine optimale Absaugung. Elektro- und Druckluftwerkzeuge sind jederzeit einsatz- und griffbereit.

Für mehr Bewegungsfreiheit.

- ▶ Durch manuelle bzw. automatische Schieberbetätigung wird die Absaugleistung dort bereitgestellt, wo ein Elektro- und/oder Druckluftwerkzeug in Betrieb ist
- ▶ Flexibel – die EAA kann an Decke, Wand oder Absaugarm montiert werden
- ▶ Ständige Einsatzbereitschaft von bis zu 2 Elektro- und/oder Druckluftwerkzeugen (abhängig von Version EW/DW)
- ▶ Mehr Sicherheit und Ordnung – in den Schlauchhaltern auf der Rückseite der EAA können zwei Schläuche sauber abgelegt werden

Technische Daten

	EAA EW CT/SRM/M	EAA EW/DW CT/SRM/M	EAA EW/DW TURBO/A
Abmessungen (L x B x H) (mm)	506 x 580 x 367	516 x 580 x 367	516 x 580 x 367
Druckbereich (bar)	4 – 8	4 – 8	4 – 8
Gewicht (kg)	10,2	13	13,8



Lieferumfang	UVP €*	Bestell-Nr.
2 x Schleifpapierhalter, Energie-/Absaugampel mit 3 x 230 V Anschlüssen, im Karton		
EAA EW CT/SRM/M-EU	1.350,00 1.606,50	583820
EAA EW/DW CT/SRM/M-EU	1.598,00 1.901,62	583821
EAA EW/DW TURBO/A-EU	2.026,00 2.410,94	583831

* Unverbindliche Preisempfehlung des Herstellers. Preise des Händlers können abweichen.
Zzgl. Mehrwertsteuer.
Inkl. Mehrwertsteuer.

Systemzubehör
ab Seite 401

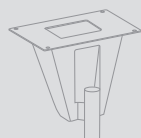



WCR 1000



Mobilität auf kleinstem Raum.

- ▶ Kompakt und mobil arbeiten – das WCR kann mit jedem Festool Absaugmobil mit integriertem Sys-Doc (außer CTL MINI/MIDI) gekoppelt werden
- ▶ Flexible Ausstattung – Haken zur Aufnahme von zwei Maschinen mit Absaugschläuchen, Universalhalter, Ablagefach sowie eine drehbare Ablage für Kleinteile
- ▶ Individuell erweiterbar – Lochblech und Profilnut können mit zusätzlichen Ablagen, Haken und Halterungen ausgestattet werden
- ▶ Rückenschonend arbeiten – einfache Höhenanpassung von Workcenter, Haken und Ablagen

Technische Daten

Länge (mm)	1.050
Breite (mm)	362
Höhe verstellbar (mm)	545 – 785
Größe quadratisches Lochbild (mm)	9,2 x 9,2
Lochinnenabstand quadratisches Lochbild (mm)	38
Gewicht (kg)	10,2

Lieferumfang	UVP €*	Bestell-Nr.
WCR 1000	389,20	497471
2 x Lochwände mit quadratischer Lochung, 6 x Standardhaken (125 mm lang), Plateau, Ablagewanne, Ablageboden für Lochwand, doppelter Werkzeughaken, Universalhaken, Systaineraufnahme, im Karton	463,15	

* Unverbindliche Preisempfehlung des Herstellers. Preise des Händlers können abweichen.
Zzgl. Mehrwertsteuer.
Inkl. Mehrwertsteuer.

Systemzubehör
ab Seite 404



Individuell ausrüstbar.

SYSTEMAINER der Größen 1 bis 4 oder SORTAINER können in das Workcenter integriert werden.

Arbeitsplatz organisieren

Multifunktionshocker MFH 1000
und Universalcenter UCR 1000

MFH 1000 /
UCR 1000



Cleverer, mobiler Ordnungshelfer.

Abschließbare, vollausziehbare Schublade – für Zubehör, Arbeitsmittel und persönliche Wertgegenstände.



Beweglich sitzen, effizient arbeiten.

- ▶ Multifunktionshocker MFH 1000 + Workcenter WCR 1000 = Universalcenter UCR 1000
- ▶ Mit dem Universalcenter UCR 1000 mobil arbeiten und alle Vorteile des Workcenter WCR 1000 nutzen
- ▶ Angenehmes Arbeiten – ohne das Workcenter WCR ist der Multifunktionshocker MFH 1000 eine stabile, bequeme Sitzgelegenheit
- ▶ Gut organisiert – Haken und Ablagen sorgen für schnellen Zugriff auf Maschinen, Zubehör und Arbeitsmittel

Technische Daten	MFH 1000	UCR 1000
Länge (mm)		695
Abmessungen (L x B x H) (mm)	695 x 436 x 524	
Breite (mm)		436
Rollenbreite (mm)	32	32
Höhe verstellbar (mm)		1.031 – 1.271
Rollen-Ø (mm)	100	100
Größe quadratisches Lochbild (mm)	9,2 x 9,2	9,2 x 9,2
Lochinnenabstand quadratisches Lochbild (mm)	38,1	38,1
Gewicht (kg)	27	37

Lieferumfang	UVP €* im Karton	Bestell-Nr.
MFH 1000	322,00	498967
Montagesatz, Sitzkissen MFH 1000 SK	383,18	
UCR 1000	678,10	498966
Multifunktionshocker MFH 1000 (ohne Sitzkissen), Workcenter WCR 1000	806,94	

* Unverbindliche Preisempfehlung des Herstellers. Preise des Händlers können abweichen.
Zzgl. Mehrwertsteuer.
Inkl. Mehrwertsteuer.

Systemzubehör
ab Seite 404





TC 3000/2

Flexibilität plus Arbeitsfläche.

- ▶ Vorteilhafte Ordnung – Werkzeuge, Material und Absaugmobil sind immer aufgeräumt und griffbereit
- ▶ Mobile Ausrüstung – einfacher Transport zwischen verschiedenen Einsatzorten in der Werkstatt
- ▶ Fester Halt – das Absaugmobil ist durch das Sauger-Dock gesichert
- ▶ Mehr Platz – Geräte- und Schlauchhalter halten die Ablage für die Arbeitsmittel frei



Technische Daten

Abmessungen (L x B x H) (mm)	470 x 1.070 x 960
Ablagefläche (mm)	460 x 990
Arbeitshöhe Ablagefläche (mm)	925
Gewicht (kg)	43



Lieferumfang	UVP €* 642,90	Bestell-Nr. 583881
TC 3000/2	765,05	
Antirutschmatte, Schlauchhalter, im Karton		

* Unverbindliche Preisempfehlung des Herstellers. Preise des Händlers können abweichen.
Zzgl. Mehrwertsteuer.
Inkl. Mehrwertsteuer.

Systemzubehör
ab Seite 405

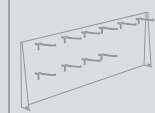

Sicherheit inklusive.

Abschließbares Schrankteil für SYSTAINER bis Größe 3 für die Aufbewahrung von Maschinen und Zubehör.

Arbeitsplatz organisieren

Baustellenradios SYSROCK BR 10



SYSROCK BR 10



Leicht, kompakt, leistungsstark.

Das Baustellenradio SYSROCK passt auf jede Fensterbank und vereint kompakte Abmessungen und niedriges Gewicht mit perfektem Klang. Und dank Bluetooth-Schnittstelle und integrierter Freisprechfunktion können Sie neben Ihren bevorzugten Radiosendern auch die Lieblingstitel von Ihrem Smartphone in SYSROCK Klangqualität hören.

Klingt immer gut. Beim Arbeiten. Und beim Telefonieren.

- ▶ Vielfältige Empfangs- und Wiedergabemöglichkeiten durch Bluetooth- und AUX-IN-Schnittstelle – als Analog- oder Digitalradio erhältlich
- ▶ Integrierte USB Schnittstelle zum Laden von externen Geräten wie mobile Devices (bei BR 10 DAB+)
- ▶ Exzellenter Klang im kompakten, modernen und robusten Design
- ▶ Intuitive Bedienung durch große Tasten und beleuchtetes LCD-Display

Technische Daten

	BR 10 DAB+	BR 10
Radio-Empfang	DAB+	FM
Frequenzbereich FM (UKW) (MHz)	87,5 – 108	87,5 – 108
Lautsprecher output (W)	10	10
Betrieb mit Festool Schiebe-Akkupacks (V)	10,8 – 18	10,8 – 18
Anzahl Senderspeicher (Stück)	4	4
AUX-IN (mm)	3,5	3,5
Bluetooth-Standard	4,1	4,1
USB-Ausgang	5V/1A	
Abmessungen (L x B x H) (mm)	95 x 102 x 149	94 x 102 x 149
Gewicht (kg)	0,7	0,7



Lieferumfang

	UVP €*	Bestell-Nr.
in Tasche		
BR 10 DAB+ DAB+ Digitalradio	170,00 202,30	202111
BR 10 FM-Radio	134,00 159,46	200183

* Unverbindliche Preisempfehlung des Herstellers. Preise des Händlers können abweichen.
Zzgl. Mehrwertsteuer.
Inkl. Mehrwertsteuer.



SYS-PowerHub



Die erste Kabeltrommel mit Ecken und Kanten. Und System.

- ▶ Die Kabeltrommel im Systainerformat: Das fest angeschlossene, 10 m lange Anschlusskabel wird zum Transport bequem im Innenraum verstaut. Zusätzlich bietet der SYS-PowerHub noch Raum für benötigte Akkupacks oder Kleinteile
- ▶ Versorgt gleichzeitig bis zu vier Elektrowerkzeuge mit Strom. Bei Bedarf kann innen zusätzlich ein Mobiltelefon oder Tablet geschützt geladen werden
- ▶ Dank zwei Kabelauslässen kann der SYS-PowerHub auch im geschlossenen Zustand mit anderen Systainern gekoppelt werden
- ▶ Am Stromnetz angeschlossen, signalisiert die rote Leuchte an der Vorderseite Einsatzbereitschaft

Technische Daten

Schutzklasse	IP44
Kabellänge (m)	10
Leistungsaufnahme (W)	2.500
Anzahl Steckdosen	5
Abmessungen (L x B x H) (mm)	396 x 296 x 157,5
Gewicht (kg)	4,2

Lieferumfang	UVP €*	Bestell-Nr.
SYS-PH	155,30	200231
im SYSTAINER SYS 2 T-LOC	184,81	

Eine völlig neue Generation Stromverteiler.

Der neue SYS-PowerHub verbindet alle Vorteile einer herkömmlichen Kabeltrommel mit den Vorteilen des Festool Systainer-Systems. Mit seinem 10 m langen Kabel und vier außen angebrachten Steckdosen bietet er die Unabhängigkeit, die Sie für den Anschluss Ihrer Elektrogeräte brauchen.

* Unverbindliche Preisempfehlung des Herstellers. Preise des Händlers können abweichen.
Zzgl. Mehrwertsteuer.
Inkl. Mehrwertsteuer.

Arbeitsplatz organisieren

SYSTAINER T-LOC, SORTAINER, SYS-ToolBox

Einfach ordentlicher, einfach übersichtlicher, einfach besser organisiert.

Die Festool SYSTAINER und SORTAINER.

SYSTAINER/SORTAINER – stapelbar, koppelbar, extrem robust und fast nicht kaputt zu kriegen.

Maschinen, Zubehör und Verbrauchsmaterial sind vor Staub, Spritzwasser, extremen Temperaturunterschieden und Stößen geschützt. Alles ist übersichtlich verstaut und leicht zu transportieren – mit dem einschiebbaren Zusatzgriff (Zubehör) für die Größen 1 und 2 ist der SYS T-LOC sogar hochkant tragbar.

SYS-ToolBox – der offene SYSTAINER für schnellen Zugriff.

Die robuste Bauweise aus hochwertigem Kunststoff sorgt für eine Tragkraft von bis zu 7 kg. Zwei geräumige Fächer schaffen Ordnung und von oben ist ein schneller Zugriff auf Handwerkszeug, Verbrauchsmaterial oder Zubehör möglich.

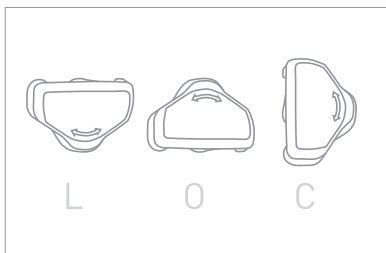

Vereint drei Funktionen.

Das zentrale Bedienelement der SYSTAINER: Schließen, Öffnen, Koppeln mit nur einem Dreh.



Sicher gekoppelt.

Im Systainer-Verbund oder in Kombination mit Absaugmobil, Systainer-Port und Workcenter WCR.



Einfach geöffnet.

Der neue SYSTAINER T-LOC kann immer geöffnet werden, auch ohne zu Entkoppeln.



Alles im Blick – die Schubladen der SORTAINER bieten viel Platz für Kleinteile.

1. Übersichtlich durch individuelle Einteilung und zusätzliche Beschriftungsmöglichkeit.
2. Von links oder von rechts. Den schnellen Zugang auf den Inhalt ermöglicht der beidseitige Zugriff auf die Schubladen.
3. Versehentliches Herausziehen der Schubladen wird durch die Ausziehsperre und Einzelverriegelung verhindert.
4. Mit der Auswahl an verschiedenen Größen und dem modularen Schubladensystem ist für jede Anforderung der richtige SORTAINER dabei.





Gut für eine schnelle Beförderung.

Alles an seinem Platz und jederzeit zur Hand. Der Systainer-Port, das Rollbrett und der Systainer-transporter SYS-Roll sorgen für mehr Mobilität am Arbeitsplatz und auf Montage.



Wie viele SYSTAINER passen in einen SYS-PORT? Kombinationsmöglichkeiten

Systainer-Größe	SYS-PORT 500/2						SYS-PORT 1000/2																																			
	Anzahl SYSTAINER						Anzahl SYSTAINER																																			
Variante	1	2	3	4	5	6	1	2	3	4	5	6	7	8	9	10	11	12	13	14	15	16	17	18	19	20	21	22	23	24	25	26	27	28	29	30	31	32	33			
SYS 1 T-LOC/DF*	3	2	1				8	6	6	5	5	4	4	3	3	3	3	2	2	2	2	2	1	1	1														2	4	1	1
SYS 2 T-LOC/DF*		1	2	1				1	2	1	1	2	3		1	2	4					2	3	1	1	2	3	4	5												2	
SYS 3 T-LOC/DF*			1	1					1		1	2	1	1	2			3				2	1	2		3	1	1		4	1	1								2		
SYS 4 T-LOC					1					1		1		1		1					2		1	2		1	1					2						1		1		
SYS 5 T-LOC																																					1	1	2	1	1	
Notwendige Auszüge**	3	3	2	2	2	1	8	7	7	7	6	6	6	6	5	6	6	5	5	5	5	6	5	4	5	5	4	3	4	4	4	5	5	4	3	4	5	2	3	3	4	

* DF = Deckelfach ** Im Lieferumfang des SYS-PORT 500/2 befinden sich 3 Auszüge, im SYS-PORT 1000/2 sind es 5 Auszüge

Von Werkzeug bis Kleinteil. Von Werkstatt bis Montage.

	SYSTAINER 1-5 SYS-MFT SYS-Combi	SORTAINER	SYS-ToolBox SYS-Storage- Box	MAXI- SYSTAINER	MIDI- SYSTAINER	MINI- SYSTAINER	SYS-Roll	SYS-Cart	Systainer-Port SYS Auszug
Ordnen/Aufbewahren									
Maschinen	1)	2)		1)					3)
Kleinteile	1)					1)			3)
Schleifmittel	1)								3)
Kartuschen	1)								3)
Handwerkzeug	1)								3)
Kombinieren									
SYSTAINER 1-5									
SORTAINER									
SYS-ToolBox I/II									
MAXI-SYSTAINER									
MIDI-SYSTAINER									
MINI-SYSTAINER									
SYS-Roll									
SYS-Cart									
Systainer-Port									
CT-Absaugmobile									
Einsatz/Transport									
Werkstatt									
Baustelle									

● sehr gut geeignet ● gut geeignet ○ geeignet 1) in Verbindung mit Einlage 2) nur bei Sys 3-Sort/4 3) in Verbindung mit geeignetem SYSTAINER oder SORTAINER

Das Festool System.

Weil's besser wird, wenn's wirklich passt: Mindestens genauso wichtig wie ein präzise arbeitendes Elektrowerkzeug ist die Organisation des Arbeitsplatzes. Denn letztendlich versteckt sich dahinter ein nahezu unerschöpfliches Potenzial. Genau darum steht das Festool System immer auch für ein Plus an Ordnung und Organisation.



Arbeitsplatz organisieren

Zubehör und Verbrauchsmaterial

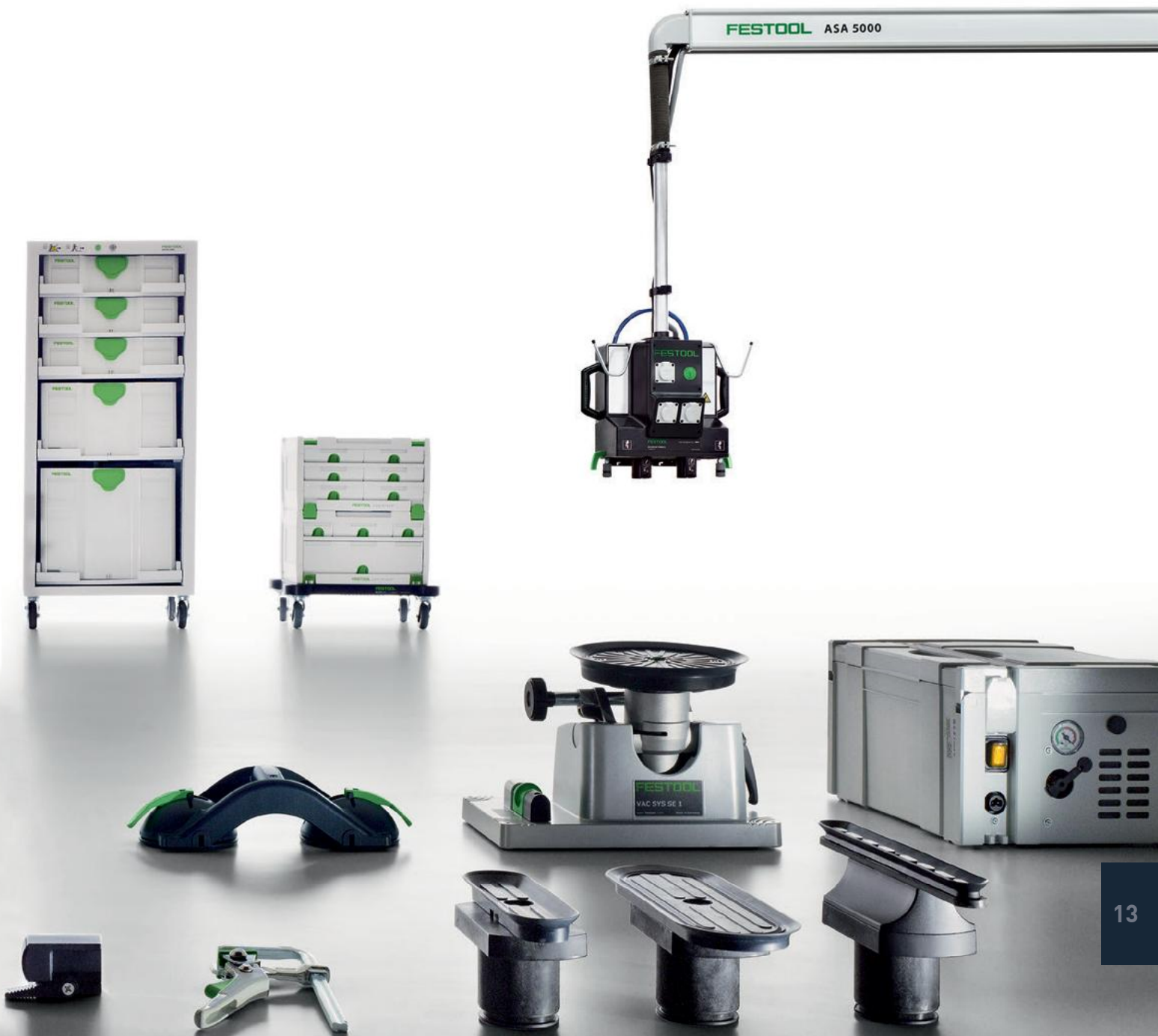

Arbeitsplatz organisieren

Systemzubehör

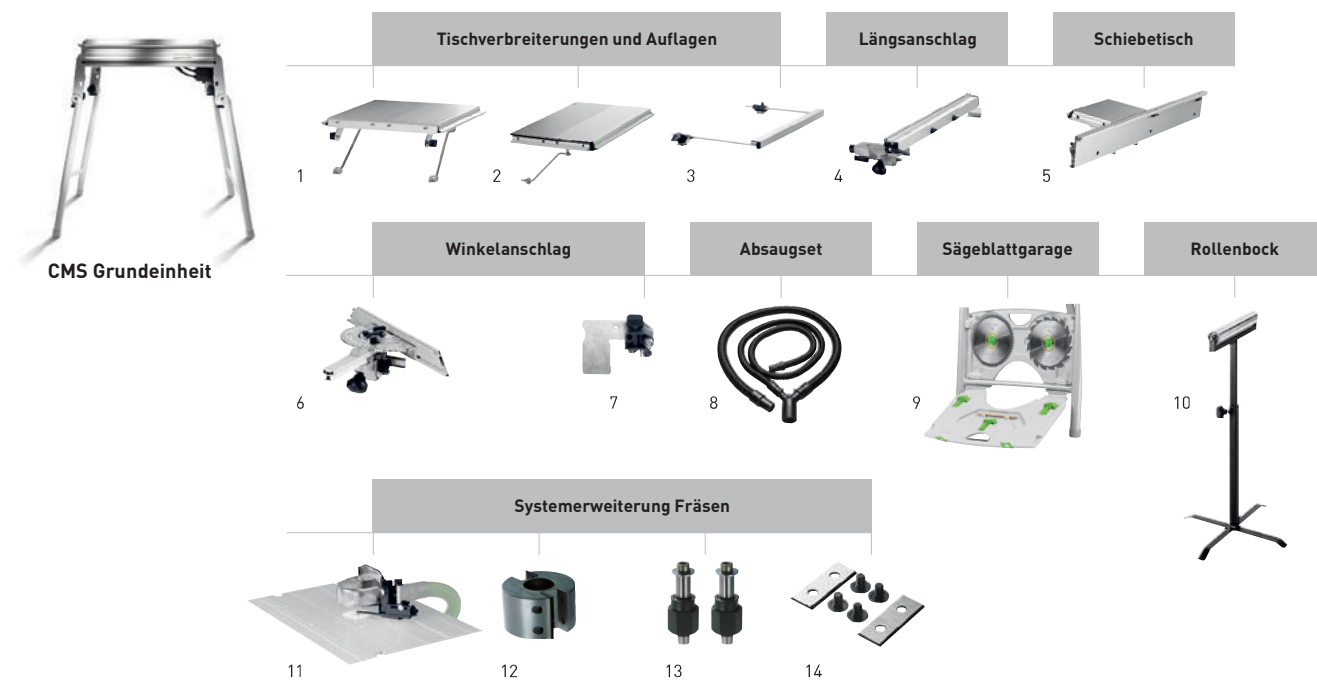

Zubehör für Compact Modul System CMS

Bezeichnung	Erläuterung	UVP €*	Bestell-Nr.
1 Tischverlängerung VL	für CS 50, CMS-GE, einfacher Anbau, abklappbar, zur Auflage langer Werkstücke beim Sägen auf Breite, vergrößert die Auflagefläche um 405 mm, Abmessung Länge x Breite 375 x 454 mm, im Karton	204,70 243,59	492092
2 Tischverbreiterung VB-CMS	für CMS-GE, mit justierbarer Maßskala, vergrößert die Auflagefläche um 410 mm, Schnittbreite 570 mm, Abmessung Länge x Breite 664 x 438 mm, im Karton	263,30 313,33	493822
3 Auflage AF	für CS 50, CMS-GE, beidseitig einsetzbare Auflage, stützt Werkstücke beim Kappschnitt ab, vergrößert die Auflagefläche um 300 mm, Abmessung Länge x Breite 662 x 390 mm, im Karton	87,90 104,60	492242
4 Längsanschlag LA-CS 50/CMS	für CS 50, CMS-GE, mit Feineinstellung und gegenüberliegender Klemmung, von vorne bedienbar, mit umsetzbarem Anschlagprofil für präzise und sichere Längsschnitte, im Karton	212,00 252,28	492095
5 Schiebetisch ST	für CS 50, CMS-GE, Max. Schnittbreite beim Kappschnitt 830 mm, im Karton	292,40 347,96	492100
6 Winkelanschlag WA	für CS 70, CS 50, CMS-GE, zum Arbeiten mit 2 Anschlägen, im Karton	142,60 169,69	488451
7 Anschlagreiter WA-AR	für CS 50, CS 70, zum Anschlagen von Werkstücken am Winkelanschlag WA, SB-verpackt	31,60 37,60	491712
8 Absaug-Set CS 70 AB	für CT/CTM, bestehend aus: Saugschlauch D27x2,0 m, Saugschlauch D36x1,0 m, Y-Anschlussstück, kann mit Basis, CS 70, CS 50 und CMS verwendet werden, Absaugung mit MINI / MIDI nur in Verbindung mit dem Adapterschlauch 499196 möglich, Durchmesser 27/36 mm, im Karton	89,30 106,27	488292
Adapterschlauch AD-D36/CS50/CS70/CMS	für CS 50, CS 70, CMS, 0,5 m Schlauch D36 mit zwei Drehausgleichen und Verbindungsmuffe Antistatik D50/D50 VM-AS, für Y-Anschlussstück in Verbindung mit CTL MINI/MIDI, Durchmesser min. 36 mm, im Karton	33,50 39,87	499196
9 Sägeblattgarage SGA	für CS 50, CMS-GE, zur sicheren und platzsparenden Aufbewahrung von bis zu 4 Sägeblättern (max. Durchmesser 190 mm) und 3 x Splitterschutz (nicht im Lieferumfang), im Karton	42,70 50,81	492228
10 Rollenbock RB	für alle Halbstationären Geräte (CS/KS/CMS), einsetzbar mit CS 50, CS 70, CB 120, System Basis Plus, CMS-GE, Multifunktions Tisch, zum Auflegen langer Werkstücke bei Längs- und Querschnitten, Fräs- und Schleifarbeiten, Höhe verstellbar 630 – 1.000 mm, im Karton	156,00 185,64	488711
11 Bogenfräshaube BF-OF-CMS	für CMS-OF 1010, für CMS-OF 1400/OF 2000/OF 2200, Schutz- und Absaughaube, Anschluss Staubabsaugung Ø 27/36 mm, im Karton	53,90 64,14	494643
12 Falzkopf FK D 50x30	für CMS-OF, für den Einsatz mit Frässpindeln, Durchmesser 50 mm, SB-verpackt	112,70 134,11	489284
13 Frässpindel ASL20/OF1400-OF2200	für CMS-OF 1400/OF 2000/OF 2200, für den Einsatz des Falzkopfs Basis FK D 50x30 bei Basis 6 A und CMS-OF, SB-verpackt	42,90 51,05	490131
Frässpindel ASL20/OF1010	für CMS-OF, für den Einsatz des Falzkopfs Basis FK D 50x30 bei Basis 5 A und CMS-OF 1010, SB-verpackt	36,20 43,08	489285
14 Wendeplatte WP 30x12x1,5	für Falzkopf, Packungsinhalt 2 Stück, SB-verpackt	22,80 27,13	489286



Zubehör für Multifunktionsstisch MFT 3

Bezeichnung	Erläuterung	UVP €*	Bestell-Nr.
1 Querstrebe MFT 3-QT	zur zusätzlichen Stabilisierung des MFT 3, Packungsinhalt 2 Stück, Durchmesser 20 mm, im Karton	88,10 104,84	495502
2 Spannelemente MFT-SP	für MFT, zur sicheren und exakten Fixierung des Werkstücks (sägen, schleifen, fräsen, bohren...), Packungsinhalt 2 Stück, SB-verpackt	90,50 107,70	488030
3 Schraubzwinde FSZ 120	für FS/2, MFT, Ganzstahlausführung, Spannweite 120 mm, Packungsinhalt 2 Stück, SB-verpackt	36,00 42,84	489570
Schraubzwinde FSZ 300	für FS/2, MFT, Ganzstahlausführung, Spannweite 300 mm, Packungsinhalt 2 Stück, SB-verpackt	44,30 52,72	489571
4 Hebelzwinde FS-HZ 160	für FS/2, MFT, Ganzstahlausführung, Spannweite 160 mm, SB-verpackt	49,60 59,02	491594
5 Verlängerung MFT 3-VL	für MFT 3, Klappbeine, Sicherheits-Hauptschalter, Kabel und Steckdose, im Karton	447,80 532,88	495510
6 Verbindungsstück VS	zum Anbau des FST 660/85 oder MFT 800 an Basis Plus, zum Verbinden mehrere MFT 3, SB-verpackt	13,00 15,47	484455
7 Adapter VAC SYS AD MFT 3	für VAC SYS SE 1, VAC SYS SE 2, um die VAC SYS Spanneinheit mit dem MFT 3 zu verbinden, im Karton	219,70 261,44	494977

Arbeitsplatz organisieren

Systemzubehör



VAC SYS



Zubehör für Vakuum-Spannsystem VAC SYS

Bezeichnung	Erläuterung	UVP €*	Bestell-Nr.
1 Vakuumenteller VAC SYS VT 200x60	für VAC SYS SE 1, VAC SYS SE 2, Tellerabmessung 200 x 60 mm, im Karton	77,50 92,23	580064
2 Vakuumenteller VAC SYS VT 277x32	für VAC SYS SE 1, VAC SYS SE 2, Tellerabmessung 277 x 32 mm, im Karton	115,50 137,45	580065
3 Vakuumenteller VAC SYS VT 275x100	für VAC SYS SE 1, VAC SYS SE 2, Tellerabmessung 275 x 10 mm, im Karton	90,90 108,17	580066
4 Vakuumenteller VAC SYS VT D 215	für VAC SYS SE 1, VAC SYS SE 2, Durchmesser 215 mm, im Karton	90,90 108,17	580067
5 Vakuumpumpe VAC SYS VP	Leistungsaufnahme bei 50 Hz min. 160 W, Leistungsaufnahme bei 50 Hz max. 200 W, Leistungsaufnahme bei 50 Hz 160 – 200 W, Leistungsaufnahme bei 60 Hz 200 – 230 W, Pumpenleistung bei 50 Hz 2,7 m³/h, Pumpenleistung bei 60 Hz 3,5 m³/h, Mindestvakuum ≥ 81%/ ≥ 810, Gewicht 8 kg, im Karton	621,00 738,99	580060
6 Adapter VAC SYS AD MFT 3	für VAC SYS SE 1, VAC SYS SE 2, um die VAC SYS Spanneinheit mit dem MFT 3 zu verbinden, im Karton	219,70 261,44	494977
7 Fußventil VAC SYS FV	für VAC SYS SE 1 oder in Kombination der VAC SYS SE 1 mit dem VAC SYS SE 2, zum Entlüften des Vakuumentellers, im Karton	84,80 100,91	580063
8 Vakuumschlauch D 16 x 5m VAC SYS	für VAC SYS Set SE 1 und VAC SYS SE2, zur Verlängerung, Länge 5 m, im Karton	84,80 100,91 16,96 / 1 m 20,18 / 1 m	495293
9 Vakuumeinheit VAC SYS SE 2	Verbindungsstück, Vakuumenteller VAC SYS VT 275 x 100 mm, Vakuumschlauch, Leistungsaufnahme bei 50 Hz min. 160 W, Leistungsaufnahme bei 50 Hz max. 200 W, Leistungsaufnahme bei 50 Hz 160 – 200 W, Leistungsaufnahme bei 60 Hz 200 – 230 W, Pumpenleistung bei 50 Hz 2,7 m³/h, Pumpenleistung bei 60 Hz 3,5 m³/h, Mindestvakuum ≥ 81%/ ≥ 810, Gewicht 8 kg, im SYSTAINER SYS 4	509,00 605,71	580062
10 Zubehör-Systainer VAC SYS VT Sort	für VAC SYS SE 1, VAC SYS SE 2 VAC SYS VT 200x60, VAC SYS VT 277x32, Vakuumenteller VAC SYS VT 275 x 100 mm, bietet zudem Platz für VAC SYS VT D 215, im SYSTAINER SYS 3	305,20 363,19	495294

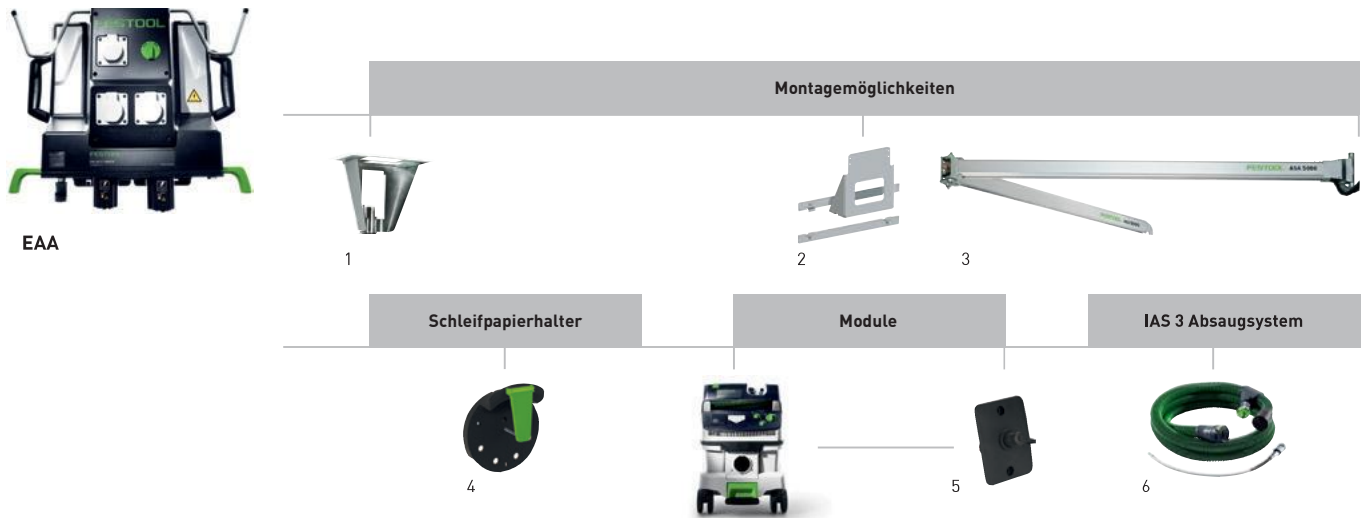

Zubehör für Absaugarme ASA, Energie-/Absaugampeln EAA

Bezeichnung	Erläuterung	UVP €*	Bestell-Nr.
1 Deckenmontage EAA-D-EU	für Energie-/Absaugampel (Modell ab 2009)Kabelsätze 2,5 m, Druckluftschlauch 2,5 m, Halterung, Al-Rohr (1310 mm) mit Anschlussmuffe, im Karton	389,00 462,91	495890
2 Wandmontage EAA-W-EU	für Energie-/Absaugampel (Modell ab 2009)Kabelsätze 4 m, Druckluftschlauch 4 m, Al-Rohr (350 mm) mit Anschlussmuffe, Montagesatz für Energie-/Absaugampel, im Karton	287,30 341,89	495889
3 Absaugarm ASA 5000 CT/SR-EU	für CT-Absaugmobile und SRM-Sauger, ohne Elemente zur Wandbefestigung, Kabelkanal, Doppelgelenkarm mit Wandkonsole, Länge Anschlussleitungen 3 m, Ausladung 2 x 2,5 m, Nutzungsbereich 39 – 58 m², Gewicht 92 kg, Schwenkbereich 39 – 58°, im Karton	2.586,00 3.077,34	583867
Absaugarm ASA 6000 CT/SR-EU	für CT-Absaugmobile und SRM-Sauger, Doppelgelenkarm mit Wandkonsole, Kabelkanal, ohne Elemente zur Wandbefestigung, Länge Anschlussleitungen 3 m, Ausladung 2 x 3 m, Nutzungsbereich 56 – 84 m², Gewicht 105 kg, Schwenkbereich 56 – 84°, im Karton	2.704,00 3.217,76	583868
4 Schleifpapierhalter SH-EAA	ohne Befestigungsmaterial, für Schleifmittel bis Ø 150 mm, im Karton	24,80 29,51	496044
5 Modul Energieampel EAA CT 26/36/48	für CT 26/36/48, zum Verbinden eines CT-Absaugmobils mit der Energieampel bzw. Absaugarm, nicht in LE-Ausführung erforderlich, im Karton	61,70 73,42	496143
6 IAS 3 Schlauch	siehe Seite 124		

Arbeitsplatz organisieren

Systemzubehör



FS/2

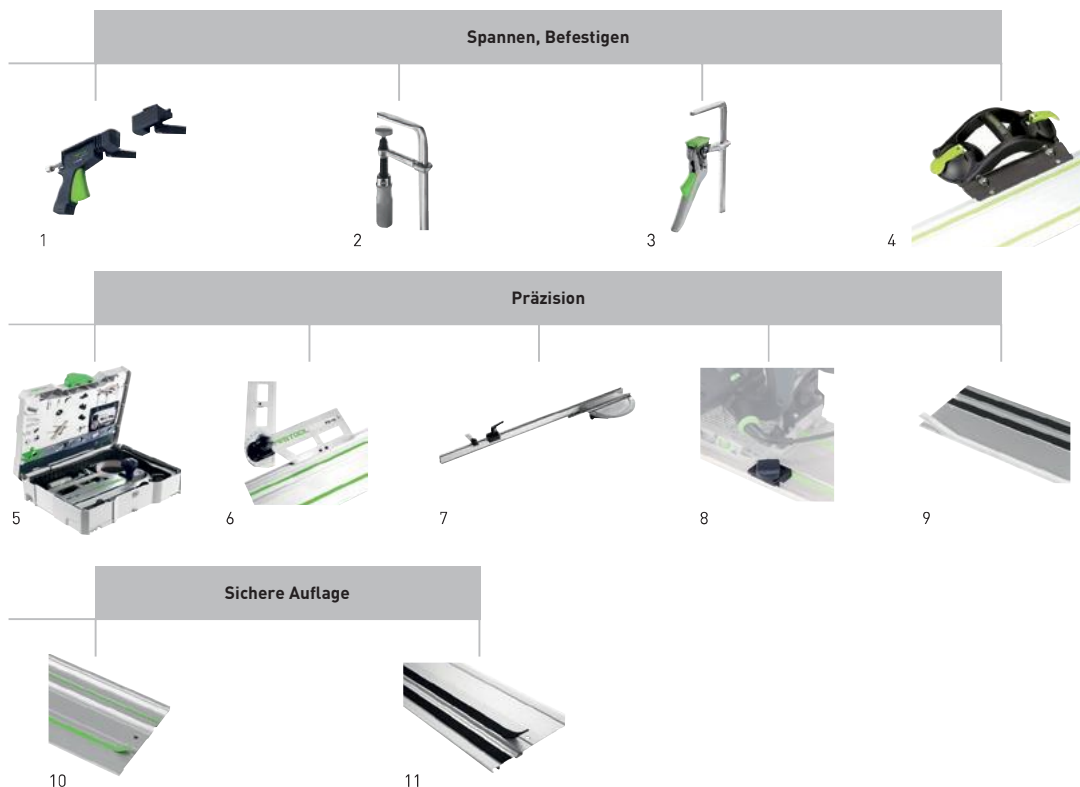

Zubehör für Führungsschiene FS/2

Bezeichnung	Erläuterung	UVP €*	Bestell-Nr.
1 Schnellspanner FS-RAPID/R	zum Spannen und Positionieren der Festool Führungsschiene FS und FS/2, Spannbacken, Festbacken, SB-verpackt	42,90 51,05	489790
Schnellspanner FS-RAPID/L	für den Einsatz von SSU 200, IS 330 mit Führungsschiene, zum Spannen und Positionieren der Führungsschiene FS, FS/2 und GRP/2, Festbacken, Spannbacken, SB-verpackt	42,90 51,05	768116
2 Schraubzwinde FSZ 120	für FS/2, MFT, Ganzstahlausführung, Spannweite 120 mm, Packungsinhalt 2 Stück, SB-verpackt	36,00 42,84	489570
Schraubzwinde FSZ 300	für FS/2, MFT, Ganzstahlausführung, Spannweite 300 mm, Packungsinhalt 2 Stück, SB-verpackt	44,30 52,72	489571
3 Hebelzwinde FS-HZ 160	für FS/2, MFT, Ganzstahlausführung, Spannweite 160 mm, SB-verpackt	49,60 59,02	491594
4 Doppelsaugheber GECKO DOSH	siehe Seite 385		
Adapter DOSH-FSAD	Adapter zum Befestigen der Führungsschiene FS/2 am Doppelsaugheber GECKO, SB-verpackt	19,70 23,44	492616
5 Zubehör-Set FS-SYS/2	Schraubzwinde FSZ 120, Abweiser FS-AW, Kombischmiege FS-KS, Rückschlagstopp FS-RSP, 2 Verbindungsstücke FSV, Splitterschutz FS-SP 1400, im SYSTAINER SYS 1 T-LOC	159,00 189,21	497657
6 Kombischmiege FS-KS	für FS/2, für Winkelschnitte mit der Führungsschiene zwischen 0° und 180°, SB-verpackt	87,50 104,13	491588
7 Winkelanschlag FS-AG-2	für FS/2 und GRP/2, für winkeltgerechte Schnitte in Verbindung mit Führungsschiene, im Karton	122,30 145,54	768168
8 Rückschlagstopp FS-RSP	für TS 55, TS 55 R, TSC 55, TS 75, HKC 55, HK 55, ATF 55, AP 55, AT 65, AP 65, AP 85, auch als Führungsbegrenzung einsetzbar, dient als hintere und vordere Stopp-Position auf Führungsschiene FS/2, SB-verpackt	15,40 18,33	491582
9 Splitterschutz FS-SP 1400/T	Ersatz-Splitterschutz für Führungsschiene FS und FS/2, transparent, SB-verpackt	10,50 12,50	495207
Splitterschutz FS-SP 5000/T	Ersatz-Splitterschutz für Führungsschiene FS und FS/2, transparent, Länge 5.000 mm, SB-verpackt	25,60 30,46	495209
10 Gleitbelag FS-GB 10M	Rolle mit 10 m, Ersatz-Gleitbelag für Führungsschiene FS/2, SB-verpackt	32,30 38,44	491741
11 Haftunterlage FS-HU 10M	Ersatz-Haftunterlage für Führungsschiene FS und FS/2, Rolle mit 10 m, SB-verpackt	18,10 21,54	485724

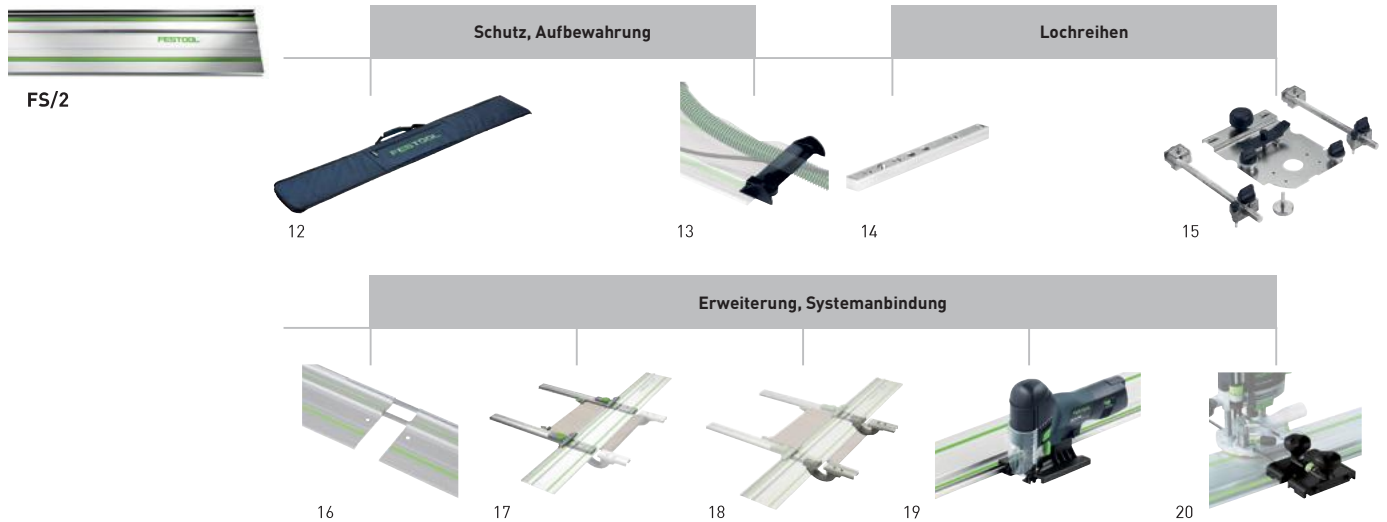

Zubehör für Führungsschiene FS/2

Bezeichnung	Erläuterung	UVP €*	Bestell-Nr.
12 Tasche FS-BAG	Tragetasche mit Schulterriemen, bis Länge FS 1400/2, im Karton	64,50 76,76	466357
13 Abweiser FS-AW	verhindert das Verhaken von Saugschlauch und Kabel am Führungsschienenende, SB-verpackt	18,80 22,37	489022
14 Längsanschlag LA-LR 32 FS	positioniert das erste Loch der Lochreihenführungsschiene mit 9,5, 16 oder 32 mm an der Werkstückkante, Packungsinhalt 2 Stück, SB-verpackt	37,60 44,74	496938
15 Lochreihensystem Zubehör für FS/2	siehe Seite 165		
16 Verbindungsstück FSV	zum Verbinden von zwei Führungsschienen für lange Werkstücke, Packungsinhalt 1 Stück, SB-verpackt	15,80 18,80	482107
17 Parallelanschlag FS-PA	für FS/2, zum Sägen auf Breite, Wiederholmaß mittels Skala und Anschlagsreiter einstellbar, werkzeuglose Montage an der Führungsschiene, Anschlaglineal mit Zusatzklemmung, Anschlagreiter, Max. Werkstückbreite 650 mm, Packungsinhalt 2 Stück, SB-verpackt	202,20 240,62	495717
18 Verlängerung FS-PA-VL	für FS/2, nur in Verbindung mit FS-PA verwendbar, Anschlaglineal, Brücke, Skala, Max. Werkstückbreite 195 mm, Max. Materialstärke 70 mm, Packungsinhalt 2 Stück, SB-verpackt	120,20 143,04	495718
19 Führungsanschlag FS-PS/PSB 300	für PS 200, PS 300, PSB 300, PS 2, zum Einsatz der Stichsägen mit dem Führungssystem FS und FS/2, SB-verpackt	14,00 16,66	490031
Adapter-Tisch ADT-PS 420	für PS 400/420, zum Einsatz der PS auf der Führungsschiene, für den Einbau in das Compact Modul System CMS, in Verbindung mit Kreisschneider KS-PS 400, SB-verpackt	14,10 16,78	497303
20 Führungsanschlätze für Oberfräsen	siehe Seite 174		

* Unverbindliche Preisempfehlung des Herstellers. Preise des Händlers können abweichen.
Zzgl. Mehrwertsteuer. Inkl. Mehrwertsteuer.

Arbeitsplatz organisieren

Systemzubehör



WCR 1000



UCR 1000



MFH 1000

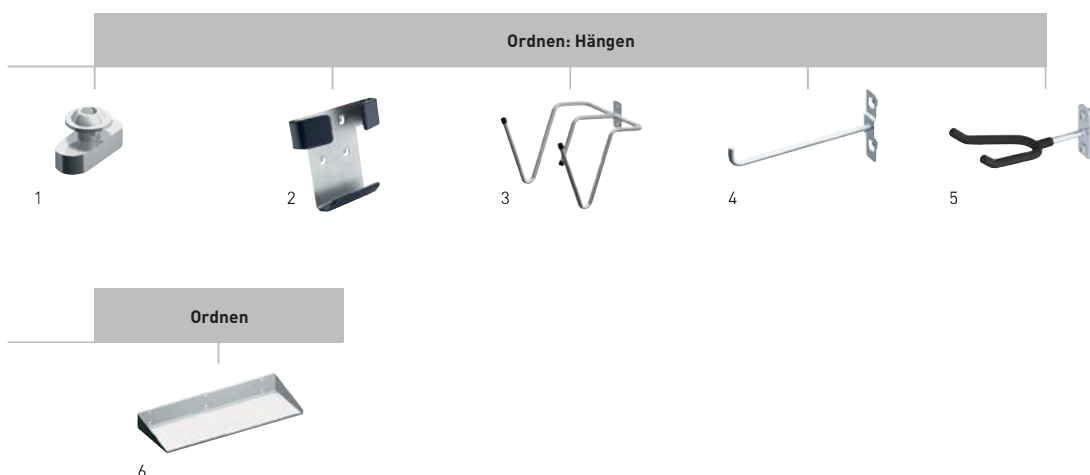

Zubehör für Workcenter WCR 1000, Universalcenter UCR 1000, Multifunktionshocker MFH 1000

Bezeichnung	Erläuterung	UVP €*	Bestell-Nr.
1 Passfeder WCR 1000 PF 2x	für WCR 1000, UCR 1000, Passfedern zur Anbringung individuellen Zubehörs in der Profil-Nut, 2x Passfeder inkl. Schrauben, im Karton	12,00 14,28	497476
2 Lochwandhaken HSK LWH HSK-A	für WCR 1000, MFH 1000, UCR 1000, zum Einhängen der Handschleifklötze HSK-A 80 x 130, HSK-A 80 x 200 und HSK-A 115 x 226, nicht für den Handschleifklotz HSK-A 80 x 400 geeignet, die Schutzbeschichtung beugt Beschädigungen vor, Abmessung Länge x Breite 38,1 x 38,1 mm, SB-verpackt	32,30 38,44	498968
3 Werkzeughaken WCR 1000 WH	für WCR 1000, UCR 1000, zum Einhängen zweier Werkzeuge, zur Nutzung als Schlauchhalter, im Karton	55,60 66,16	497474
4 Haken WCR 1000 SHQ	für WCR 1000, UCR 1000, Standardhaken zur Befestigung an der Lochwand, Packungsinhalt 6 Stück, im Karton	20,70 24,63	497475
5 Lackierpistolenhalter WCR 1000 LPH	für Workcenter WCR 1000, Halter für eine Lackierpistole, zur Montage in der Profilnut für das Workcenter WCR 1000, 2x Vierkantschraube, 2x Vierkantschraube, Abmessungen (L x B x H) 148x76x60 mm, Gewicht 0,5 kg, im Karton	25,70 30,58	498361
6 Ablageboden WCR 1000 AB	für WCR 1000, UCR 1000, großer Ablageboden zur Ablage von Kleinteilen, Schleifpapierboxen, Schraubenboxen usw., im Karton	42,40 50,46	497477



TC 3000/2

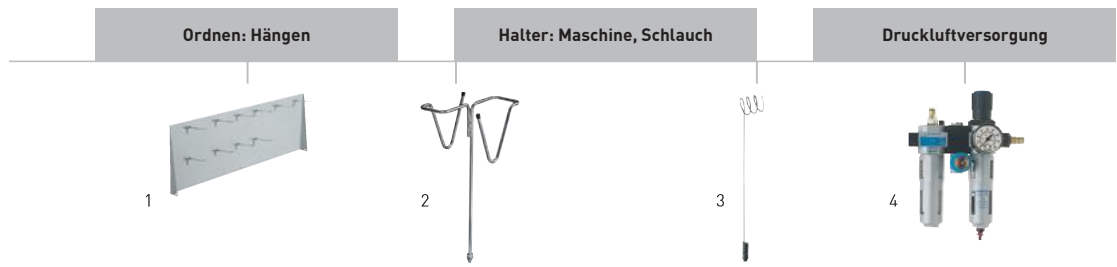









Zubehör für Toolcenter TC 3000/2



Bezeichnung	Erläuterung	UVP €*	Bestell-Nr.
1 Rückwand TC 3000 RW	für Toolcenter TC 3000, TC 3000/2 inkl. 10 Einhängehaken, Abmessung Länge x Breite 990 x 340 mm, im Karton	158,20 188,26	452986
2 Werkzeughalter WHR/D-TC	für TC 2000, TC 3000, TC 3000/2, zur sicheren und ergonomischen Ablage von bis zu zwei Elektro- oder Druckluftwerkzeugen gleichzeitig, im Karton	52,50 62,48	493415
3 Schlauchhalter TC-SH	für TC 2000, TC 3000, TC 3000/2, zur Nachrüstung TC 3000, im Karton	56,70 67,47	487304
4 Versorgungseinheit VE-TC 3000	für TC 2000, TC 3000, zur Druckluftversorgung für Absaugmobile CT 22/33 und Absauggeräte SR 151, SR 200 Baureihe in LE-Ausführung, im Karton	433,30 515,63	454808

Arbeitsplatz organisieren



Systemzubehör

SYSTAINER T-LOC		Typ	UVP €*	Bestell-Nr.
	SYSTAINER T-LOC Abdeckung für Beschriftungsfeld			
	Abmessungen (L x B x H) 396 x 296 x 105 mm, Abmessung mit Standfüßen (L x B x H) 396 x 296 x 112 mm, Innenabmessung (L x B x H) 383 x 273 x 75 mm, Gewicht 1,3 kg	SYS 1 TL	51,90 61,76	497563
	Abmessungen (L x B x H) 396 x 296 x 157,5 mm, Abmessung mit Standfüßen (L x B x H) 396 x 296 x 164,5 mm, Innenabmessung (L x B x H) 383 x 267 x 127,5 mm, Gewicht 1,5 kg	SYS 2 TL	56,50 67,24	497564
	Abmessungen (L x B x H) 396 x 296 x 210 mm, Abmessung mit Standfüßen (L x B x H) 396 x 296 x 217 mm, Innenabmessung (L x B x H) 382 x 266 x 180 mm, Gewicht 1,8 kg	SYS 3 TL	61,20 72,83	497565
	Abmessungen (L x B x H) 396 x 296 x 315 mm, Abmessung mit Standfüßen (L x B x H) 396 x 296 x 322 mm, Innenabmessung (L x B x H) 382 x 266 x 285 mm, Gewicht 2,1 kg	SYS 4 TL	65,90 78,42	497566
	Abmessungen (L x B x H) 396 x 296 x 420 mm, Abmessung mit Standfüßen (L x B x H) 396 x 296 x 427 mm, Innenabmessung (L x B x H) 381 x 265 x 384 mm, Gewicht 2,7 kg	SYS 5 TL	70,30 83,66	497567
MAXI-SYSTAINER		Typ	UVP €*	Bestell-Nr.
	MAXI-SYSTAINER koppelbar mit SYS 1, SYS 2, SYS 3, SYS 4, SYS 5, SORTAINER Abmessungen (L x B x H) 596 x 390 x 210 mm, Gewicht 4 kg	SYS MAXI	90,30 107,46	490701
	Abmessungen (L x B x H) 596 x 390 x 157,5 mm, Gewicht 3 kg	SYS MAXI 2	82,40 98,06	492582
MIDI-SYSTAINER T-LOC		Typ	UVP €*	Bestell-Nr.
	MIDI-SYSTAINER T-LOC koppelbar mit SYS T-LOC, zur übersichtlichen Ordnung von Kleinteilen, Elektrowerkzeugen, Handwerkzeuge und Zubehör, Abmessungen (L x B x H) 496 x 296 x 210 mm, Gewicht 2 kg	SYS-MIDI 3 TL	74,50 88,66	499621
MINI-SYSTAINER T-LOC		Typ	UVP €*	Bestell-Nr.
	MINI-SYSTAINER T-LOC nicht koppelbar mit SYS 1, SYS 2, SYS 3, SYS 4, SYS 5, SORTAINER, SYS MINI classic, zur übersichtlichen Ordnung von Kleinteilen und Handwerkzeugen, Abmessungen (L x B x H) 265 x 171 x 71 mm, Gewicht 0,4 kg	SYS-MINI TL	16,40 19,52	499622





SYSTAINER T-LOC mit Deckelfach

	Typ	UVP €*	Bestell-Nr.
 <p>SYSTAINER T-LOC DF Abdeckung für Beschriftungsfeld</p> <p>Abmessungen (L x B x H) 396 x 296 x 105 mm, Abmessung mit Standfüßen (L x B x H) 396 x 296 x 112 mm, Innenabmessung (L x B x H) 383 x 273 x 68 mm, Gewicht 1,5 kg</p>	SYS 1 TL-DF	62,50 74,38	497851
 <p>Abmessungen (L x B x H) 396 x 296 x 157,5 mm, Abmessung mit Standfüßen (L x B x H) 396 x 296 x 164,5 mm, Innenabmessung (L x B x H) 383 x 267 x 121 mm, Gewicht 1,7 kg</p>	SYS 2 TL-DF	67,20 79,97	497852
 <p>Abmessungen (L x B x H) 396 x 296 x 210 mm, Abmessung mit Standfüßen (L x B x H) 396 x 296 x 217 mm, Innenabmessung (L x B x H) 382 x 266 x 173 mm, Gewicht 2 kg</p>	SYS 3 TL-DF	70,60 84,01	498390

SYSTAINER T-LOC SYS-Combi









	Typ	UVP €*	Bestell-Nr.
 <p>SYSTAINER T-LOC flexibel aufteilbare Schublade für Zubehör, Verbrauchsmaterial, Kleinteile und Sonstiges, Innenabmessungen Schublade (L x B x H) 350 x 255 x 69 mm</p> <p>Kombination aus klassischem SYSTAINER Größe 2 und geräumiger Schublade, Abmessungen (L x B x H) 396 x 296 x 263 mm, Abmessung mit Standfüßen (L x B x H) 396 x 296 x 270 mm, Innenabmessungen oberes Fach (L x B x H) 383 x 267 x 127 mm, Gewicht 3,2 kg</p>	SYS-Combi 2	100,00 119,00	200117
 <p>Kombination aus klassischem SYSTAINER Größe 3 und geräumiger Schublade, Abmessungen (L x B x H) 396 x 296 x 315 mm, Abmessung mit Standfüßen (L x B x H) 396 x 296 x 322 mm, Innenabmessungen oberes Fach (L x B x H) 382 x 266 x 180 mm, Gewicht 3,5 kg</p>	SYS-Combi 3	107,40 127,81	200118

SORTAINER



	Typ	UVP €*	Bestell-Nr.
 <p>SORTAINER</p> <p>2 x kleine Schubladen (L x B x T) 255 x 75 x 30 mm, 6 x Etikettenhalter, 8 x Beschriftungsstreifen, mittlere Schublade (L x B x T) 255 x 165 x 30 mm, große Schublade (L x B x T) 255 x 348 x 85 mm, 2 Trennstege pro Schublade, Abmessungen (L x B x H) 395 x 295 x 210 mm, Gewicht 4 kg</p>	SYS 3-SORT/4	123,40 146,85	491522
 <p>2 Trennstege pro Schublade, 6 x mittlere Schublade (L x B x T) 255 x 165 x 30 mm, 6 x Etikettenhalter, 8 x Beschriftungsstreifen, Abmessungen (L x B x H) 395 x 295 x 210 mm, Gewicht 4,9 kg</p>	SYS 3-SORT/6	137,30 163,39	491984
 <p>16 x Beschriftungsstreifen, 2 Trennstege pro Schublade, 3 x mittlere Schublade (L x B x T) 255 x 165 x 30 mm, 6 x kleine Schubladen (L x B x T) 255 x 75 x 30 mm, 9 x Etikettenhalter, Abmessungen (L x B x H) 395 x 295 x 210 mm, Gewicht 5,1 kg</p>	SYS 3-SORT/9	137,30 163,39	491985
 <p>12 x kleine Schubladen (L x B x T) 255 x 75 x 30 mm, 12 x Etikettenhalter, 16 x Beschriftungsstreifen, 2 Trennstege pro Schublade, Abmessungen (L x B x H) 395 x 295 x 210 mm, Gewicht 5,3 kg</p>	SYS 3-SORT/12	137,30 163,39	491986
 <p>drei Schubladen mit je 6,7 Liter Fassungsvermögen können mit Einsatzboxen und Trennstegen individuell eingerichtet und aufgeteilt werden (Einsatzboxen und kleine Trennstege nicht im Lieferumfang enthalten), koppelbar mit allen Systainern T-LOC und Classic, Sortainern, Absaugmobilen CLEANTEC, Abmessungen (L x B x H) 396 x 296 x 322 mm, Gewicht 5,7 kg</p>	SYS 4 TL-SORT/3	110,50 131,50	200119

Arbeitsplatz organisieren





Systemzubehör

SYS-ToolBox		Typ	UVP €*	Bestell-Nr.
	SYS-ToolBox zum praktischen Transport von Handwerkzeug, Verbrauchsmaterial oder Zubehör, Auflagefläche 396 x 296 mm Höhe 150 mm, Tragkraft 7 kg, Volumen 12,5 l	SYS-TB-1	40,40 48,08	495024
	Höhe 257 mm, Tragkraft 14 kg, Volumen 20 l	SYS-TB-2	50,60 60,21	499550
SYS-StorageBox		Typ	UVP €*	Bestell-Nr.
	SYS-StorageBox 2 x Box 60 x 60 x 71 SYS-SB, 1 x Box 180 x 120 x 71 SYS-SB, 2 x Box 60 x 120 x 71 SYS-SB, Kunststoffbehälter ohne Inhalt, koppelbar mit dem gesamten Systainer-Programm (außer SYS-MINI), mit einzeln herausnehmbaren Einsatzboxen, Abmessungen (L x B x H) 396 x 296 x 167 mm, Höhe mit Griff 240 mm, Gewicht 2,5 kg	SYS-SB	89,90 106,98	499901
Systainer-Port		Typ	UVP €*	Bestell-Nr.
	Systainer-Port keine Zulassung für den Einbau in Kfz, 5 x Beschriftungsetiketten für Auszüge, stabiler Stahlblech-Korpus, ohne SYSTAINER, im Karton mit 3 Systainer-Vollauszügen, Abmessungen (L x B x H) 400 x 500 x 500 mm, Gewicht 19 kg	SYS-PORT 500/2	410,30 488,26	491921
	mit 5 Systainer-Vollauszügen, 4 kugelgelagerte Lenkrollen (2 davon mit Feststellbremse), Abmessungen (L x B x H) 400 x 500 x 1.100 mm, Gewicht 33 kg	SYS-PORT 1000/2	552,00 656,88	491922
Systainer-Auszug		Typ	UVP €*	Bestell-Nr.
	Auszug für alle SYSTAINER (Classic und T-LOC), im 32 Lochraster, zum Bau eines individuellen Regalsystems, Abmessungen (L x B x H) 425x376x57 mm, Max. Last 20 kg, im Karton Abmessungen (L x B x H) 425 x 376 x 57 mm	SYS-AZ	38,40 45,70	500692
	Packungsinhalt 5 Stück	SYS-AZ-Set	181,30 215,75	500767
	Schloss für SYS-AZ, gleichschliessendes Schloss, verriegelt den einzelnen Auszug an der Seite des Korpus (gleichschliessend), zum nachträglichen Einbau in den Auszug SYS-AZ, im Karton	S-AZ	11,30 13,45	500693
Transportmittel für SYSTAINER		Typ	UVP €*	Bestell-Nr.
	SYS-Cart zum leichten Transportieren von Systainern der Größe 1-5 und Sortainern, 4 Lenkrollen, davon 2 feststellbar, robuste Griffe, Breite 520 mm, Tiefe 360 mm, BASE 360 x 520 mm, Tragfähigkeit 100 kg, Rollen-Ø 100 mm, Gewicht 2,8 kg, im Karton	RB-SYS	77,50 92,23	495020
	SYS-Roll dreh- und fixierbare Frontrollen – wendig in alle Richtungen, inkl. Sicherheitsgurt, extra große Räder (Ø 200 mm) für einfache Treppengängigkeit, Transport von SYS Classic und SYS T-LOC, Abmessungen (L x B x H) 440 x 600 x 1.100 mm, Tragkraft Gesamt 100 kg, Tragkraft Schublade 5 kg, Rollen-Ø vorne 75 mm, Rollen-Ø hinten 200 mm, Gewicht 6,5 kg, im Karton	SYS-Roll 100	144,60 172,07	498660

SYSTAINER T-LOC mit Einlagen für Schleifmittel

		Typ	UVP €*	Bestell-Nr.
	SYSTAINER T-LOC			
	mit Einlage für Schleifmittel Ø 125 mm, Anzahl Fächer 5, Systainer-Größe SYS 1 T-LOC	SYS-STF D125	55,90 66,52	497685
	mit Einlage für Schleifmittel 80 x 133 mm, Anzahl Fächer 6, Systainer-Größe SYS 1 T-LOC	SYS-STF 80x133	55,90 66,52	497684
	mit Einlage für Schleifmittel 100 x 150 mm, Anzahl Fächer 5, Systainer-Größe SYS 1 T-LOC	SYS-STF Delta 100x150	55,90 66,52	497686
	mit Einlage für Schleifmittel Ø 90 mm und Schleifmittel 93V, Anzahl Fächer 8, Systainer-Größe SYS 1 T-LOC	SYS-STF-D77/D90/93V	55,20 65,69	497687
	mit Einlage für Schleifmittel Ø 150 mm, Anzahl Fächer 10, Systainer-Größe SYS 3 T-LOC	SYS-STF D150	65,40 77,83	497690
	mit Einlage für Schleifmittel Ø 225 mm, Anzahl Fächer 3, Systainer-Größe SYS 4 T-LOC	SYS-STF D225	69,50 82,71	497691



SYSTAINER T-LOC mit Universaleinlage

		Typ	UVP €*	Bestell-Nr.
	SYSTAINER T-LOC			
	mit Universaleinlage für Kleinteile, Systainer-Größe SYS 1 T-LOC	SYS 1 UNI	55,90 66,52	497692
	mit einfacher, variabler Raster-Schaumeinlage zum Herausbrechen jeder gewünschten Form, Systainer-Größe SYS 1 T-LOC	SYS 1 VARI	60,20 71,64	497693
	mit doppelter, variabler Raster-Schaumeinlage zum Herausbrechen jeder gewünschten Form, Systainer-Größe SYS 2 T-LOC	SYS 2 VARI	64,80 77,11	497696
	mit Formschaumeinsatz, zur übersichtlichen Aufbewahrung von Fräswerkzeugen D 8, D 12, im SYSTAINER SYS 1 T-LOC	SYS-OF D8/D12	72,90 86,75	497695
	Kunststoffbehälter ohne Inhalt, mit einzeln herausnehmbaren Kunststoffbehältern, Systainer-Größe SYS 1 T-LOC	SYS 1 BOX	72,90 86,75	497694

Arbeitsplatz organisieren

Systemzubehör

Einsatzboxen und Einlagen für SYS-StorageBox, SYS 1 BOX, SYS-Combi, SYS 4 TL-SORT/3

		Typ	UVP €*	Bestell-Nr.
	Einsatzboxen für SYS-Storage Box SYS-SB, Abmessungen (L x B x H) 60 x 60 x 71 mm, Packungsinhalt 6 Stück, im Beutel	Box 60x60x71/6 SYS-SB	9,90 11,78	500066
	für SYS-Storage Box SYS-SB, Abmessungen (L x B x H) 60 x 120 x 71 mm, Packungsinhalt 4 Stück, im Beutel	Box 60x120x71/4 SYS-SB	11,40 13,57	500067
	für SYS-Storage Box SYS-SB, Abmessungen (L x B x H) 180 x 120 x 71 mm, Packungsinhalt 2 Stück, im Beutel	Box 180x120x71/2 SYS-SB	12,50 14,88	500068
	für SYS-Combi 2, SYS-Combi 3 und SYS 4 TL-SORT/3, Einsatzboxen und Fachteiler zur individuellen Schubladenaufteilung, 2 x Sicherungspolster, 3 x Fachteiler, 4 x Einsatzboxen Box 60 x 120 x 71 mm, 8 x Einsatzboxen Box 60 x 60 x 71 mm, im Beutel	Set 60x60/120x71 3xFT	18,90 22,49	201124
	für SYS 1 BOX T-LOC, zum übersichtlichen Aufbewahren und Sortieren, Boxen ohne Inhalt, rot, Abmessungen (L x B x H) 49 x 49 x 71 mm, Packungsinhalt 12 Stück, im Karton	Box 49x49/12 SYS1 TL	12,30 14,64	498038
	für SYS 1 BOX T-LOC, gelb, Boxen ohne Inhalt, zum übersichtlichen Aufbewahren und Sortieren, Abmessungen (L x B x H) 49 x 98 x 71 mm, Packungsinhalt 6 Stück, im Karton	Box 49x98/6 SYS1 TL	9,50 11,31	498039
	für SYS 1 BOX T-LOC, zum übersichtlichen Aufbewahren und Sortieren, blau, Boxen ohne Inhalt, Abmessungen (L x B x H) 98 x 98 x 71 mm, Packungsinhalt 3 Stück, im Karton	Box 98x98/3 SYS1 TL	8,00 9,52	498040
	für SYS 1 BOX T-LOC, Boxen ohne Inhalt, grün, zum übersichtlichen Aufbewahren und Sortieren, Abmessungen (L x B x H) 98 x 147 x 71 mm, Packungsinhalt 2 Stück, im Karton	Box 98x147/2 SYS1 TL	10,30 12,26	498041
	für SYS 1 BOX T-LOC, Boxen ohne Inhalt, orange, zum übersichtlichen Aufbewahren und Sortieren, Abmessungen (L x B x H) 49 x 245 x 71 mm, Packungsinhalt 2 Stück, im Karton	Box 49x245/2 SYS1 TL	10,40 12,38	498042
	Tiefzieheinlage für SYS 1 BOX T-LOC, Einlage zur Fixierung und Positionierung der Boxen, im Karton	Box TZE-SYS 1 TL	6,90 8,21	498043

SYSTAINER T-LOC mit Einsatz für Handwerkzeuge



SYSTAINER T-LOC

schnelles Auffinden des benötigten Werkzeugs durch die übersichtliche Unterbringung aller Handwerkzeuge für den Schreiner/Tischler, Lieferumfang ohne Werkzeuge, Holzeinsatz, Bestückungsvorschlag, Systainer-Größe SYS 4 T-LOC

Typ	UVP €*	Bestell-Nr.
SYS-HWZ	145,40 173,03	497658

SYSTAINER T-LOC SYS-MFT



SYSTAINER T-LOC

koppelbar mit dem gesamten SYSTAINER-Programm (außer SYS-MINI), einfacher, gebündelter Transport, Abdeckung für Beschriftungsfeld, Deckel mit MDF Platte zum Spannen und Fixieren von Werkstücken, Abmessungen (L x B x H) 396 x 296 x 105 mm, Abmessung mit Standfüßen (L x B x H) 396 x 296 x 112 mm, Innenabmessung (L x B x H) 383 x 273 x 75 mm, Gewicht 2 kg

Typ	UVP €*	Bestell-Nr.
SYS-MFT	64,70 76,99	500076

Lochreihenbohrset



Lochreihenbohrset



für OF 900, OF 1000, OF 1010, OF 1400, für den Einsatz mit Lochreihen-Führungsschienen, 1 x 2 Seitenanschlüsse mit Anschlagreiter, 1 x 2 Längenanschlüsse, Führungsplatte, Zentrierdorn, Bedienungswerkzeug, HW-Beschlagbohrer Ø 35 mm, HW-Dübelbohrer Ø 5 mm (Dachform), HW-Dübelbohrer Ø 5 mm (mit Zentrierspitze und Vorschneider), Schraubzwinde FSZ 120, im SYSTAINER SYS 1 T-LOC

Typ	UVP €*	Bestell-Nr.
LR 32-SYS	420,20 500,04	584100

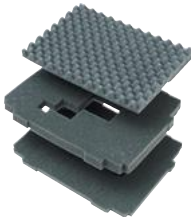

Arbeitsplatz organisieren

Systemzubehör



Schaumeinsätze für SYSTAINER

		Typ	UVP €*	Bestell-Nr.
	Schaumeinsatz für SYS 1-5 T-LOC, Set mit je einer Noppen-(Deckel), Raster- und Bodenmatte, Packungsinhalt 3 Stück, im Beutel	SYS-VARI SE TL	19,90 23,68	497877
	Rasterschaumset für SYS 1-5 T-LOC, zum Herausbrechen jeder gewünschten Form, Rastermatte, Packungsinhalt 2 Stück, im Beutel	SYS-VARI RM TL	15,80 18,80	497878



Deckel und Boden für SYSTAINER

		Typ	UVP €*	Bestell-Nr.
	Deckelpolster im Beutel			
	für SYS 1-5 T-LOC, mit Noppen, Abmessungen (L x B x H) 355 x 245 x 30 mm	SE-DP SYS 1-5 TL	5,70 6,78	498044
	für SYS MAXI, mit Noppen, Abmessungen (L x B x H) 560 x 340 x 30 mm	SE-DP SYS-MAXI	15,30 18,21	491633
	für SYS MIDI 3 TL, Abmessungen (L x B x H) 472 x 247 x 30 mm	SE-DP SYS-MIDI	13,60 16,18	499617
	für SYS MINI TL, Abmessungen (L x B x H) 247 x 134 x 15 mm	SE-DP SYS-MINI TL	5,80 6,90	499619
	Bodenpolster im Beutel			
	für SYS 1-5 T-LOC, schützt den Inhalt	SE-BP SYS 1-5 TL	6,30 7,50	498045
	für SYS MAXI	SE-BP SYS-MAXI	10,60 12,61	491632
	für SYS MIDI 3 TL, Abmessungen (L x B x H) 480 x 278 x 30 mm	SE-BP SYS-MIDI	11,40 13,57	499618





Einlagen und Einsätze für SYSTAINER

		Typ	UVP €*	Bestell-Nr.
	Universaleinlage für SYS MINI TL, Abmessungen (L x B x H) 258 x 163 x 45 mm, im Beutel	TZE-UNI SYS MINI TL	7,80 9,28	499620
	Kartuscheinsatz für SYS 5 T-LOC, zum Aufbewahren von Kartuschen, Höhe 130 mm, im Karton	TZE-KT SYS 5 TL	19,60 23,32	497876

Sonstiges Zubehör

		Typ	UVP €*	Bestell-Nr.
	Zusatzgriff zum hochkant Tragen von SYS 1 T-LOC und SYS 2 T-LOC, SB-verpackt	ZSG -Sys 1/2 TL	17,30 20,59	497856
	Tragegurt für CT-SYS und alle SYSTAINER T-LOC, leichter Transport des CTL SYS und der SYSTAINER T-LOC, max. Belastung 20 kg, Packungsinhalt 1 Stück, SB-verpackt	SYS-TG	18,30 21,78	500532
	Abdeckung schützt die Beschriftungsfelder des SYSTAINER T-LOC vor Beschädigung und Nässe, Abdeckung für Beschriftungsfelder SYS T-LOC, Packungsinhalt 10 Stück, SB-verpackt	AB-BF SYS TL 55x85mm /10	4,30 5,12	497855

plug it-Zubehör

		Typ	UVP €*	Bestell-Nr.
	plug it-Kabel SB-verpackt			
	Gummikabel 240 V plug it, Länge 4 m	H05 RN-F/4	19,60 23,32 4,90 / 1 m 5,83 / 1 m	489421
	Gummikabel 240 V plug it, Länge 4 m, Packungsinhalt 3 Stück	H05 RN-F/4 3x	39,00 46,41 3,25 / 1 m 3,87 / 1 m	499851
	für Langhalsschleifer PLANEX, Gummikabel 240 V plug it, durch verlängerte Kabeltülle besonders geeignet für den Einsatz mit dem PLANEX LHS 225 z.B. für Schleifarbeiten im Trockenbau, Länge 4 m, Länge 4 m	H05 RN-F/4 EU PLANEX	20,30 24,16 5,08 / 1 m 6,04 / 1 m	499819
	Gummikabel 240 V plug it, Länge 5,5 m	H 05 RN-F 2X1 5,5M	21,50 25,59 3,91 / 1 m 4,65 / 1 m	201884
	Gummikabel 240 V plug it, Länge 7,5 m	H05 RN-F/7,5	24,10 28,68 3,21 / 1 m 3,82 / 1 m	489661
	Gummikabel 240 V plug it, Länge 10 m	H05 RN-F 2x1,0/10	31,20 37,13 3,12 / 1 m 3,71 / 1 m	500636
	grünes PUR Gummikabel 240 V plug it, Länge 4 m	H05 BQ-F/4	27,90 33,20 6,98 / 1 m 8,30 / 1 m	489662
	grünes PUR Gummikabel 240 V plug it, Länge 7,5 m	H05 BQ-F/7,5	36,70 43,67 4,89 / 1 m 5,82 / 1 m	489663
	Umbausatz plug it SB-verpackt			
	für RS1, RS 1 C, DX 93, RO 150/RO2, RAS 115, BF 1, PS 200/PS/2, KF 4, Länge 360 mm	UBS-PUR 360 plug it 240 V	19,00 22,61	491144
	für RS 2, RS 3, RS 400/ RS 4, DS 400, ES 125, OF 1000, OF 900, ATF 55, AT 65, AP 55, AP 65, EHL 65, Länge 420 mm	UBS-PUR 420 plug it 240 V	19,00 22,61	491145

Sie arbeiten gerne mit Festool Elektrowerkzeugen?
Dann werden Ihnen unsere ausgewählten
Festool Fanartikel sicher gefallen.

FREIZEIT



Poloshirt

Sportives Poloshirt mit 3-Knopf-Leiste und grünen Farbstreifen.

Gerippter Kragen und Ärmelsaum, Seitenschlitze am unteren Bund, Hochwertiger Japanprint des Festool Logos am linken Ärmel, Silberner Zierprint (Festool Maschinen) am linken, unteren Bund.

Material: 100 % Baumwolle

Größen	Artikelnummer
S	498452
M	498453
L	498454
XL	498455
XXL	498456



Strickmütze

Warme, atmungsaktive Strickmütze im Festool-Look.

Strickmütze in blau, Festool Logo Stick in grün

Atmungsaktiv und sehr gut isolierend
Material: 100 % Acryl

Größe	Artikelnummer
one size	202308

Softshell-Jacke

Atmungsaktive, wind- und wasserabweisende Softshell-Jacke mit Microfleece an der Innenseite und Zweiwegereißverschluss für höchsten Tragekomfort.

Zwei Hüfttaschen und eine Brusttasche, alle mit Reißverschluss

Modische Details: grüne Ziernähte und grünes 3D-Festool Logo auf dem linken Oberarm

Kapuze ist abnehmbar

Außenmaterial: 93 % Polyester, 7 % Spantex

Innenmaterial: 100 % Polyester-Microfleece

Größen	Artikelnummer
S	201321
M	201322
L	201323
XL	201324
XXL	201325
XXXL	201326



Mehr Artikel unserer aktuellen Kollektion finden Sie auf:

www.festool.de



Kapuzenpullover

Festool Hoodie für echte Fans.

Kapuze mit Kordelzug in grün, Angerauhte Innenseite und Kängurutasche vorne, Strickbündchen an Taille und Ärmel

Farbgebung: Dunkelblau mit Festool Fan-Aufdruck auf der linken Brust und am Rücken

Material: 60 % Baumwolle / 40 % Polyester

Größen	Artikelnummer
S	201300
M	201301
L	201302
XL	201303
XXL	201304



Babybody

Babybody für die kleinsten Festool Fans.

Babybody in blau, Festool Fan Logo auf der Brust, Kurze Ärmel, Amerikanischer Kragen, 3 grüne Druckknöpfe im Schritt

Material: 100 % Baumwolle

Größe	Artikelnummer
68	202307



Freizeit Rucksack

Daypack mit großem Packvolumen im Hauptfach und gepolstertem Kühlfach an der Unterseite.

Beide Fächer über 2-Wege-Reißverschluss gut zugänglich, Schlüsselkarabiner und Tasche für Kleinteile im Hauptfach, Bequemes Tragesystem mit breiten, gepolsterten Tragegurten, Hüftgurt und Brustriemen, Farbgebung: Dunkelblau mit grünen Ziernähten

Außenmaterial: Polyester

Innenmaterial: Polyester/Nylon

Größe	Artikelnummer
ca. 50 x 27 x 17 cm	498474



Taschenmesser Victorinox

Original Victorinox-Taschenmesser mit 12 Funktionen

Große Klinge, kleine Klinge, Korkenzieher, Dosenöffner mit kleinem Schraubendreher, Kapselheber mit Schraubendreher und Drahtabsolierer, Stech-Bohr-Nähahle, Ring, Pinzette, Zahnstocher, Holzsäge

Farbgebung: Dunkelblau mit Prägekreuz, Festool Logo in grün und www.festool.com

Größe	Artikelnummer
Höhe: 17 cm	497898

FREIZEIT

18-Volt-System 256-269

A

Abdeckung
für Tauchsägen 44

Ablageboden WCR 404

Abplattfräser 205-206

Abrund-/Fasefräser 194

Abrundfräser 194

Absaugadapter
für BS 120

Absaugarm
ASA 387, 401
CT 324

Absaughaube 175-176, 178, 367-368

Absaugmobile
CT 17 298, 302
CTH 26 299, 313
CTH 48 299, 313
CTL / CTM 26 AC 299, 308
CTL / CTM 26 AC HD 299, 310
CTL / CTM 36 AC 299, 308
CTL / CTM 36 AC HD 299, 310
CTL / CTM 36 AC PLANEX 299, 309
CTL / CTM 48 299, 307
CTL / CTM 48 AC 299, 308
CTL / CTM 48 EC 299, 311
CTL / CTM 48 EC/B22 299, 312
CTL 26 / CTM 26 298, 306
CTL 36 / CTM 36 298, 306
CTL MIDI 298, 305
CTL MINI 298, 304
CTL SYS 298, 303

Absaug-Set 50-51, 398

Abweiser für FS/2 403

Adapter AD 247-248

Adapter CENTROTEC 251

Adapter ErgoFix 345

Adapter IAS 122-123

Adapter SDS-plus/FastFix 246

Adapter VAC SYS 399-400

Adapterplatte
AP-KA 65 290
für Kapp-Zugsäge 47

Adapter-Tisch
für Pendelstichsägen 42

Akku-Bohrhammer
BHC 18 231, 235, 246, 267

Akku-Bohrschrauber
C 18 230, 233, 245, 265
CXS 230, 232, 244
DRC 18/4 231, 236, 247, 268
T 18+3 230, 234, 244, 266
TXS 230, 232, 244

Akku-Handkreissäge
HKC 55 11, 25, 45, 264

Akkulampe
SYSLITE UNI 372-373

Akkupack
BP 18 Li 3, 1 Ah Li-Ion C 43-44, 245-247, 249
BP 18 Li 5, 2 Ah Li-Ion AS 43-45, 245-247, 249
BP-XS 2.6 Ah Li-Ion 244

Akku-Pendelstichsäge
CARVEX PSBC 420 18, 42, 262
CARVEX PSC 420 17, 42, 262

Akku-Schlagbohrschrauber
PDC 18/4 231, 236, 247, 268

Akku-Tauchsäge
TSC 55 21, 44, 263

Akku-Trockenbauschrauber
DWC 18-2500 231, 239, 249, 269
DWC 18-4500 231, 239, 249, 269

Aluminiumfräser 207

Ankerbolzen 283

Anschlagsreiter
für Kapp-Zugsägen 48
für Oberfräsen 181
für Tischzugsägen 50-51, 398

Anschlussmuffe
IAS 3 122-123

Ansetzhilfe
für VECTURO 64

APS 163

Arbeitsplattenschablone
APS 163, 179

Arbeitsplatz organisieren
Zubehör und Verbrauchsmaterial 398-413

ASA 387, 401

Auflage
für Oberfräsen 177
für Tischzugsägen 50, 398

B

Balancer 365

Balkenhobel
PL 205 218, 223, 227
PL 245 218, 223, 227

Bandschleifer
BS 75 73, 93, 120
BS 105 73, 94, 120

Bandschleifermodul
CMS-BS 73, 95, 120

Baustellenradio
SYSROCK BR 10 392

Baustrahler
SYSLITE DUO 372, 375

Bekanten
Übersicht Produkte und Anwendungen 286
Zubehör und Verbrauchsmaterial 294-295

Beleuchten
Übersicht Produkte und Anwendungen 372

Beschlagbohrer 202

BHC 18 231, 235, 246, 267

BiMetall-Sägeblatt Metall VECTURO 65

BiMetall-Sägeblatt Univeral VECTURO 65

Bithalter 249

Bitkassette 251

Bits
AF-55 249
Bit-Box 251
mit Länge 25 mm 250
mit Länge 100 mm 250

BMS 180 73, 107, 125

Bodenführung 365

Bogenfräshaube 398

Bohren und Schrauben
Übersicht über Produkte und
Anwendungen 230-231
Zubehör und Verbrauchsmaterial 244-255

Bohrer mit Tiefenanschlag 254

Bohrfräser 198

Bohrmaschine
DR 20 231, 238

Bohrstaub-Düse 246

BP 18 Li 3, 1 Ah Li-Ion C 43-44, 245-247, 249
BP 18 Li 5, 2 Ah Li-Ion AS 43-45, 245-247, 249
BP-XS 2.6 Ah Li-Ion 244

BR 10 392

BS 75 73, 93, 120
BS 105 73, 94, 120

Bügeleisenschleifschuh 123

Bündigfräser 197

Bürsteneinsatz
für LHS 225 119
für RAS 180 118

Bürstenkranz 365-367

Bürstensegment für LHS 225 119

Bürstmaschine
RUSTOFIX BMS 180 73, 107, 125

C

C 18 230, 233, 245, 265

CARVEX 8-9, 16-18, 262

CENTROTEC 240, 244-245
Extralanger Magnet Bithalter 251
HSS-Spiralbohrer 252

CLEANTEC
CT 17 298, 302
CTL / CTM 48 299, 307
CTL 26 / CTM 26 298, 306
CTL 36 / CTM 36 298, 306
CTL MIDI 298, 305
CTL MINI 298, 304
CTL SYS 298, 303

CLEANTEC AUTOCLEAN
CTL / CTM 26 AC 299, 308
CTL / CTM 26 AC HD 299, 310
CTL / CTM 36 AC 299, 308
CTL / CTM 36 AC HD 299, 310
CTL / CTM 36 AC PLANEX 299, 309
CTL / CTM 48 AC 299, 308

CLEANTEC Reinigungssets 316