

FESTOOL

1 Tisch. 1000 Möglichkeiten.

Der Multifunktionsstisch
MFT 3: Die wohl vielseitigste
Werkbank der Welt.

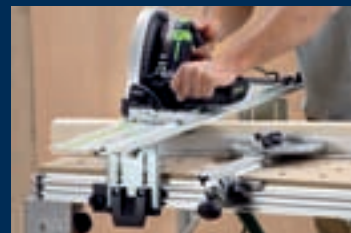

**Werkzeuge
für höchste Ansprüche**

Für die einen ist es einfach ein Tisch.

Praktisch, um Werkzeug und Unterlagen abzulegen. Oder für schnelle Notizen. Ein Tisch eben. Von Festool aber sind Sie anderes gewöhnt: Werkzeuge und Zubehör, die Ihre tägliche Arbeit erleichtern, die von Praktikern für die Praxis entwickelt werden und die perfekt in das Festool System passen. Und das alles in höchster Qualität.

Deshalb ist ein Tisch von Festool nicht einfach ein Tisch.



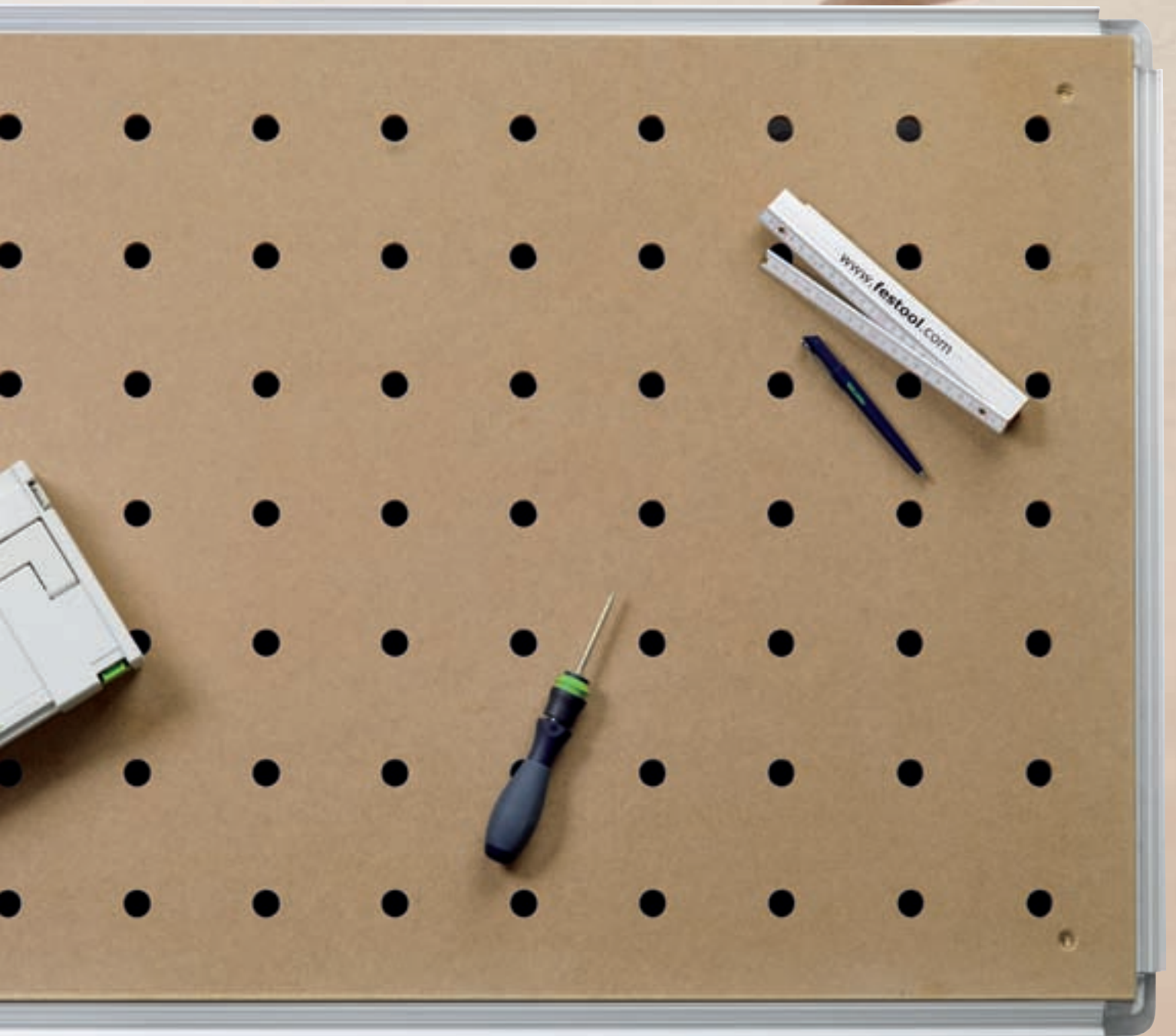

Für die anderen ist es die wohl vielseitigste Werkbank der Welt.

Der MFT 3 ist viel mehr als einfach ein Tisch. Er ist eine Arbeitsfläche, die absolut präzises Arbeiten ermöglicht. Zum Beispiel durch Führungsschiene und Winkelanschlag. Dazu bieten die Schraubzwingen und Spann-elemente Ihren Werkstücken einen sicheren Halt und Sie können mit der MFT 3-Verlängerung alle Module des Compact Modul Systems CMS und viele CMS-Zubehörteile nutzen. Und weil bei Festool im System gedacht wird, ist er auch mit dem Vakuum-Spannsystem VAC SYS kompatibel. Kurz: Ein Tisch mit 1000 Möglichkeiten.

MFT 3-Verlängerung

CMS-Modul

Führungsschiene
mit Abweiser

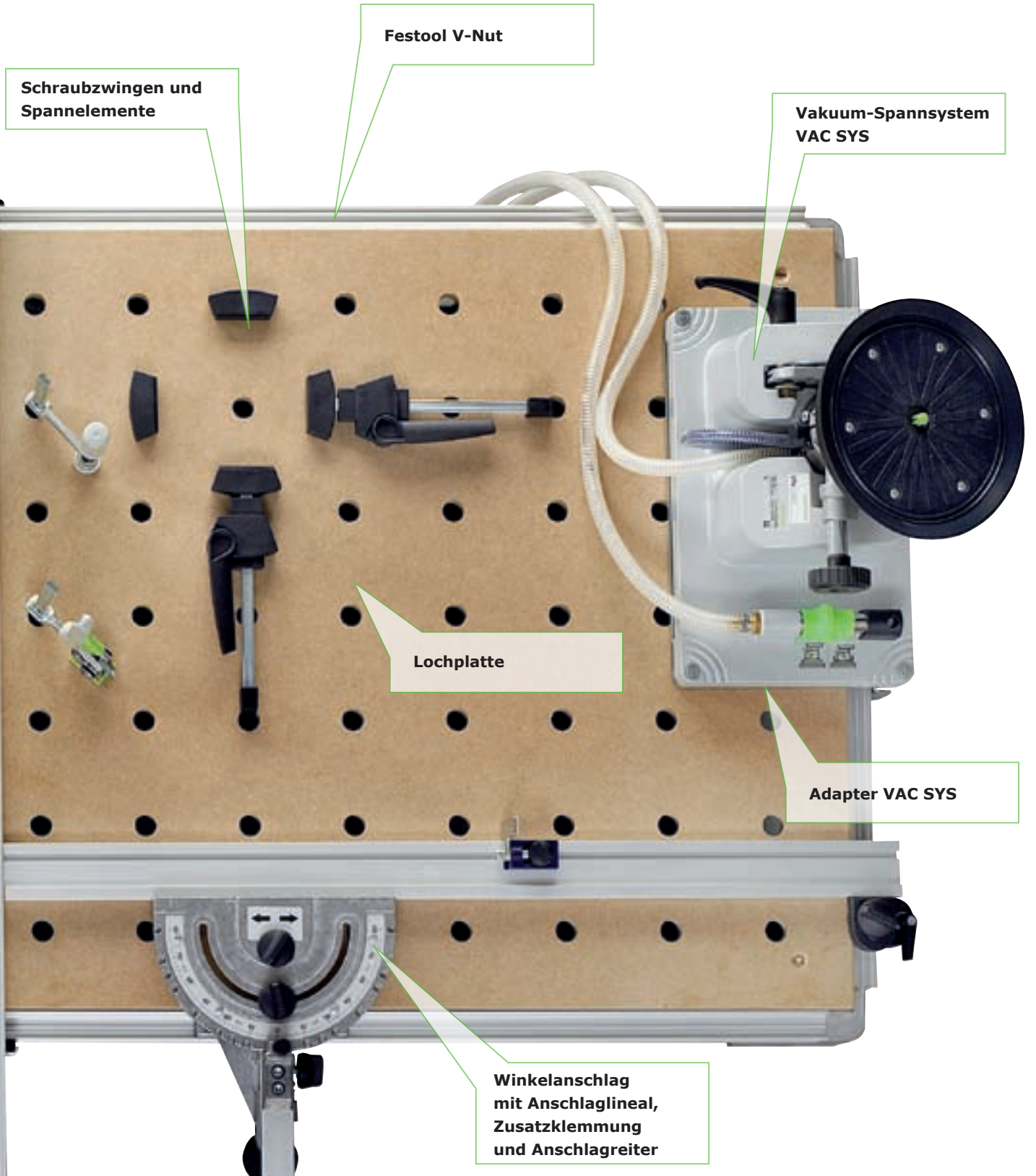

Schraubzwingen und Spannelemente

Festool V-Nut

Vakuum-Spannsystem VAC SYS

Lochplatte

Adapter VAC SYS

Winkelanschlag mit Anschlaglineal, Zusatzklemmung und Anschlagreiter

Flexibles Arbeiten auf einer sicheren Grundlage.



Präzise Ergebnisse.

Die Führungsschiene lässt sich auf verschiedene Materialstärken einstellen und sorgt für eine präzise Führung der Festool Stich- und Handkreissäge oder Oberfräse – für exakte Resultate. Am Winkelanschlag können Sie Ihre Werkstücke zudem sicher anlegen und ausrichten, um sie winkelgenau zu bearbeiten. Auch Wiederholanschnitte bis hin zur Serienfertigung sind möglich – mit Hilfe des Anschlagreiters.

Maximaler Halt.

Beim Schleifen, Hobeln, Verleimen oder beim Fräsen mit Schaablonen ist es wichtig, dem Werkstück – egal ob groß oder klein, eckig oder rund – auf dem Tisch einen festen Halt zu geben. Genau diese Flexibilität bietet Ihnen der MFT 3: Durch die Lochplatte spannen Sie die zu bearbeitenden Objekte mit den Spannelementen einfach und schnell auf die Tischplatte. Schraubzwingen ermöglichen zudem das vertikale und das horizontale Spannen.

Ergonomisches und ökonomisches Arbeiten.

Die Arbeitshöhe von 90 cm erleichtert auch größeren Anwendern das ergonomische und Rücken schonende Arbeiten. Außerdem lässt sich der Multifunktionstisch MFT 3 ganz einfach zusammenklappen und ist so optimal für den Einsatz in der Werkstatt und mobil vor Ort geeignet.





Erweiterbare Arbeitsfläche.

Durch Verbindungsstücke können mehrere Multifunktions-tische seitlich miteinander verbunden werden. Die daraus resultierende größere Arbeitsfläche ermöglicht es Ihnen, ganz einfach größere Werkstücke oder mehrere Werkstücke gleichzeitig zu spannen und zu bearbeiten.

Optimale Anbindung des CMS-Modulsystems.

Über die Festool V-Nut können Sie das CMS-Modulsystem und -Zubehör an den MFT 3 anbinden. Das bedeutet, dass Ihnen Kreis- und Stichsagen, Oberfräsen und ein Bandschleifer für Ihre Tätigkeit zur Verfügung stehen. Damit wird Ihr Arbeitsplatz noch vielseitiger und Sie haben zusätzlich die Möglichkeit, ohne umzuspannen mehrere Schritte nacheinander auszuführen. Kurz: der MFT 3 wird zu einer mobilen und effizienten Arbeitsstation.

Flexibel und sicher mit dem VAC SYS.

Die Spann-Lösung der Zukunft heißt: VAC SYS. Damit haben Sie erstmals die Möglichkeit, Ihre Werkstücke bis zu 360° zu drehen und bis zu 90° zu schwenken – mit einem einzigen Handgriff. So können Sie jedes Werkstück ohne neues Fixieren von allen Seiten bearbeiten. Die Anbindung des Vakuum-Spannsystems an den MFT 3 erfolgt durch eine Adapterplatte. Und wenn Sie den VAC SYS gerade mal nicht brauchen, wird er ganz einfach weggeschwenkt.



Der MFT 3 mit Systemzubehör auf einen Blick.

Egal ob Tisch oder Werkbank, der MFT 3 hat Ihnen viel zu bieten.

Einsatz der Führungsschiene.

Durch die Führungsschieneaufnahme kann die Führungsschiene hochgeklappt oder auf verschiedene Materialstärken eingestellt werden.

Ideale Arbeitshöhe.

Mit 90 cm Arbeitshöhe bietet der MFT 3 auch größeren Anwendern die Möglichkeit, ergonomisch und Rücken schonend zu arbeiten.

Optimale System-Anbindung.

Die MFT 3-Verlängerung ermöglicht den Einsatz aller CMS-Module zum Sägen, Fräsen und Schleifen.

Spannen schwieriger Formen.

Kleinere Werkstücke bekommen durch Spannelemente den Halt, der für ein sicheres und präzises Bearbeiten notwendig ist.

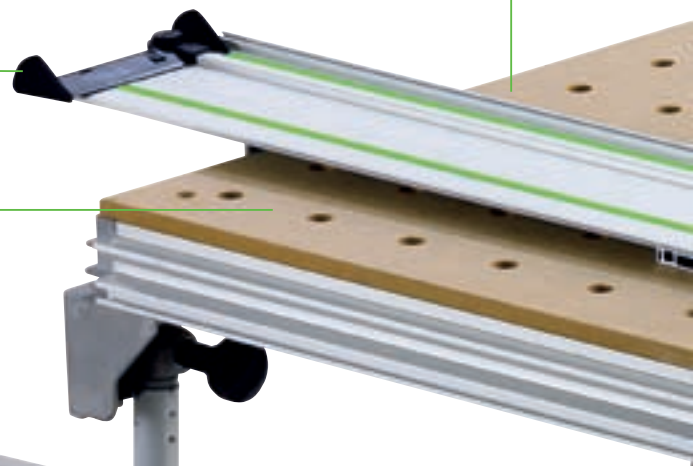

Überall einsatzbereit.

Die Klappbeine des MFT 3 sorgen dafür, dass er platzsparend zugeklappt und transportiert werden kann.



Horizontales und vertikales Spannen.
Mittels Zwingen und Lochplatte bzw. Profil lassen sich die Werkstücke an jeder Stelle einfach und fest fixieren.



Erweiterte Spannmöglichkeiten.
Durch die Anbindung des Vakuum-Spannsystems VAC SYS.

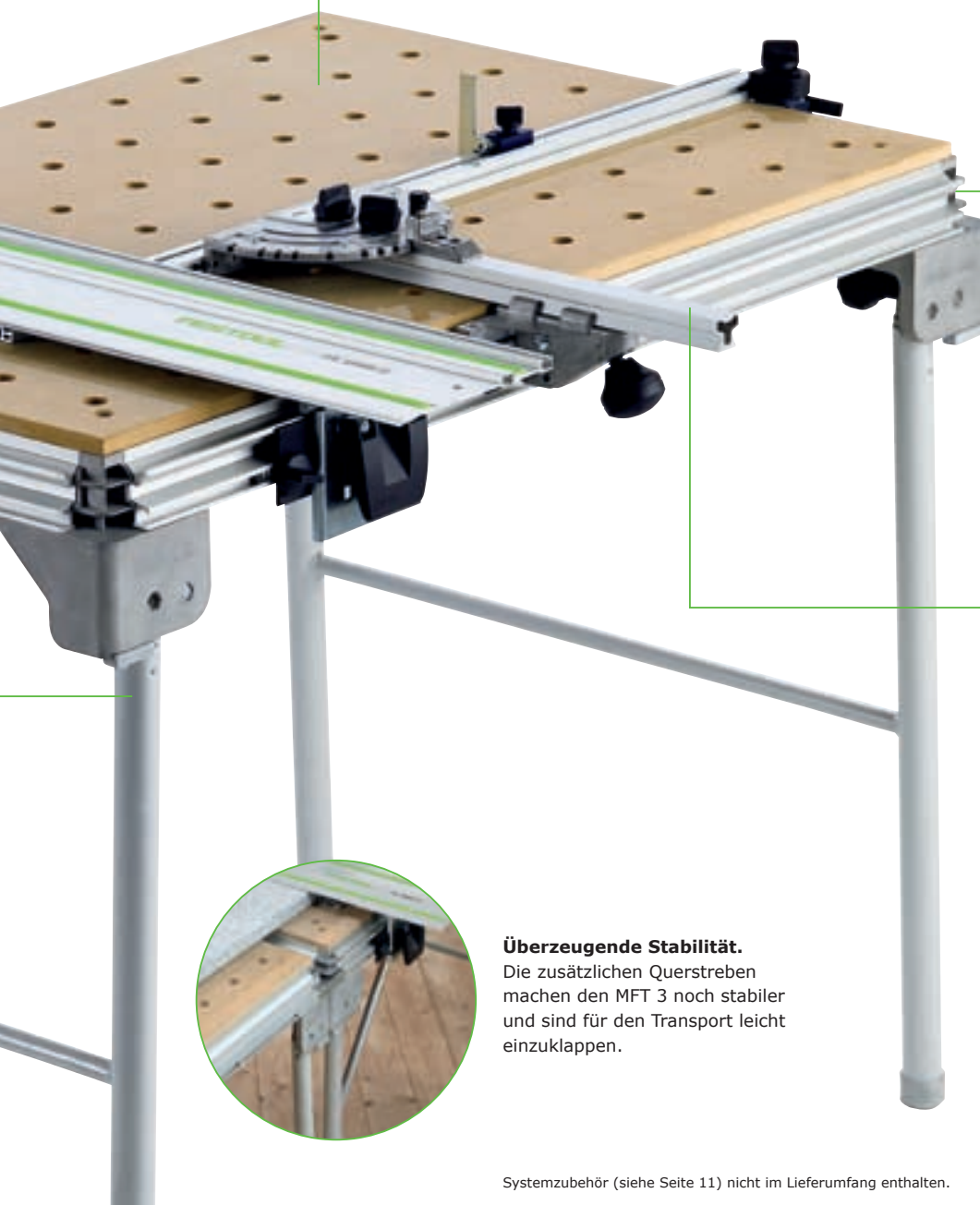

CMS-Kompatibilität durch V-Nut.
Dank der V-Nut können viele Zubehörteile des Compact Modul Systems CMS auch am MFT 3 genutzt werden.

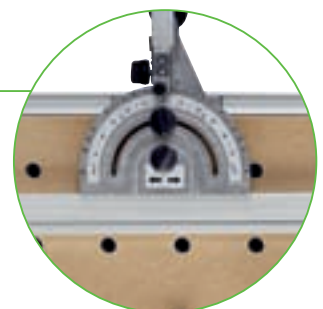

Präzise Ergebnisse.
Am Winkelanschlag können Werkstücke exakt angelegt werden. Der Anschlagreiter ermöglicht genaue Wiederholanschnitte bis hin zur Serienfertigung. Und für absolute Präzision sorgt die Zusatzklemmung, mit der das Anschlaglineal an der V-Nut fixiert wird.



Überzeugende Stabilität.
Die zusätzlichen Querstreben machen den MFT 3 noch stabiler und sind für den Transport leicht einzuklappen.

Alles in allem: variables Arbeiten mit System.

Multifunktionstisch MFT 3



Die Anwendungen

- Sicheres Spannen und Fixieren von Werkstücken unterschiedlichster Größen und Formen
- Präzises Bearbeiten der Werkstücke auch durch die Anbindung an das Compact Modul System CMS
- Erweiterte Spann- und Fixiermöglichkeiten durch das Vakuum-Spannsystem VAC SYS, das mittels Adapter mit dem MFT 3 verbunden werden kann

Die Stärken und Nutzen

- Sicheres Sägen und exaktes Fräsen dank der Führungsschiene
- Winkelanschlag, Anschlagreiter und Zusatzklemmung sorgen für präzise Ergebnisse
- Ergonomisches Arbeiten durch die Tischhöhe von 90 cm
- MFT 3 ist mobil einsetzbar durch platz sparende Klappbeine
- Kompatibilität zum Compact Modul System CMS
- Festool V-Nut ermöglicht den Einsatz vieler Zubehörteile des CMS-Modulsystems
- Möglichkeit der Anbindung des Vakuum-Spannsystems VAC SYS
- Perfekte Anbindung an das Festool System

Technische Daten

Arbeitshöhe (eingeklappt)	900 mm (180 mm)
Außenmaße	1157 x 773 mm
Arbeitsfläche	1102 x 718 mm
Max. Werkstückhöhe (bei Einsatz der Führungsschiene)	78 mm
Max. Werkstückbreite	700 mm
Bohrungsdurchmesser	20 mm
Bohrungsraster	96 mm
Belastbarkeit	120 kg
Gewicht	28 kg

Ausführung

	Lieferumfang	Bestell-Nr.
Multifunktionstisch MFT/3	Tisch mit Lochplatte und Klappbeinen, Winkelanschlag, Anschlagreiter, Zusatzklemmung, Führungsschiene FS 1080/2 mit Schwenkeinheit, Auflageeinheit und Abweiser, im Karton	495315

Systemübersicht und Zubehör



Systemzubehör

	Erläuterungen/Maße	Bestell-Nr.
①	Zusatzklemmung MFT/3-ZK Zum Fixieren der Anschlagsschiene an der V-Nut	495541
②	Anschlagreiter MFT/3-AR Zum Anschlagen von Werkstücken am Winkelanschlag, wegklappbar	495542
③	Querstreben MFT/3-QT Zur zusätzlichen Stabilisierung des Tisches, Packungsinhalt 2 St.	495502
④	Verlängerung MFT/3-VL Ermöglicht den Einsatz der CMS-Module	495510
⑤	Verbindungsstück VS Zum Verbinden mehrerer MFT/3 miteinander	484455
⑥	Lochplatte MFT/3-LP Abmessung Länge x Breite 1102 x 718 mm	495543
⑦	Spannelemente MFT-SP Zur sicheren und exakten Fixierung des Werkstücks (sägen, schleifen, fräsen, bohren...), Packungsinhalt 2 St.	488030
⑧	Schraubzwingen FSZ 120 Ganzstahlausführung, Spannweite 120 mm, Packungsinhalt 2 St.	489570
⑨	Schraubzwingen FSZ 300 Ganzstahlausführung, Spannweite 300 mm, Packungsinhalt 2 St.	489571
⑩	Hebelzwinde FS-HZ 160 Ganzstahlausführung, Spannweite 160 mm, Packungsinhalt 1 St.	491594
⑪	Adapter VAC SYS AD-MFT/3 Adapterplatte zur Anbindung des VAC SYS an den MFT/3	494977

News und Aktionen

Online-Produktkatalog

Online-Shopping

Händlersuche

Testberichte

Service

Anwendungsbeispiele

3-D-Animationen

Ihr Link zu mehr Informationen.

Informieren Sie sich auf den Festool Seiten zum Beispiel über

- die interessanten Neuheiten
- die hilfreichen Anwendungsbeispiele
- das umfangreiche Serviceangebot
- das komplette Produktprogramm
- die Produktstärken im Detail
- die Anmeldung zum Newsletter

Und das in aller Ruhe.

Bestellen Sie rund um die Uhr bei Ihrem Festool Systempartnerhändler.

Ganz einfach: unter www.festool.de

FESTOOL

www.festool.de

TTS Tooltechnic Systems AG & Co. KG

Wertstraße 20
D-73240 Wendlingen

vertreten durch:

TTS Tooltechnic Systems Deutschland GmbH

Markenvertrieb Festool

Wertstraße 20
D-73240 Wendlingen

Produktanfragen und Ersatzteilbestellungen

Telefon: +49 (0)70 24/804-24010
Telefax: +49 (0)70 24/804-29699
E-Mail: vertrieb@tooltechnicsystems.com

Kundendienst Festool und Protool

Wertstraße 22
D-73240 Wendlingen

Reparaturen

Telefon: +49 (0)70 24/804-24400
Telefax: +49 (0)70 24/804-20298
E-Mail: service-de@tooltechnicsystems.com

Tools for Profit-Kundenclub Festool und Protool

Wertstraße 20
D-73240 Wendlingen

Clubleistungen/Garantieranmeldungen

Telefon: +49 (0)180/3 77 63 48 (0,09 €/Min.*)
Telefax: +49 (0)70 24/804-20608
E-Mail: toolsforprofit@tooltechnicsystems.com

*aus dem dt. Festnetz. Ggf. abweichende Preise aus dem Mobilfunknetz.



Drei Jahre Garantie – das bedeutet vor allem drei Jahre Sicherheit.

Mehr Infos unter www.festool.de



Offizieller Lieferant des Ericsson Racing Teams für das Volvo Ocean Race 2008/2009. Mehr Infos unter www.festool.net/ericssonracingteam

Art-Nr. XXXXX

Händler